

¡SOCORRO! (3)

"Al final, lo que importa no son los años de vida, sino la vida de los años."

Abraham Lincoln (1809-1865)

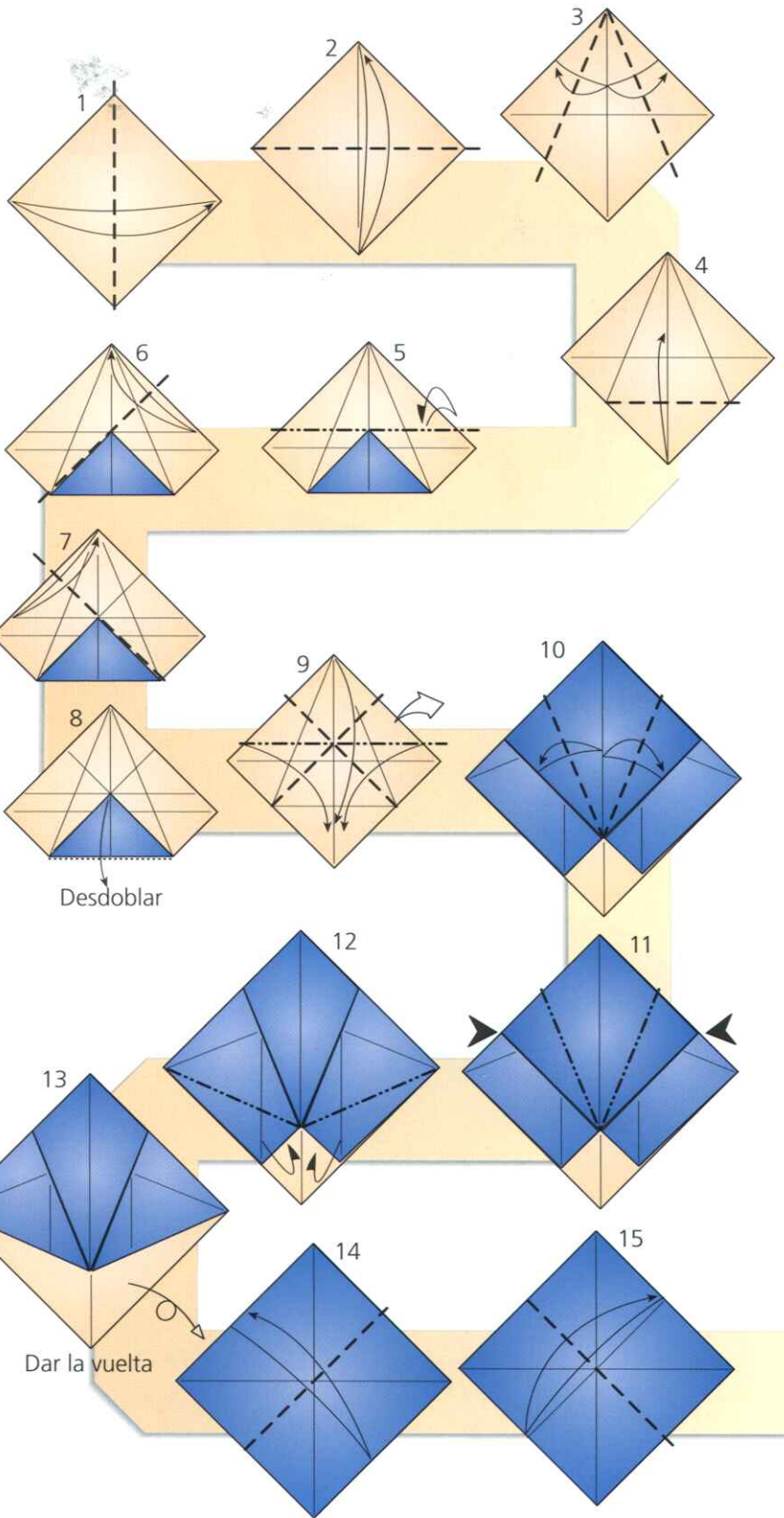
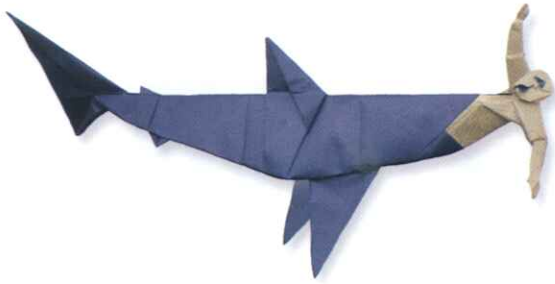

DIFICULTAD:

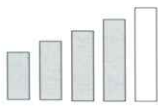

TAMAÑO: 41 cm =  23 cm

COMENTARIO:

Esta figura representa la última escena de la secuencia y requiere un papel más pequeño para que quede proporcionada con las dos anteriores, por lo que conviene respetar el tamaño recomendado.

En cuanto al proceso de plegado, destaca la dificultad del paso 23 y la asimetría del plegado de la cola en los pasos 65 al 70.

Para plegar los pequeños detalles de la cara del nadador podemos ayudarnos de unas pinzas o un palillo.

PATRÓN DE PLEGADO:

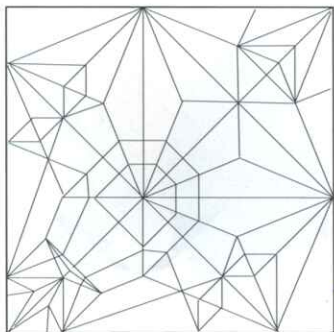

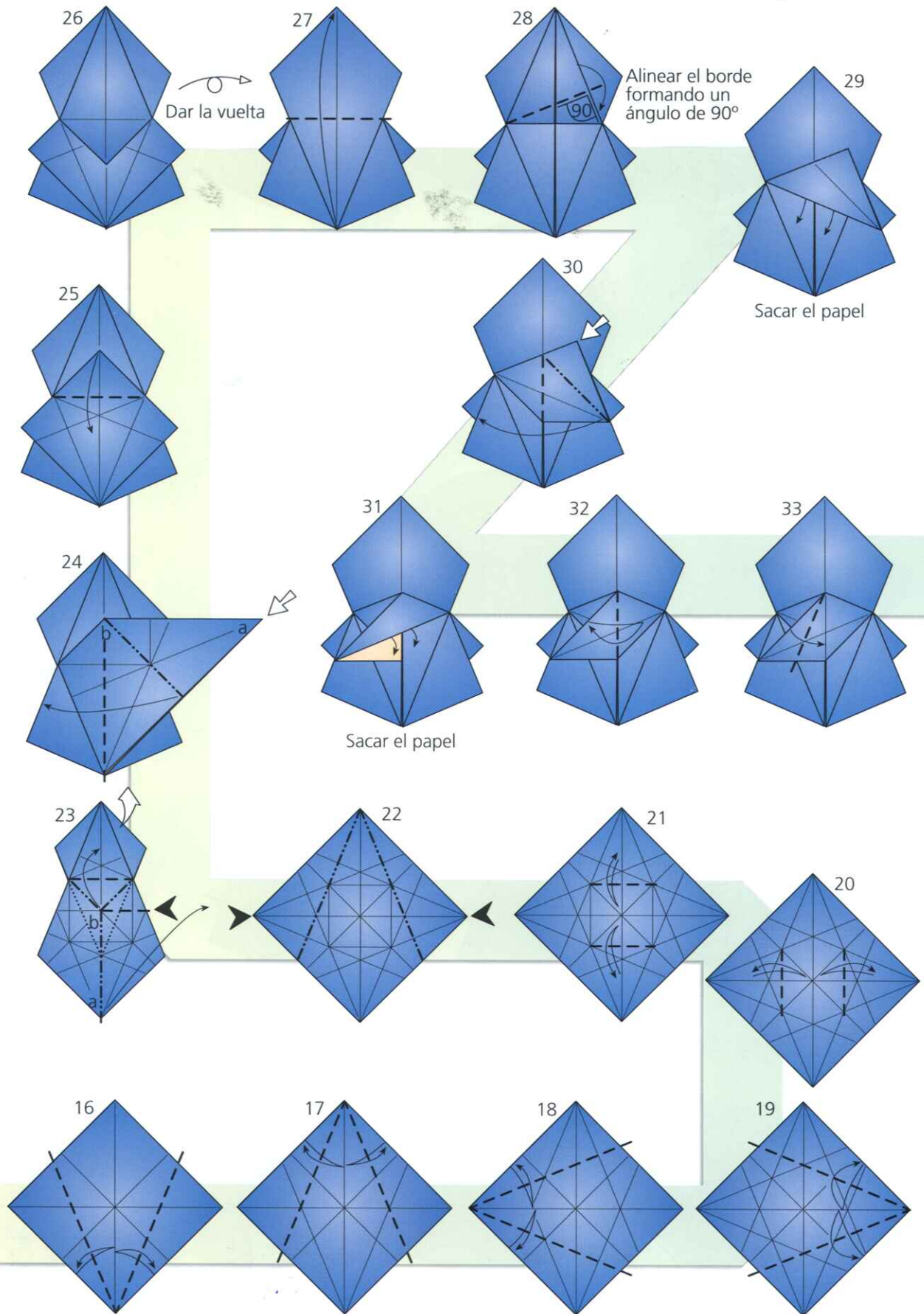

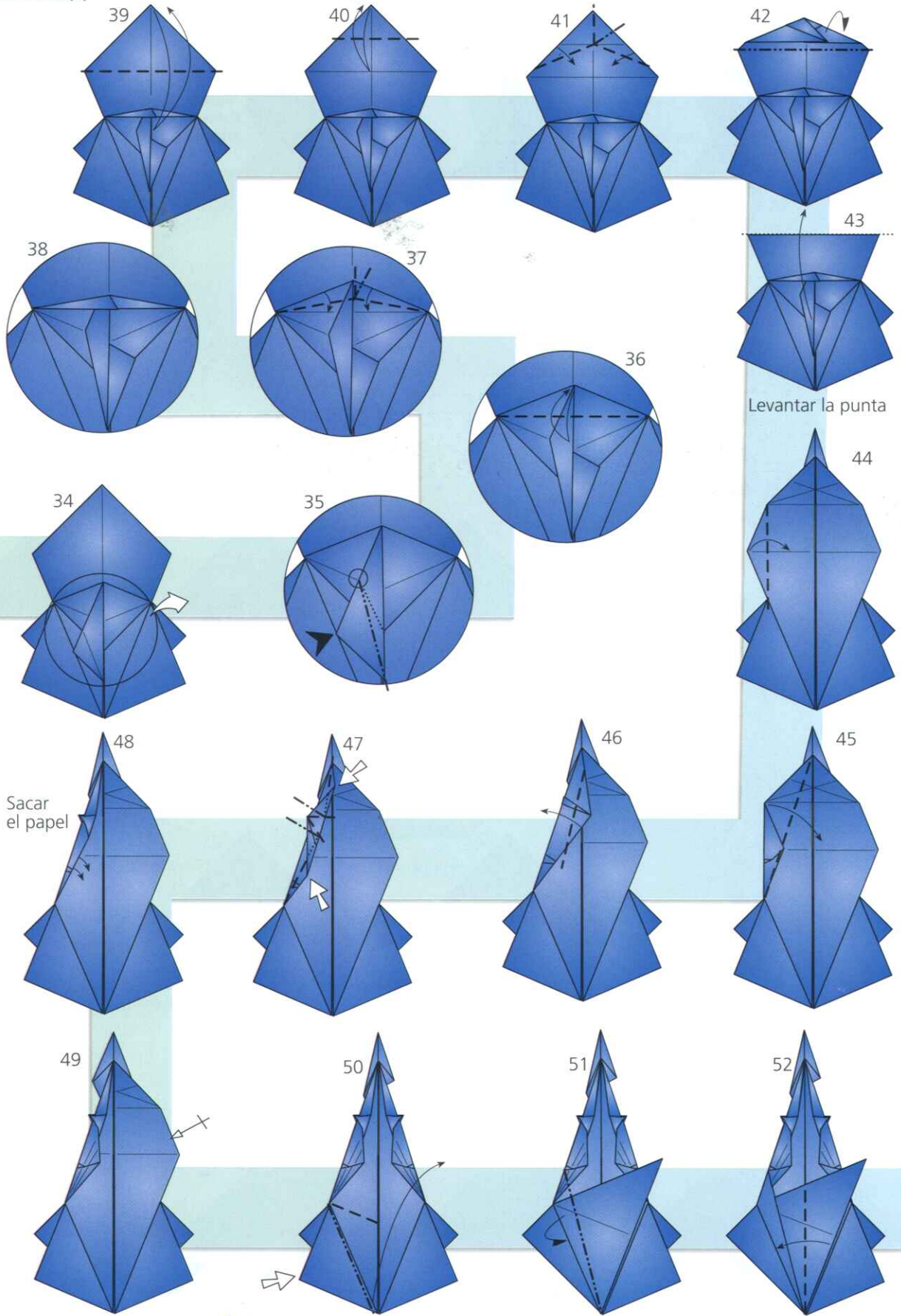

Sacar el papel

Levantarse la punta

Repetir 44-48 simétricamente

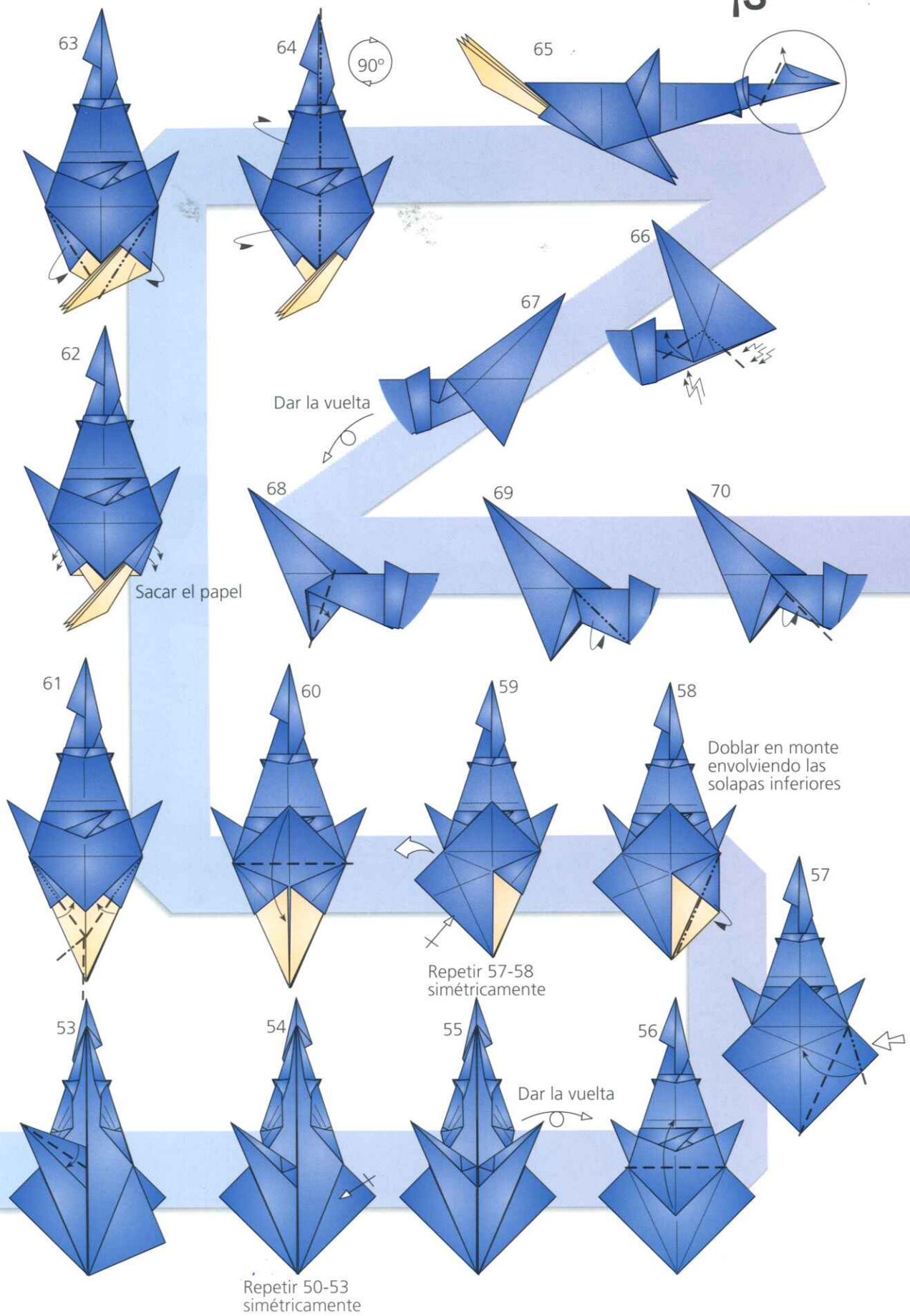

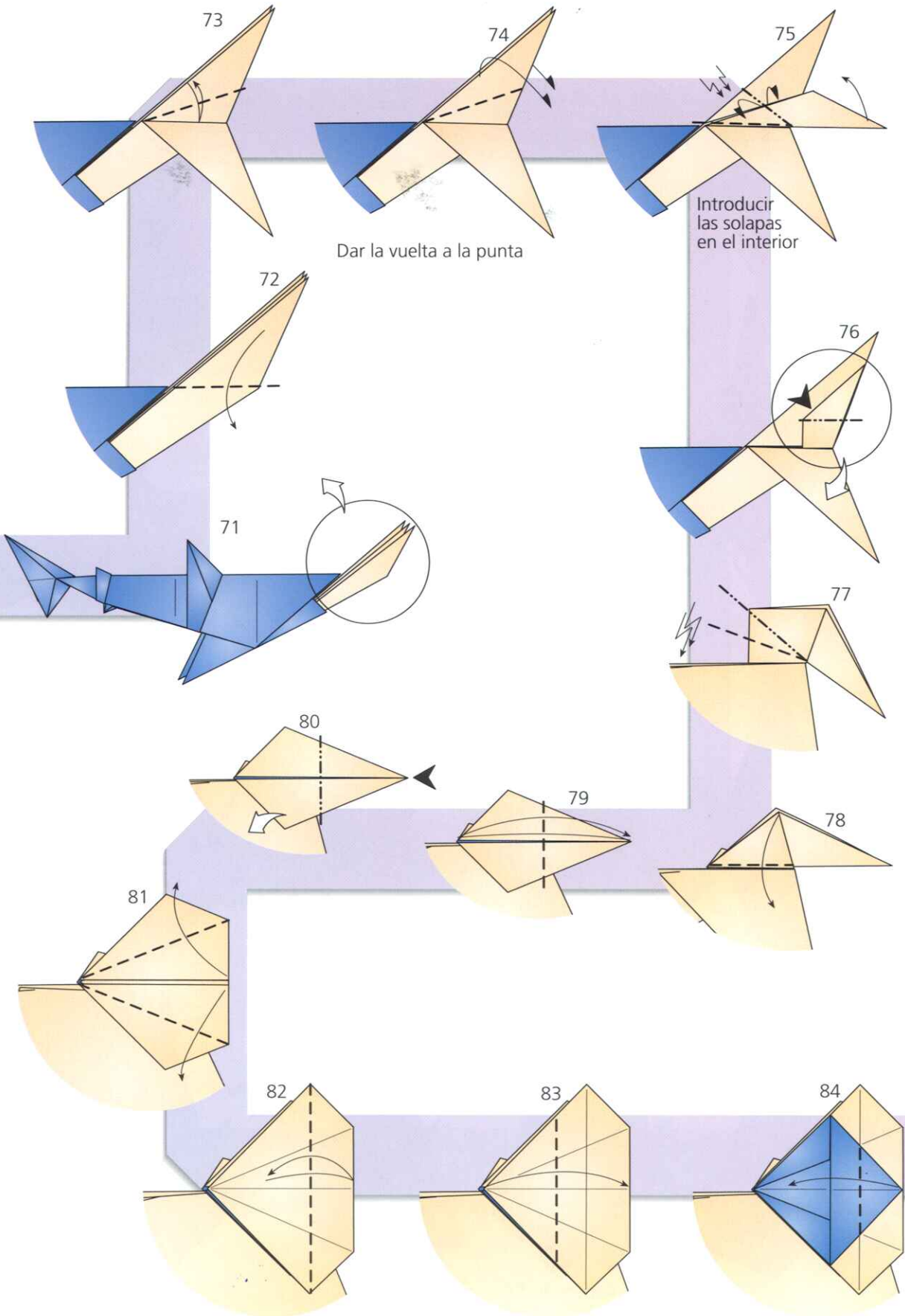

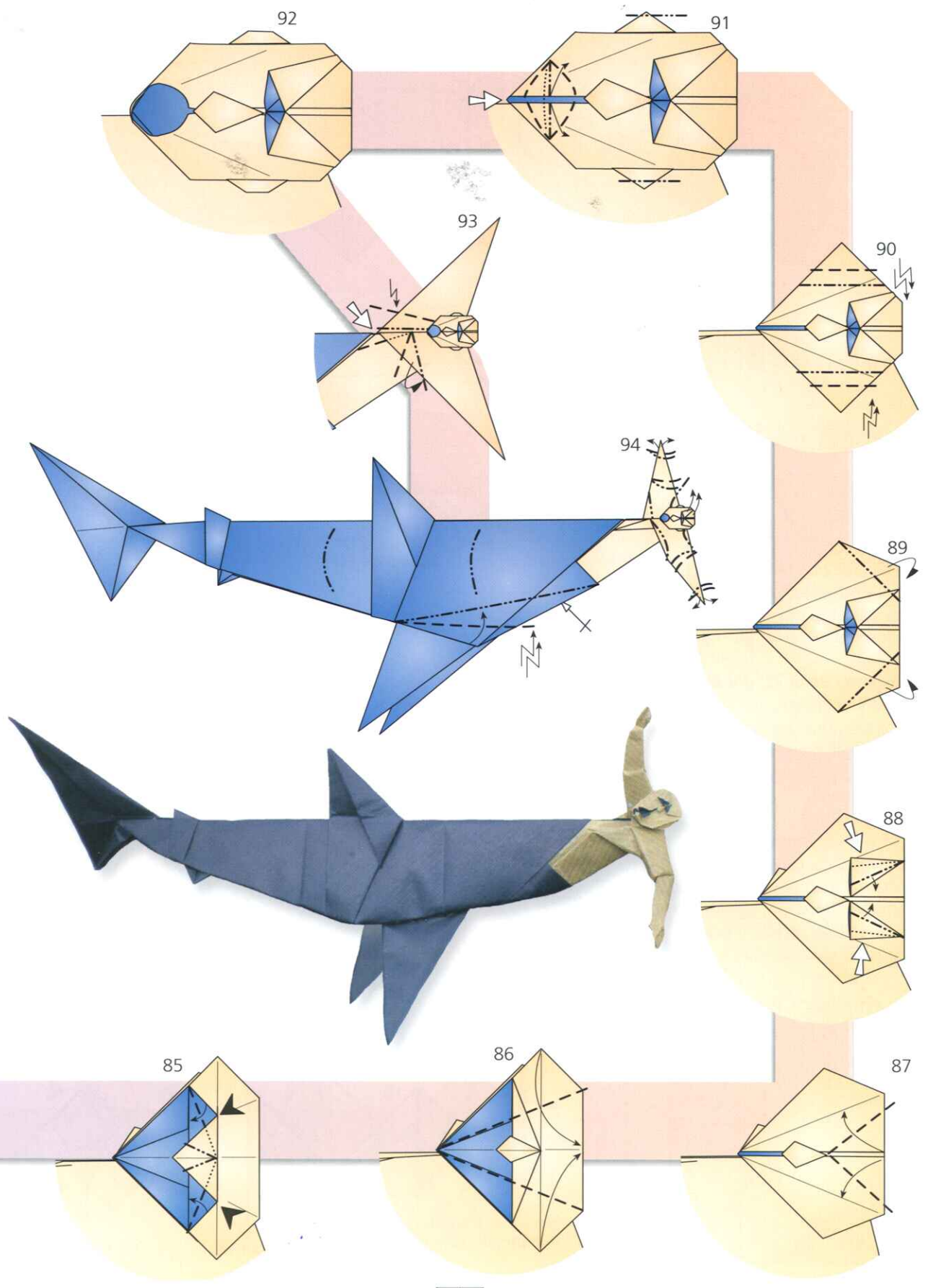

ENFERMO

"La salud es la unidad que da valor a todos los ceros de la vida."

Bernard le Bovier de Fontenelle (1657-1757)



DIFICULTAD:

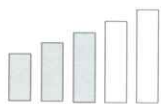

TAMAÑO:

35 cm = 13 cm

COMENTARIO:

Esta figura surgió mientras mi padre pasaba una temporada en el hospital y me pareció apropiada para representar algo tan abstracto como la "enfermedad".

Los pasos del 34 al 37, donde se forman los brazos, son los más complicados, por lo que es recomendable fijarse bien en los diagramas y en el paso posterior para ver cómo queda.

Al igual que los modelos anteriores, los detalles de la cabeza pueden complicarse si no se utiliza un papel del tamaño adecuado, por lo que conviene utilizar un papel grande para las primeras pruebas.

PATRÓN DE PLEGADO:

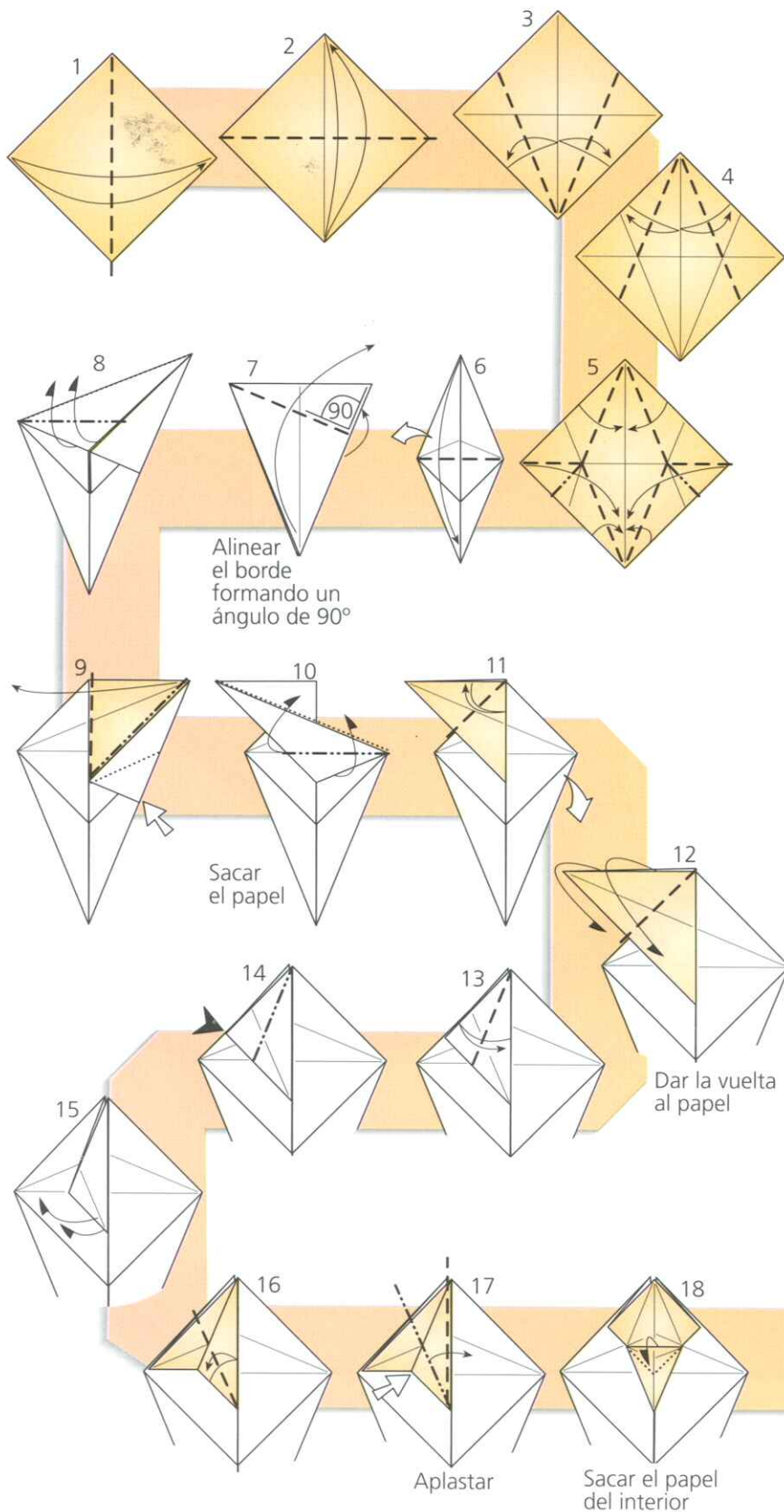
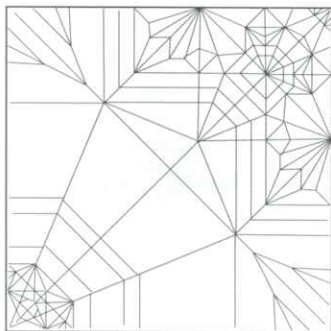

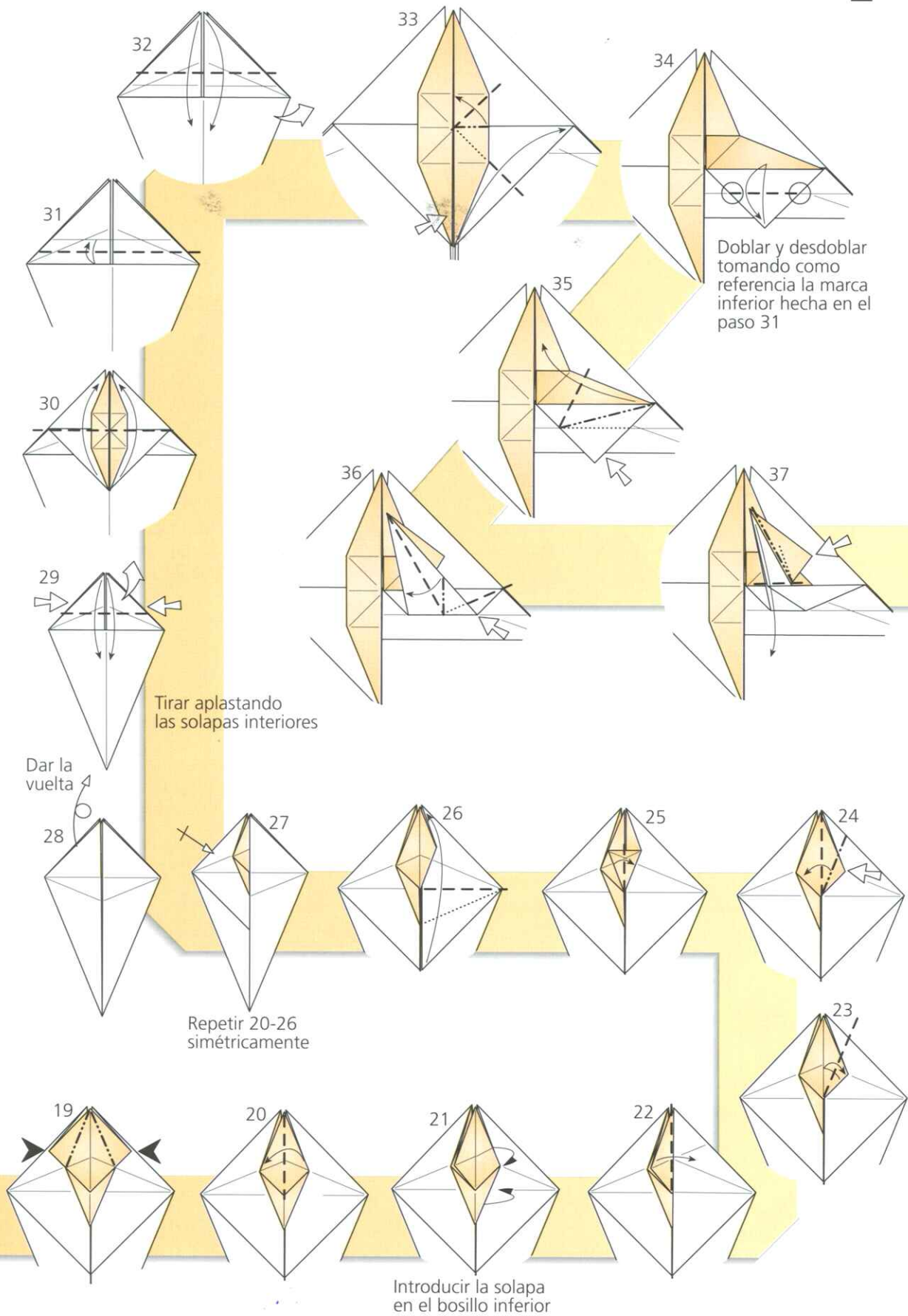

Tirar aplastando las solapas interiores

Dar la vuelta

Repetir 20-26 simétricamente

Introducir la solapa en el bolsillo inferior

Doblar y desdoblar tomando como referencia la marca inferior hecha en el paso 31

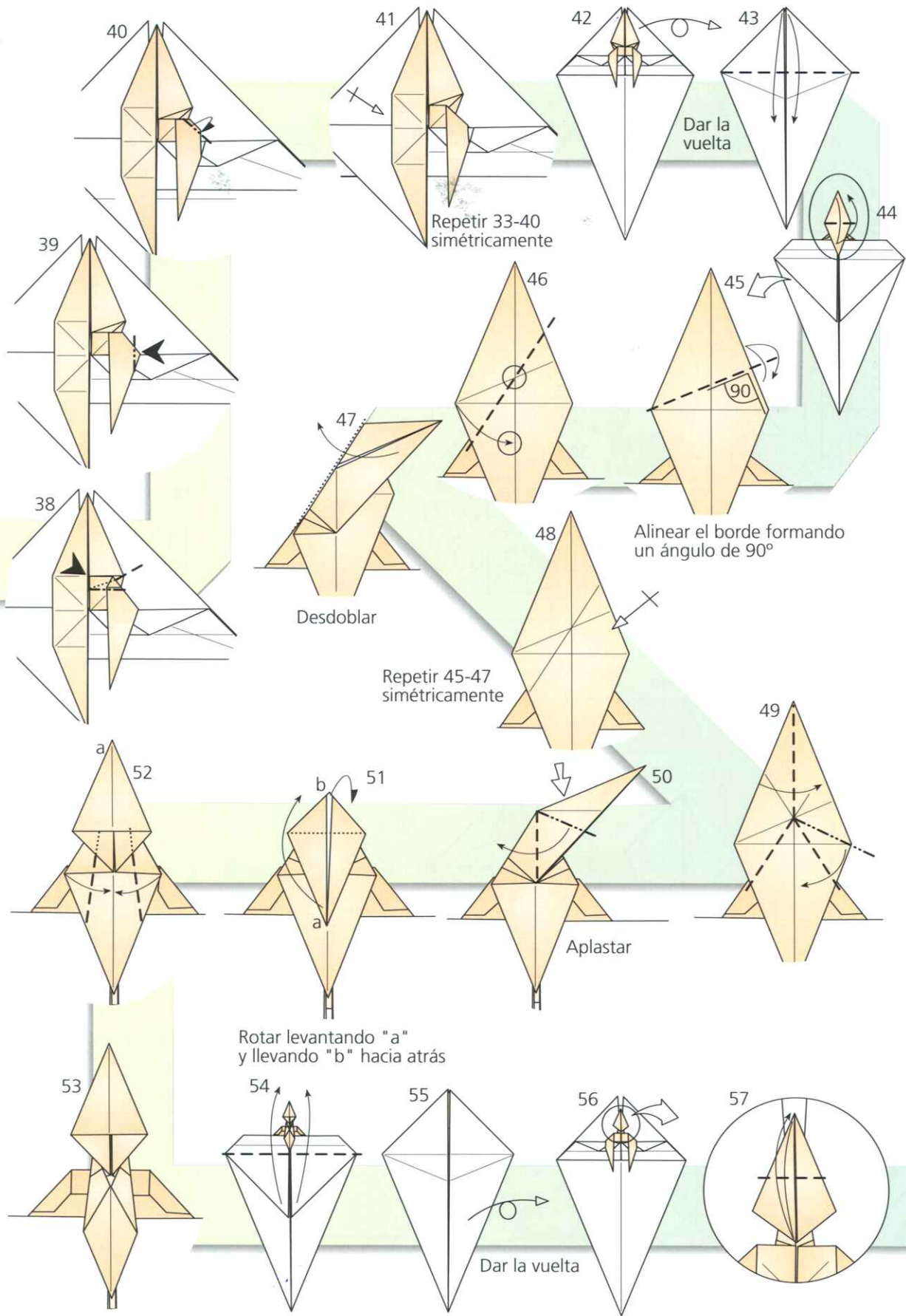

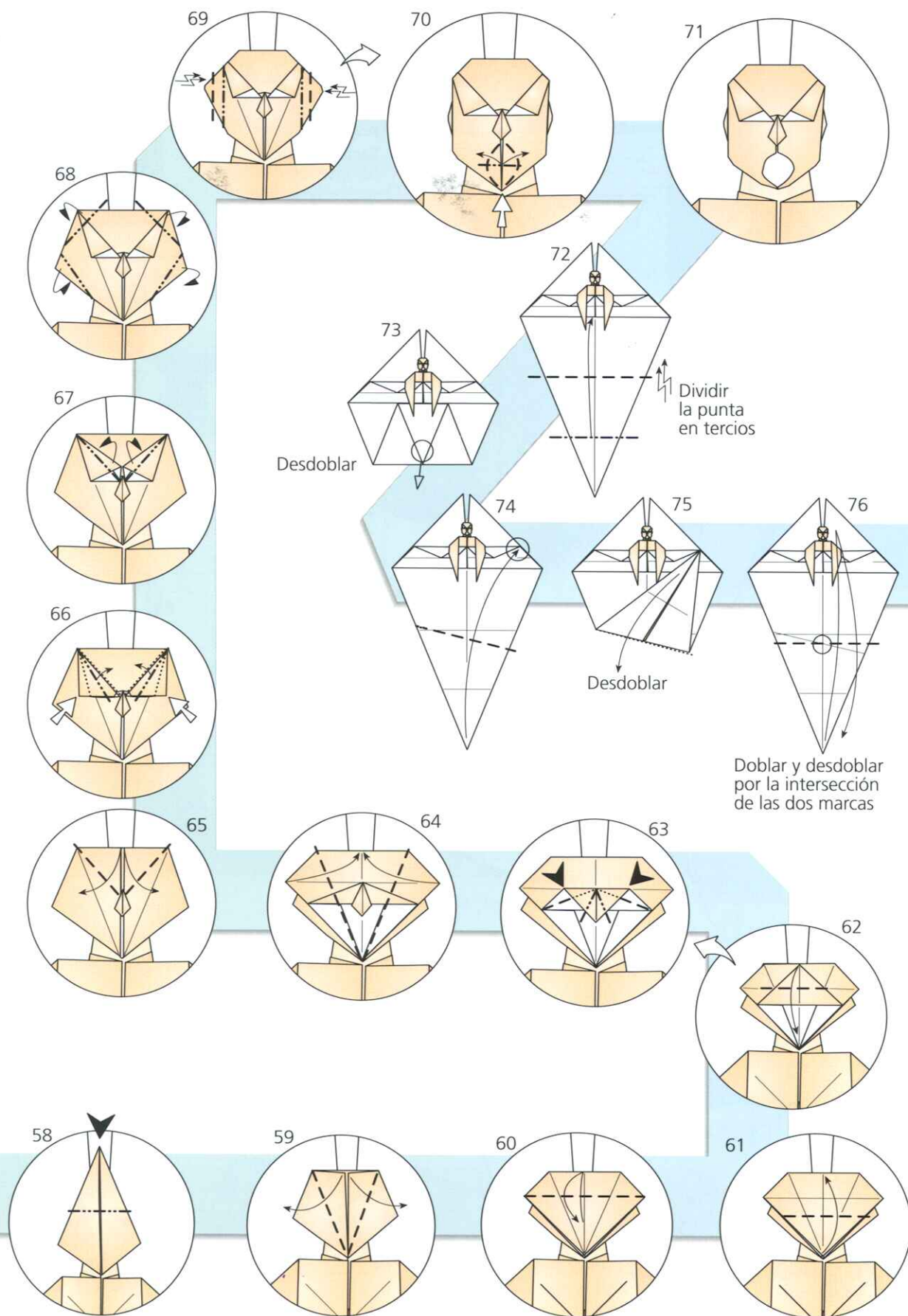

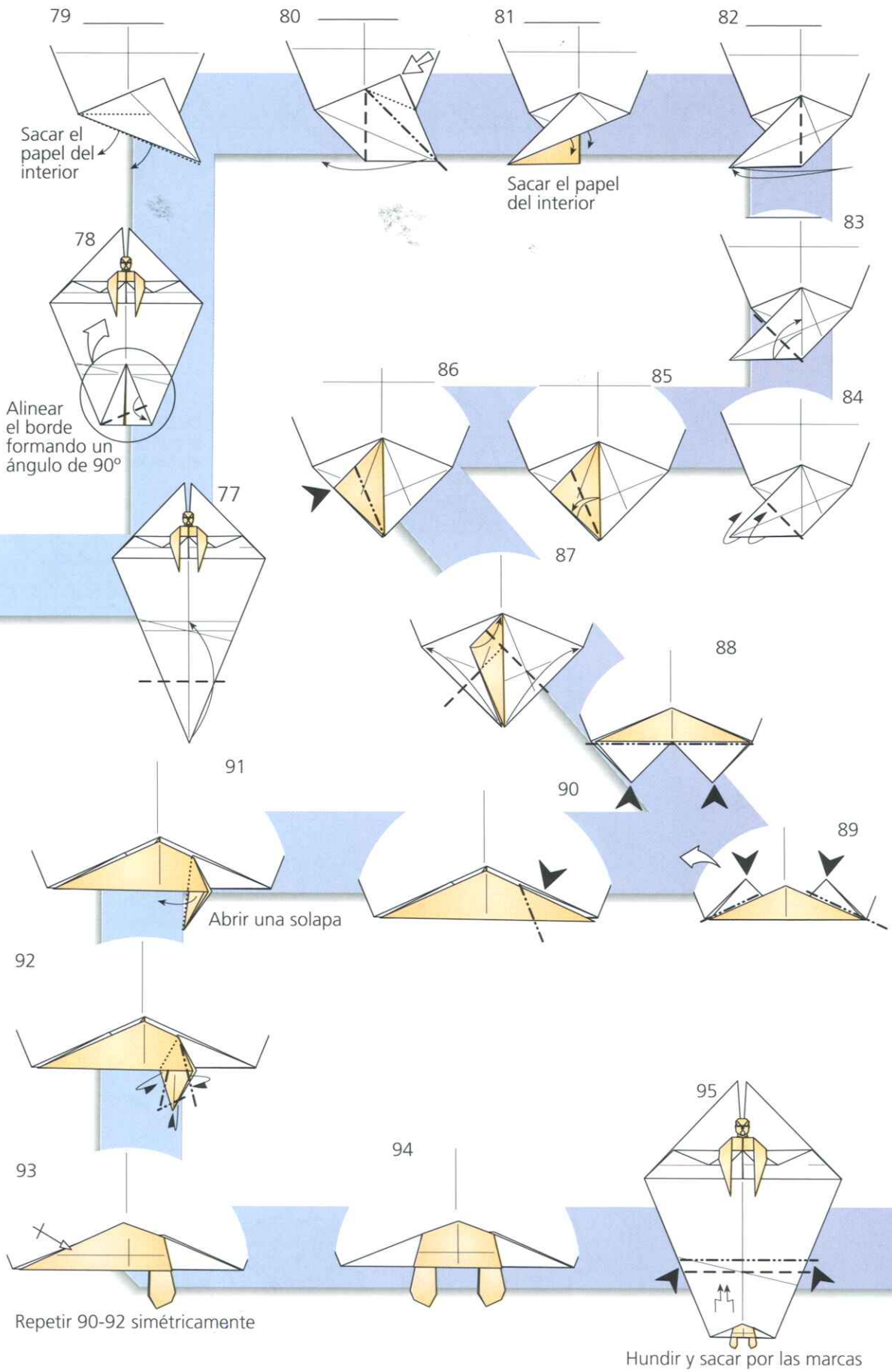

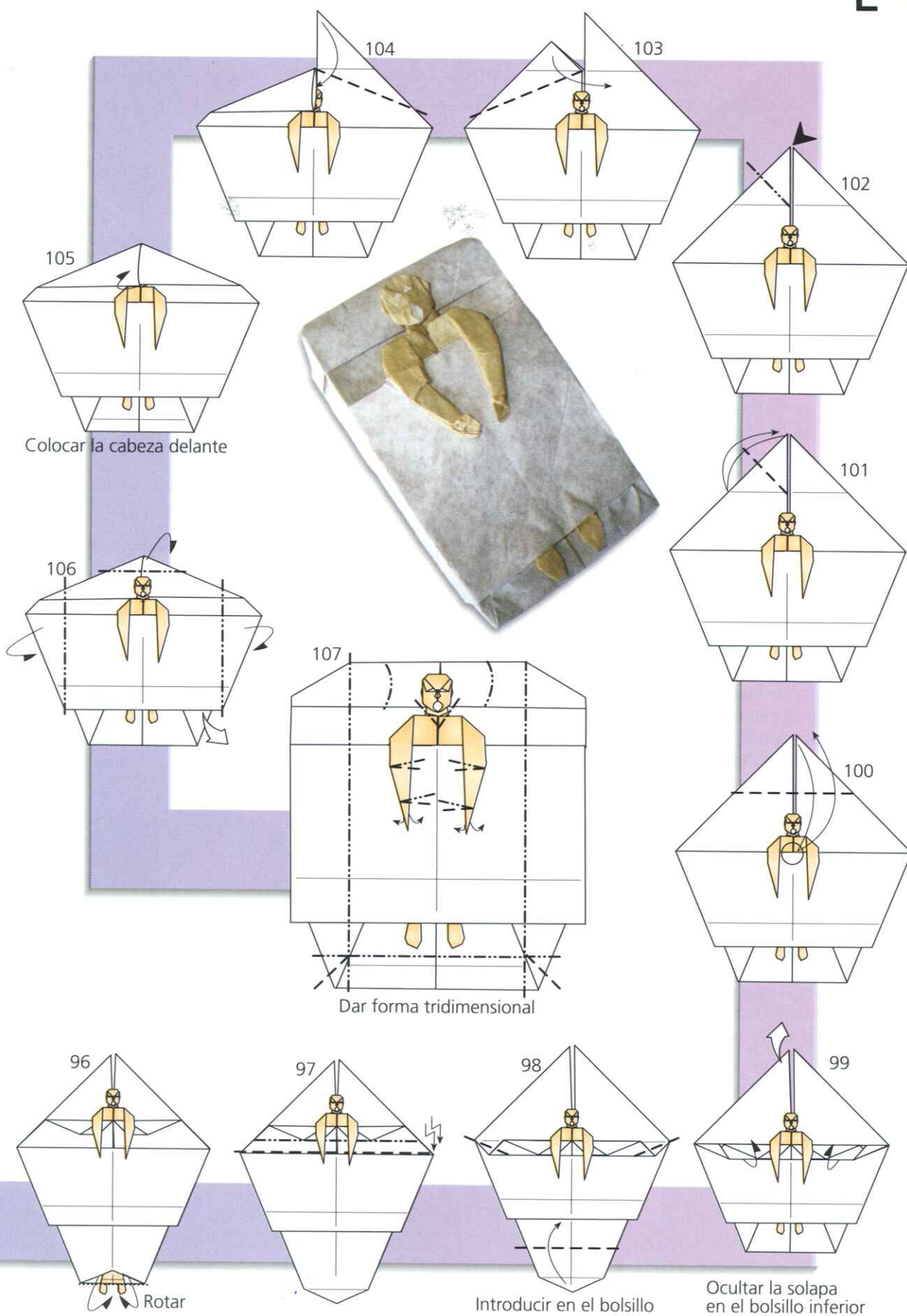

HIPOTECADO

*"Las deudas son la esclavitud de los hombres libres."
Publio Siro (85-43 a. C.)*



DIFICULTAD:

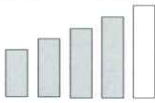

TAMAÑO: 24 cm = 11 cm

COMENTARIO:

El proceso de plegado es un poco complejo debido al cambio de color en la pared de la casa. El paso más difícil es el 27, donde hay que abrir el modelo e invertir los pliegues de la parte derecha, presionando por detrás del modelo. En el paso 28, las letras de referencia muestran cómo debe quedar el modelo.

En los pasos 29 al 37, hay que tener cuidado para no perderse debido a la asimetría de la figura.

Se puede hacer con papeles pequeños pero deben ser suficientemente grandes para plegar con soltura los detalles de la cara del hombre.

PATRÓN DE PLEGADO:

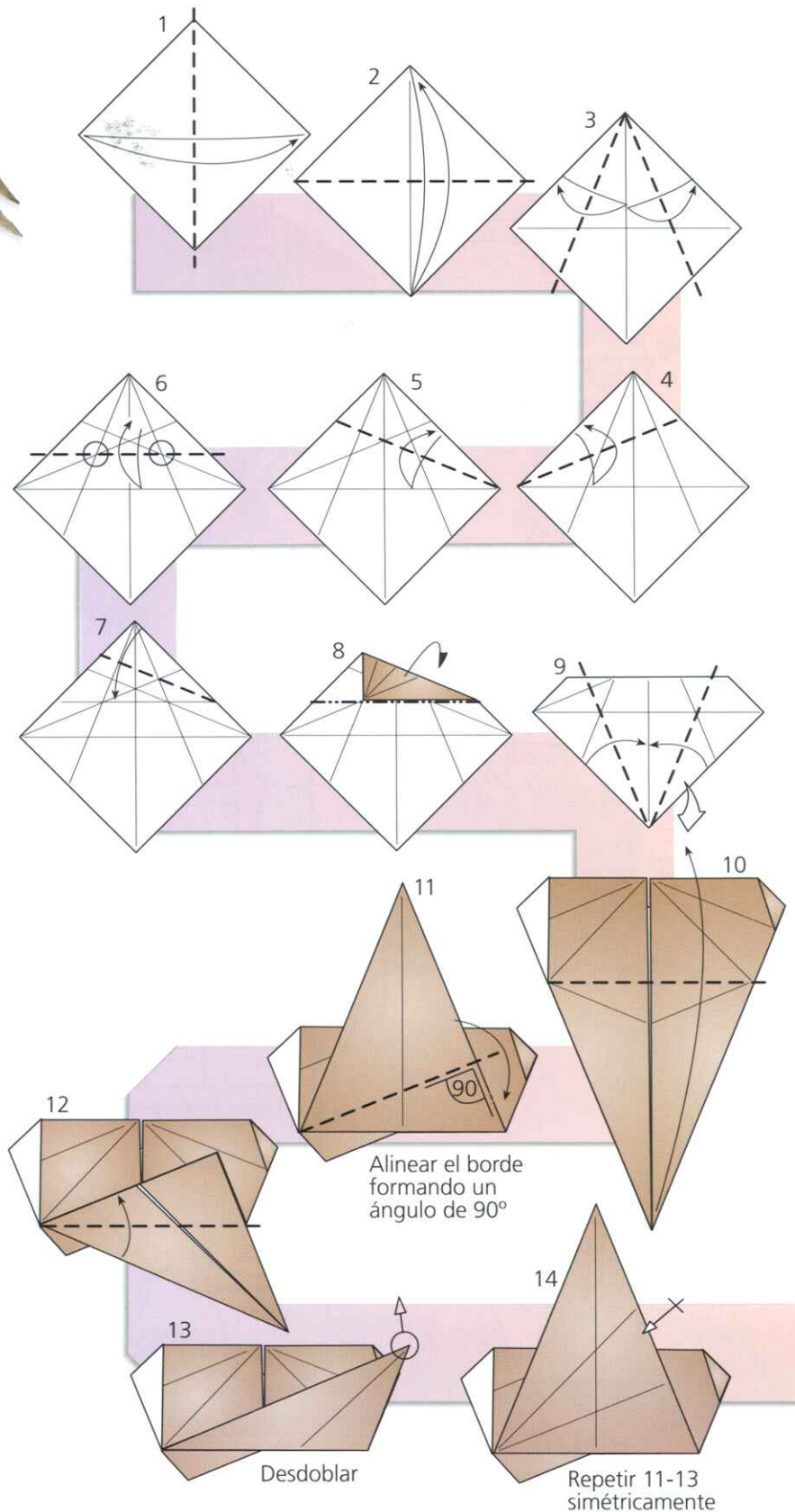
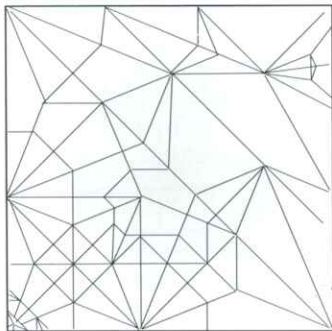

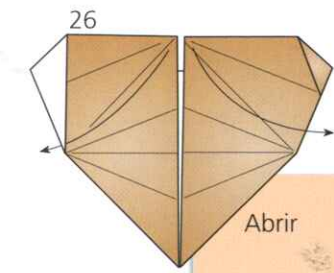

Abrir

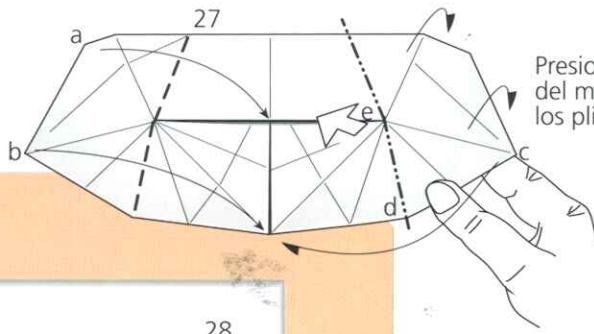

Presionar por detrás del modelo para invertir los pliegues

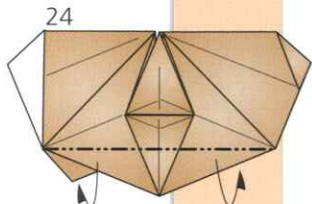
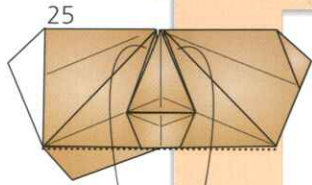

Doblar en monte hacia el interior

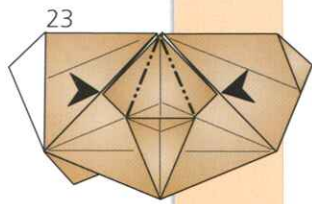

Aplastar

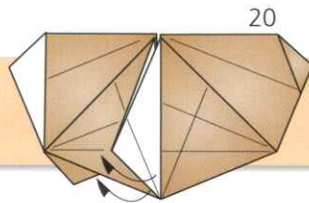
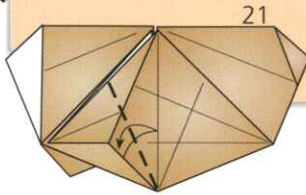
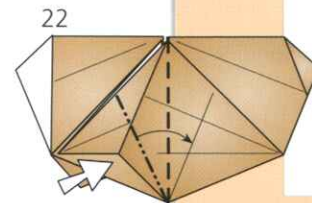

Dar la vuelta al papel

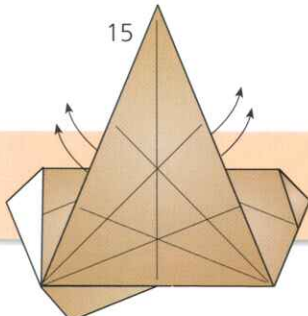
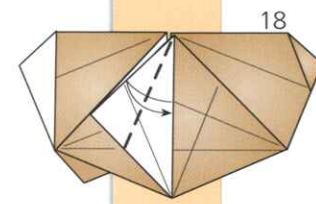
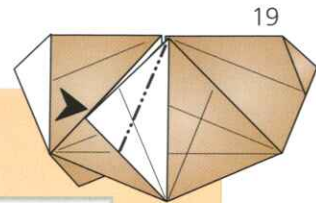

Sacar el papel

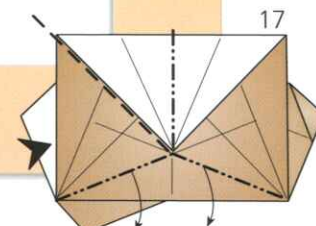
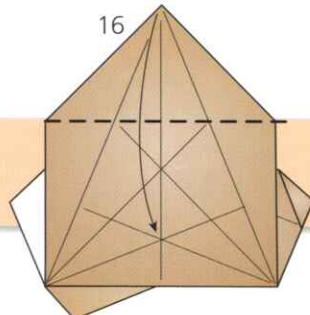

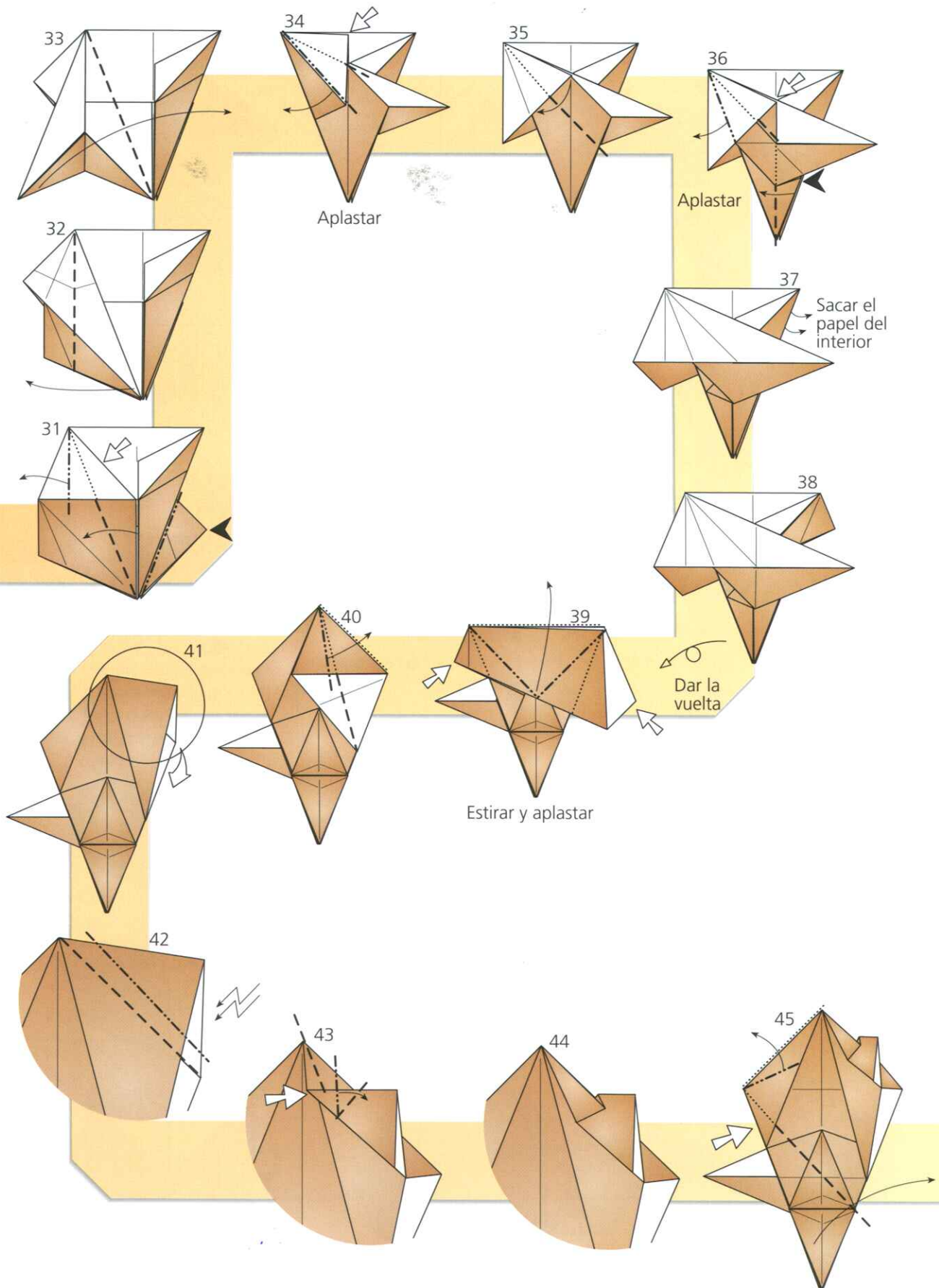

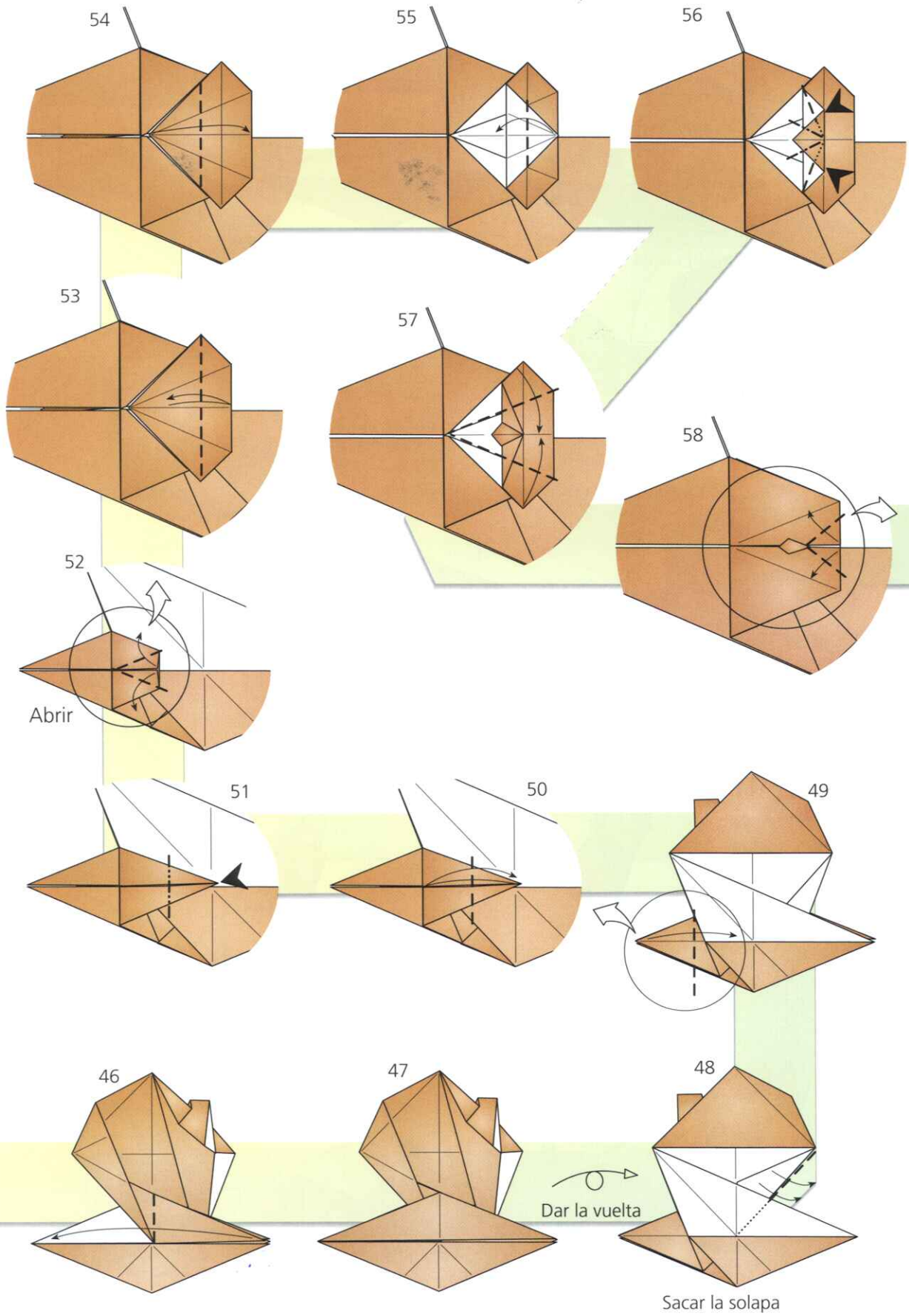

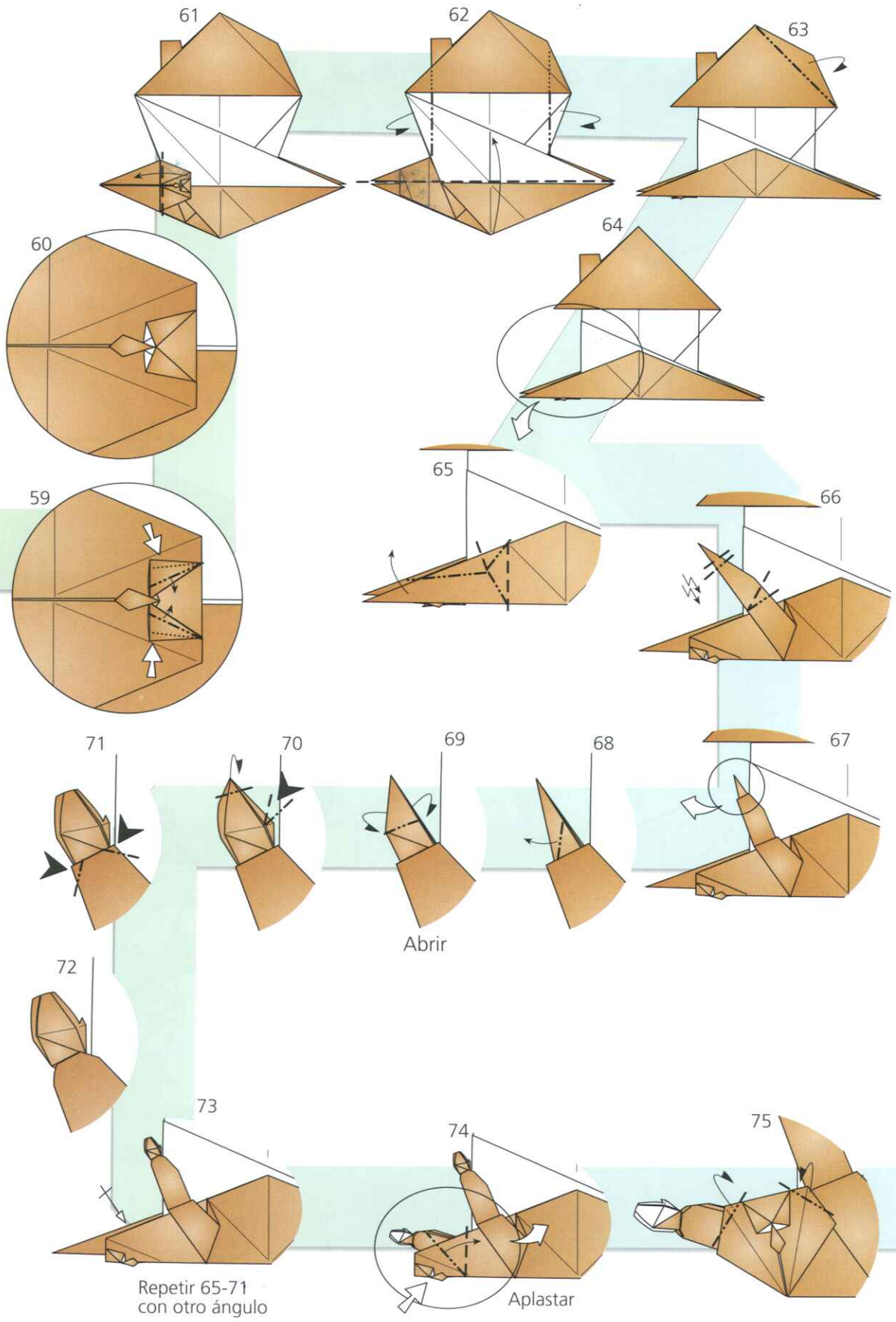

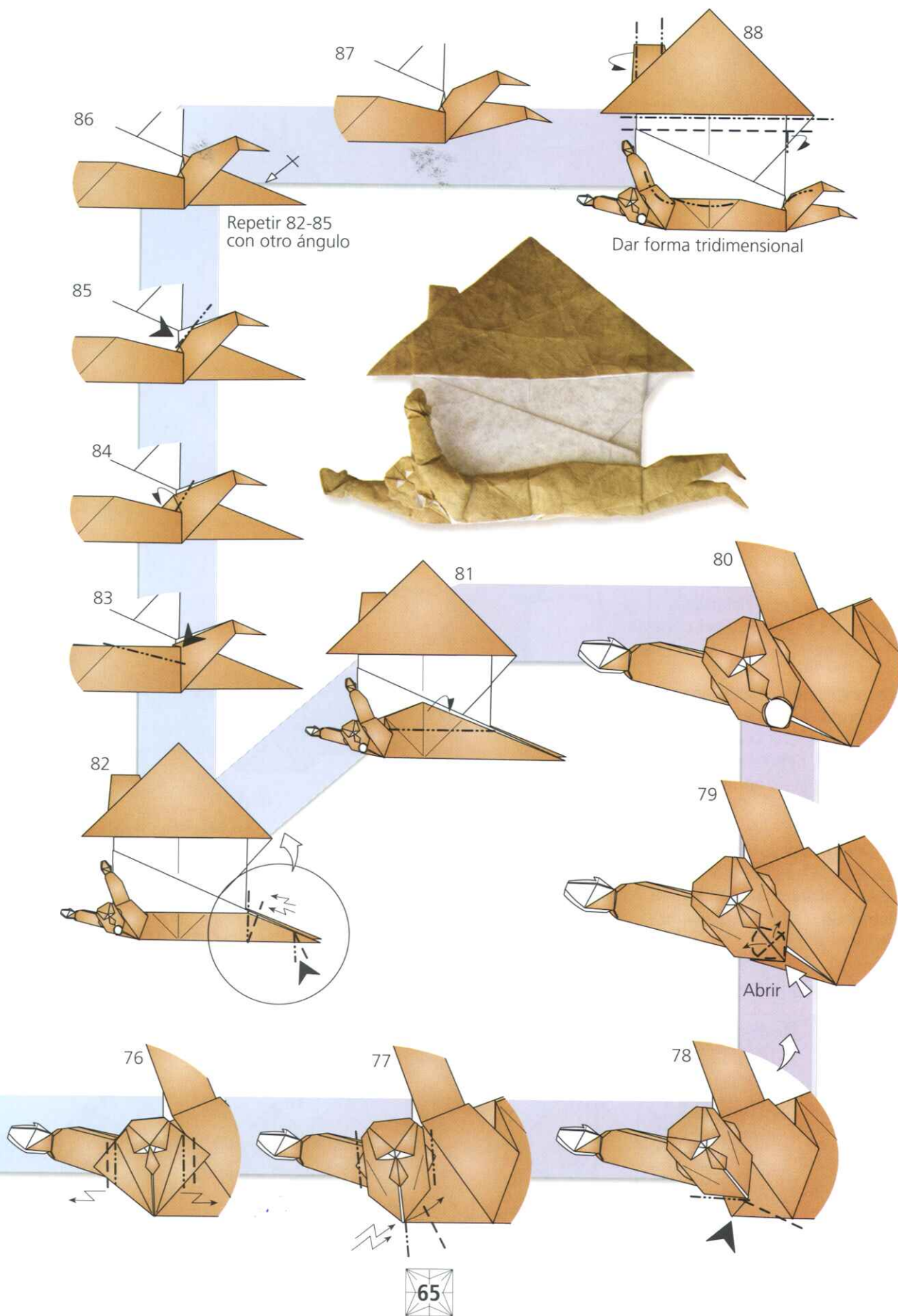

MUJER

"He aquí la gran incógnita que no he podido resolver:
¿Qué es lo que quiere la mujer?"

Sigmund Freud (1856-1939)



DIFICULTAD:

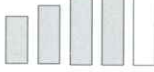

TAMAÑO: 35 cm = 19 cm



COMENTARIO:

Es muy importante plegar cuidadosamente los pasos iniciales, ya que la referencia del paso 8 determina las proporciones correctas del modelo.

Este modelo requiere un poco de experiencia, ya que en los pasos 33 y 34 hay que estirar la esquina y llevarla hasta arriba, hundiendo la parte lateral y plegando en monte a lo largo de la figura.

Por último, el paso 91 es bastante aleatorio, ya que hay que dar forma curva y tridimensional al modelo, intentando que la figura quede lo más esbelta posible.

PATRÓN DE PLEGADO:

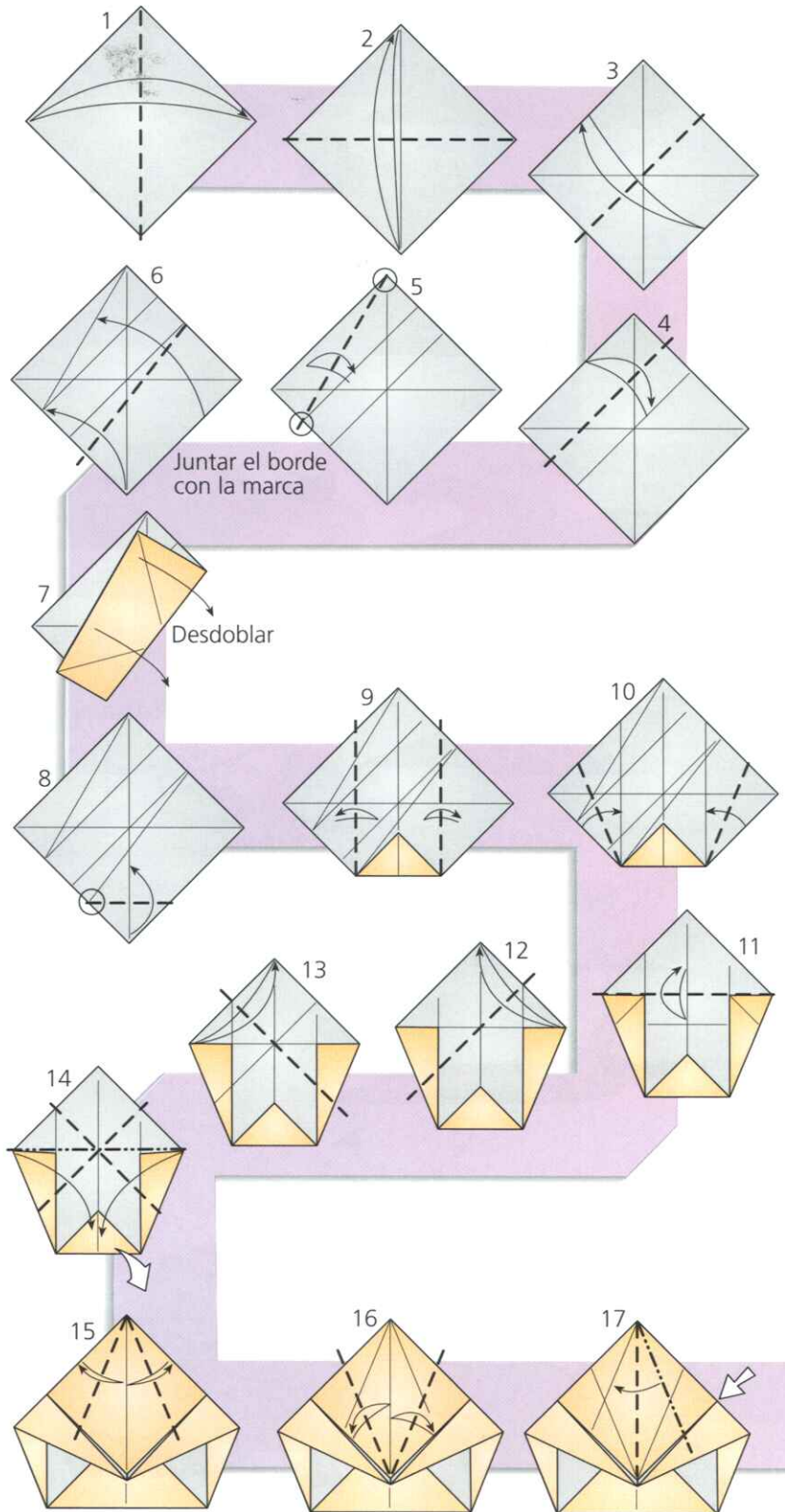
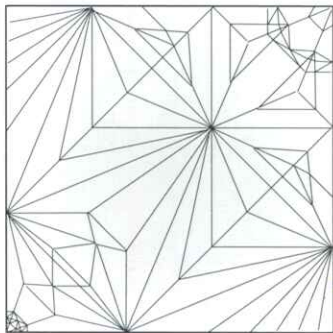

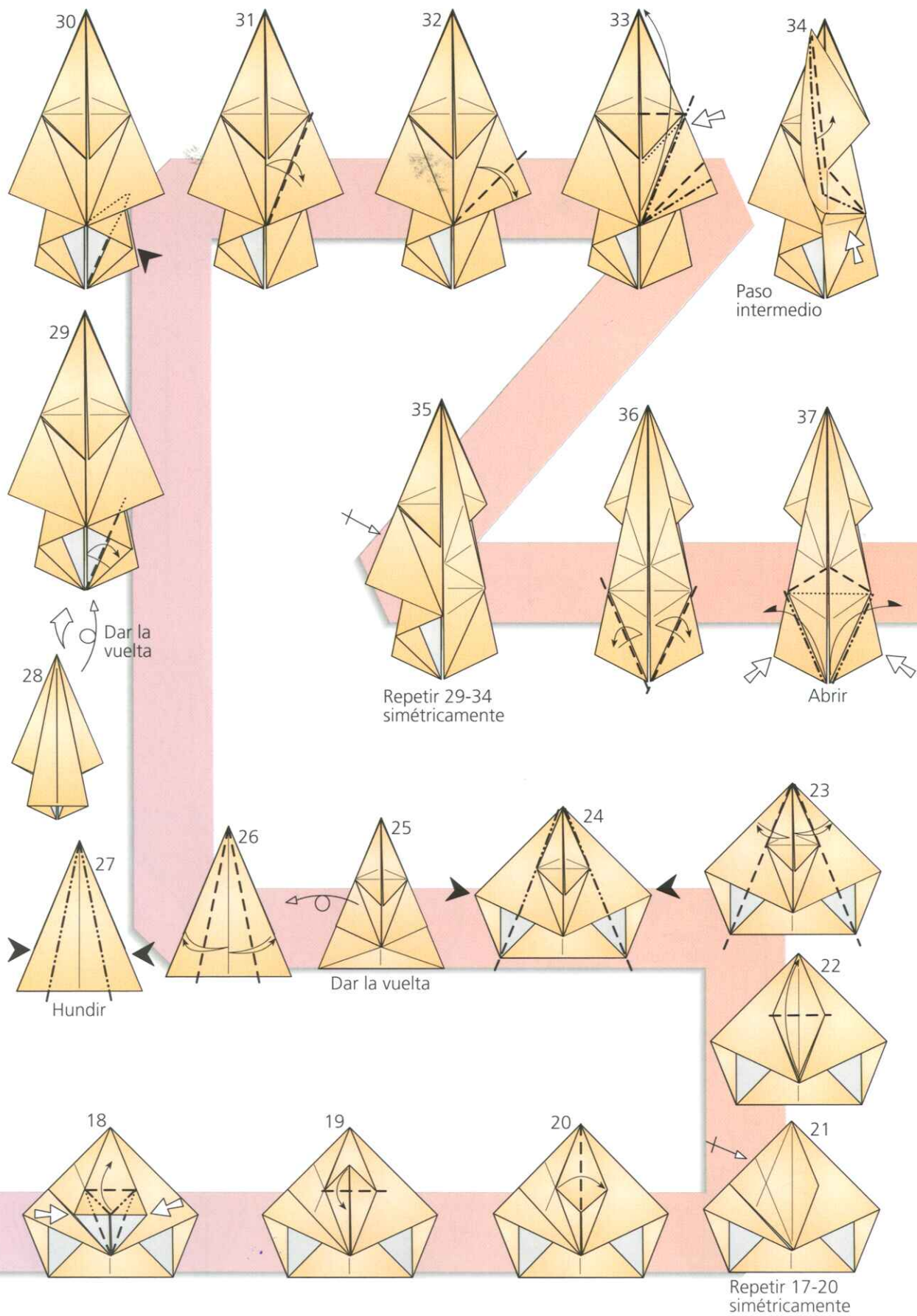

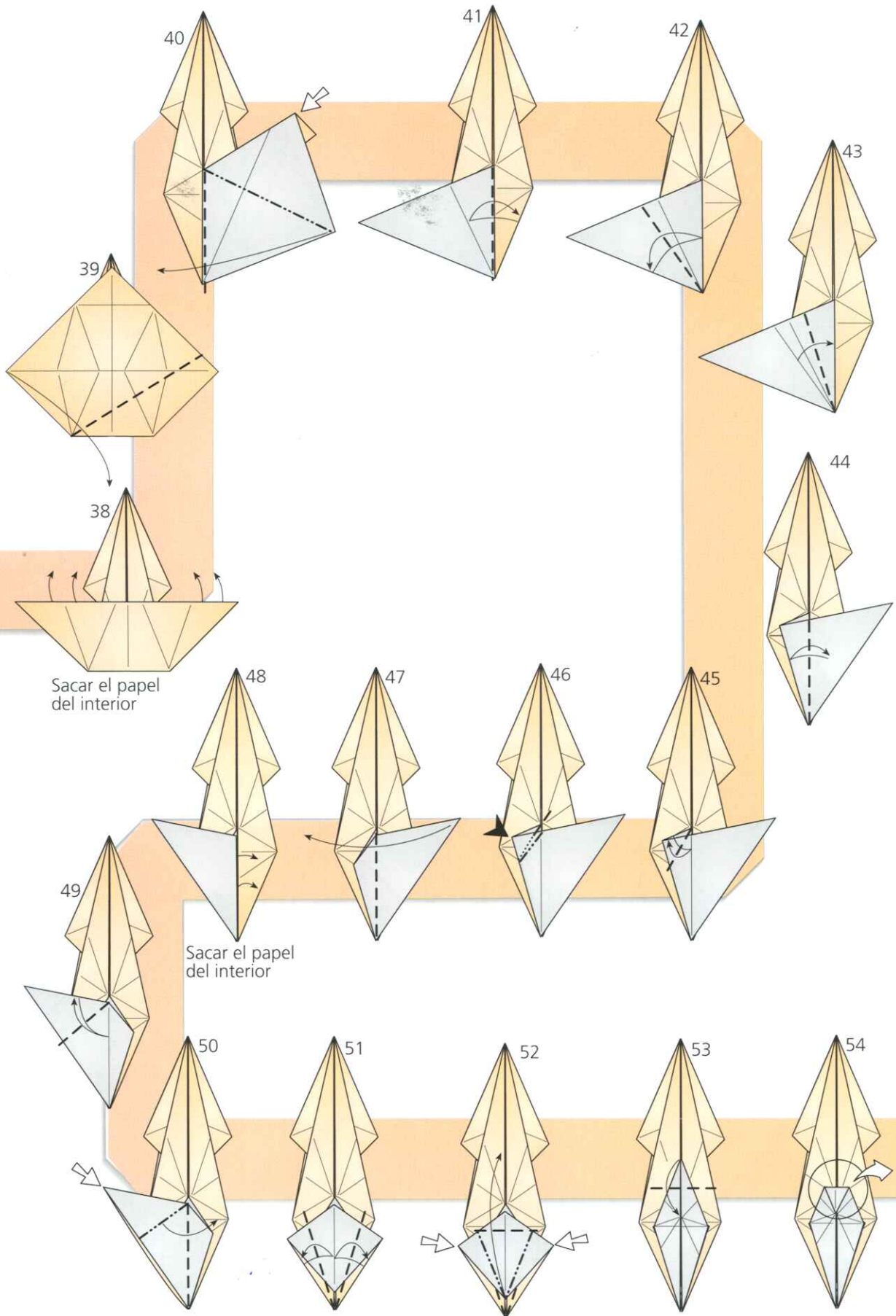

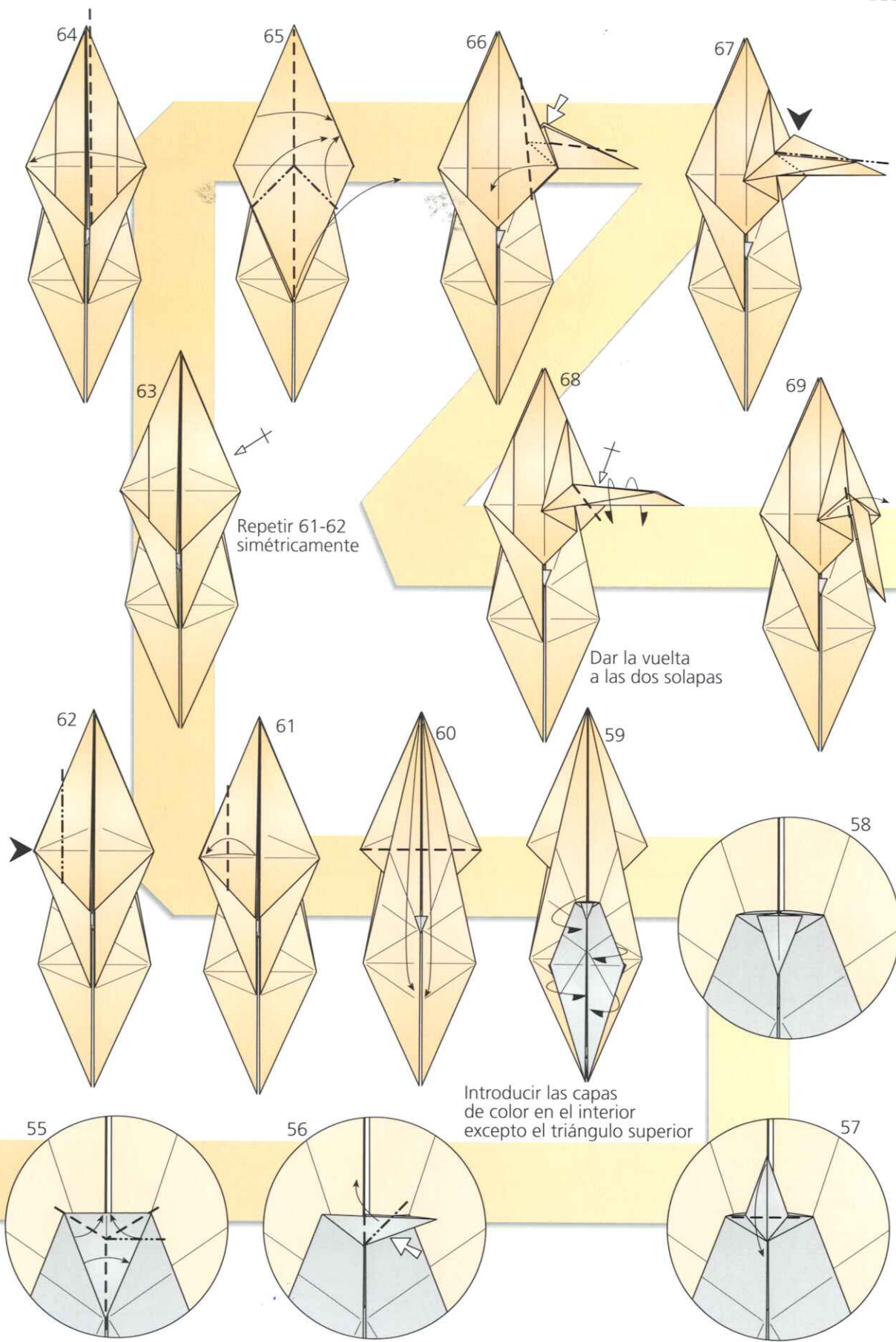

Repetir 61-62 simétricamente

Dar la vuelta a las dos solapas

Introducir las capas de color en el interior excepto el triángulo superior

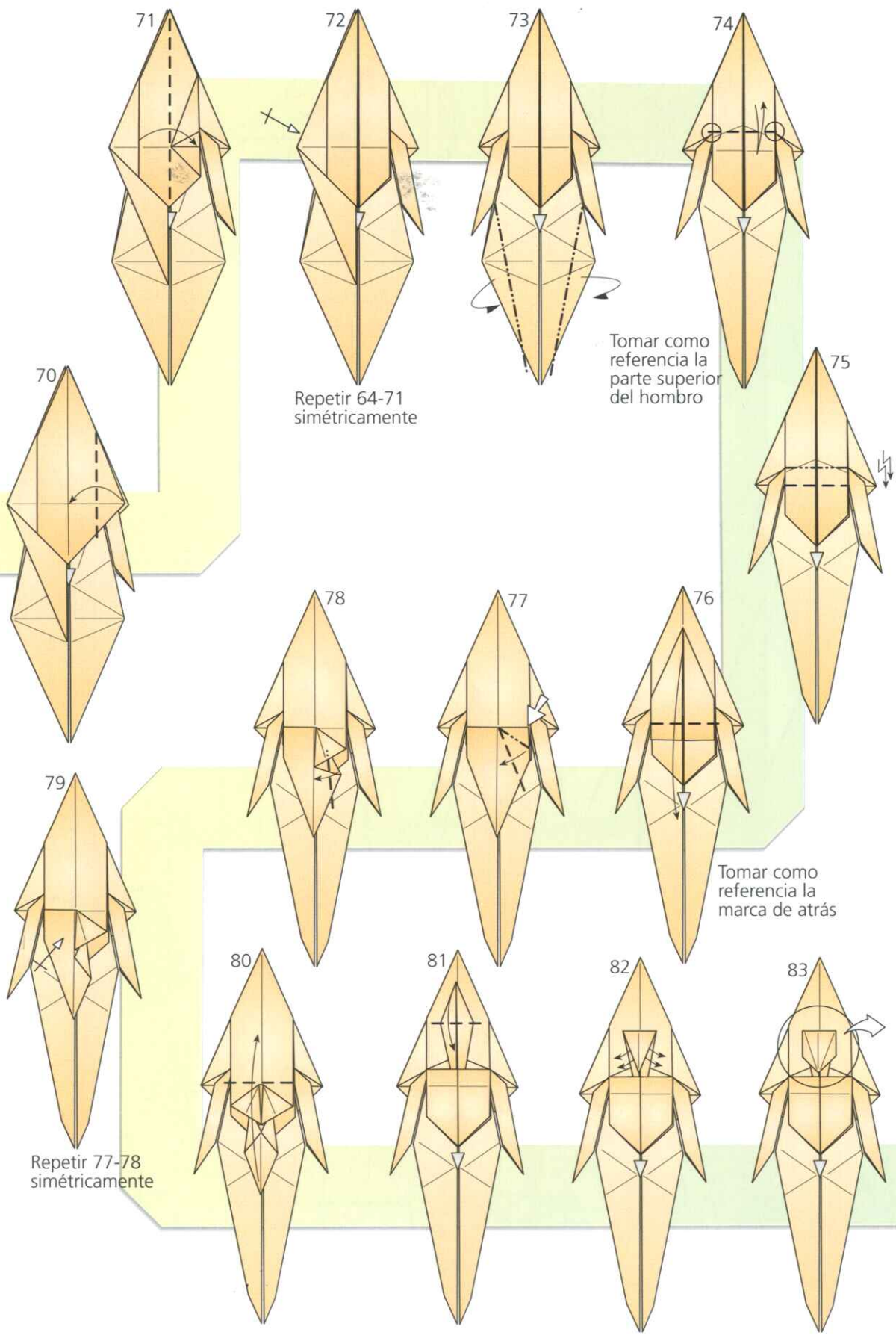

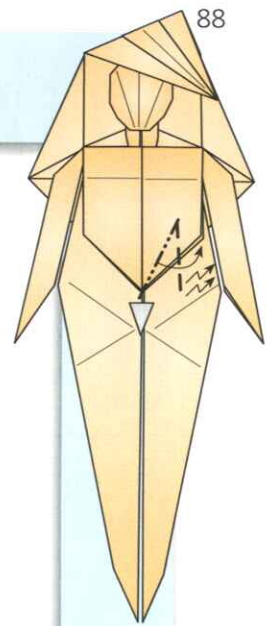
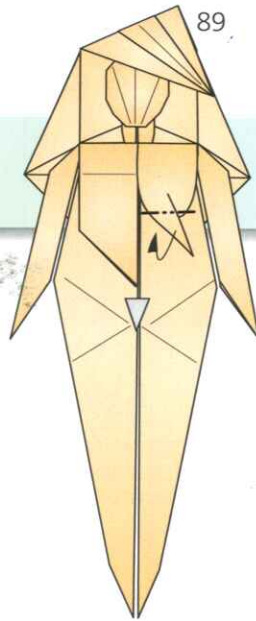
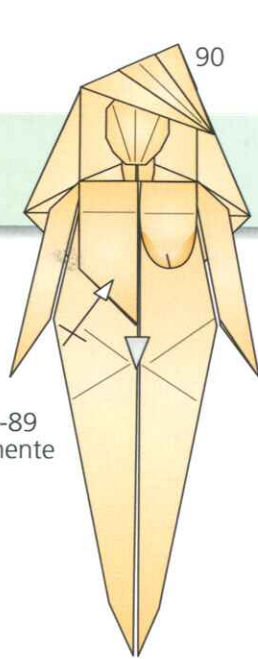

Repetir 88-89 simétricamente

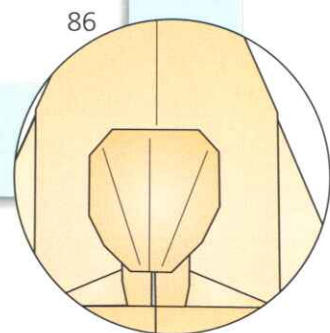
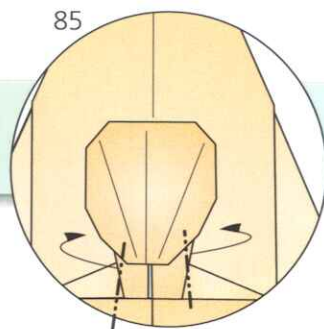
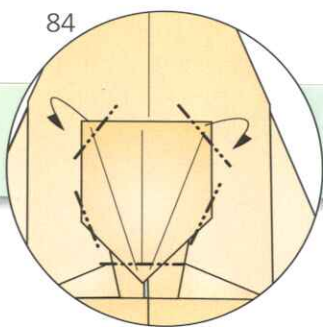
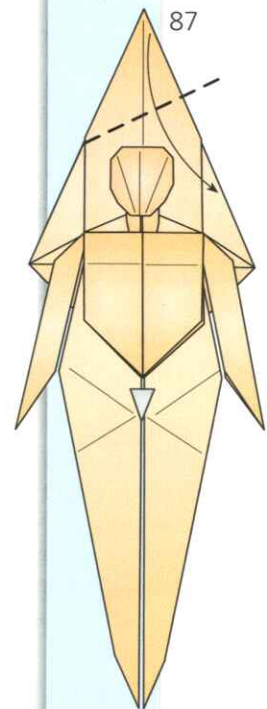
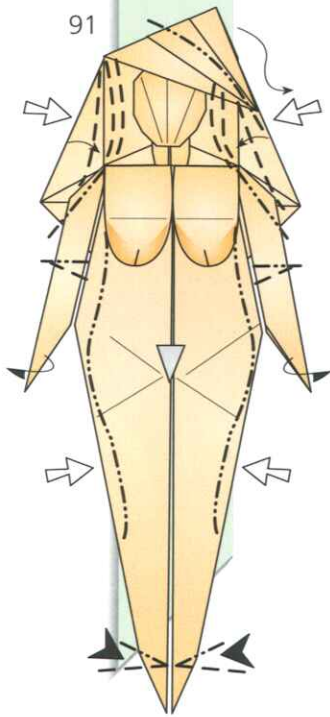



HOMBRE

"El cuerpo humano es el carruaje; el yo, el hombre que lo conduce; el pensamiento son las riendas y los sentimientos los caballos."

Platón (427-347 a. C.)

DIFICULTAD:

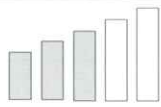

TAMAÑO:



COMENTARIO:

Aunque esta figura no presenta ningún cambio de color, la he incluido como complemento a la "Mujer" y porque es la base para "El plegador". El paso 62 es bastante complicado, porque hay que dar la vuelta al brazo invirtiendo los pliegues valle y monte. El paso intermedio 63 nos da una idea de cómo debemos doblar.

El paso más difícil es el 90, donde abrimos los pliegues de la punta superior dejando cuatro solapas juntas, dando lugar a un hexágono en vez de la forma octogonal que obtendríamos si separáramos todas las solapas.

PATRÓN DE PLEGADO:

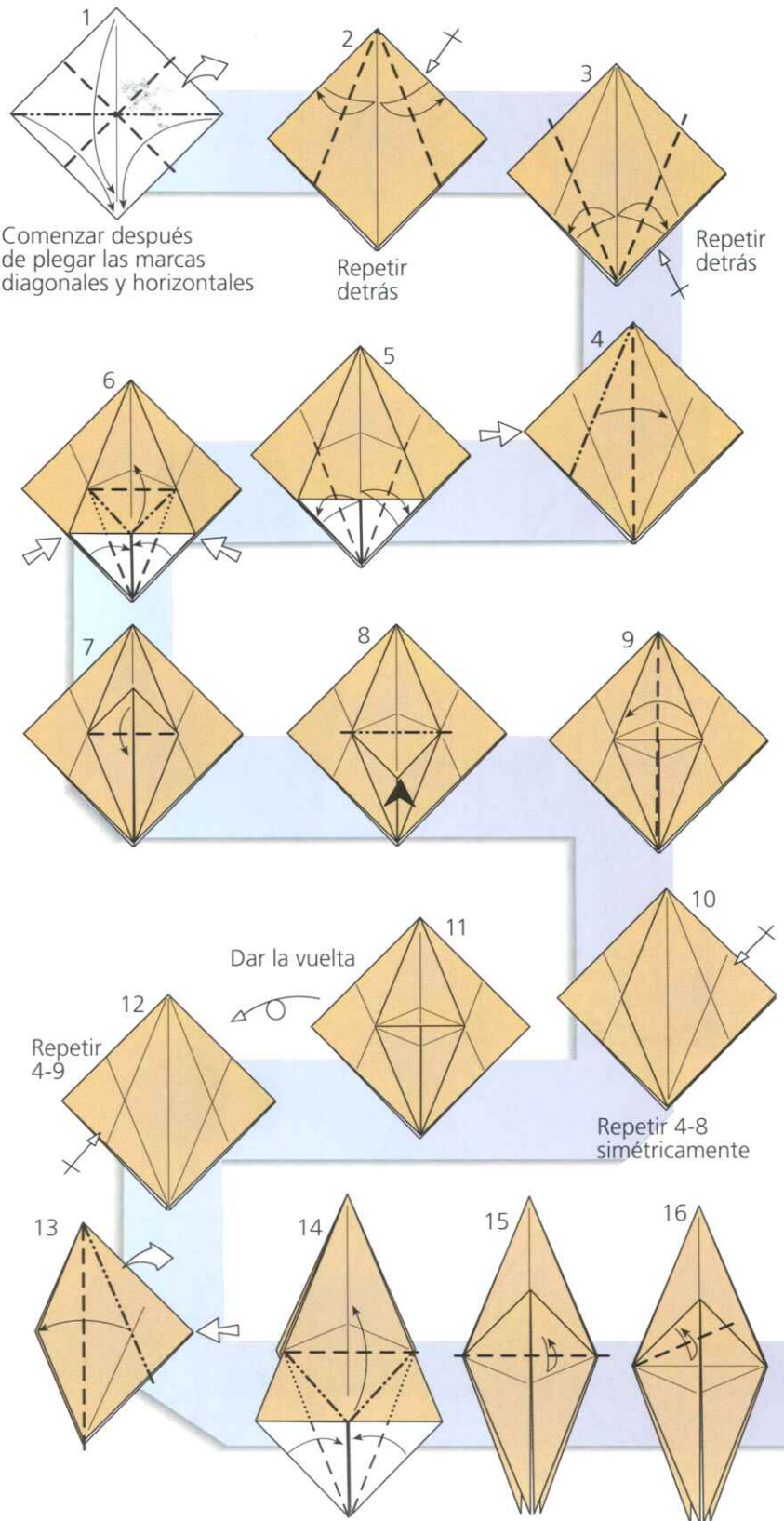
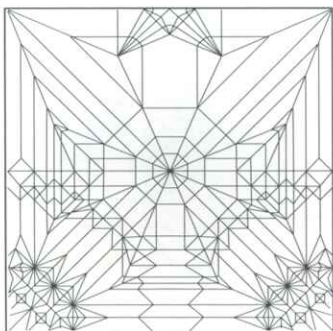

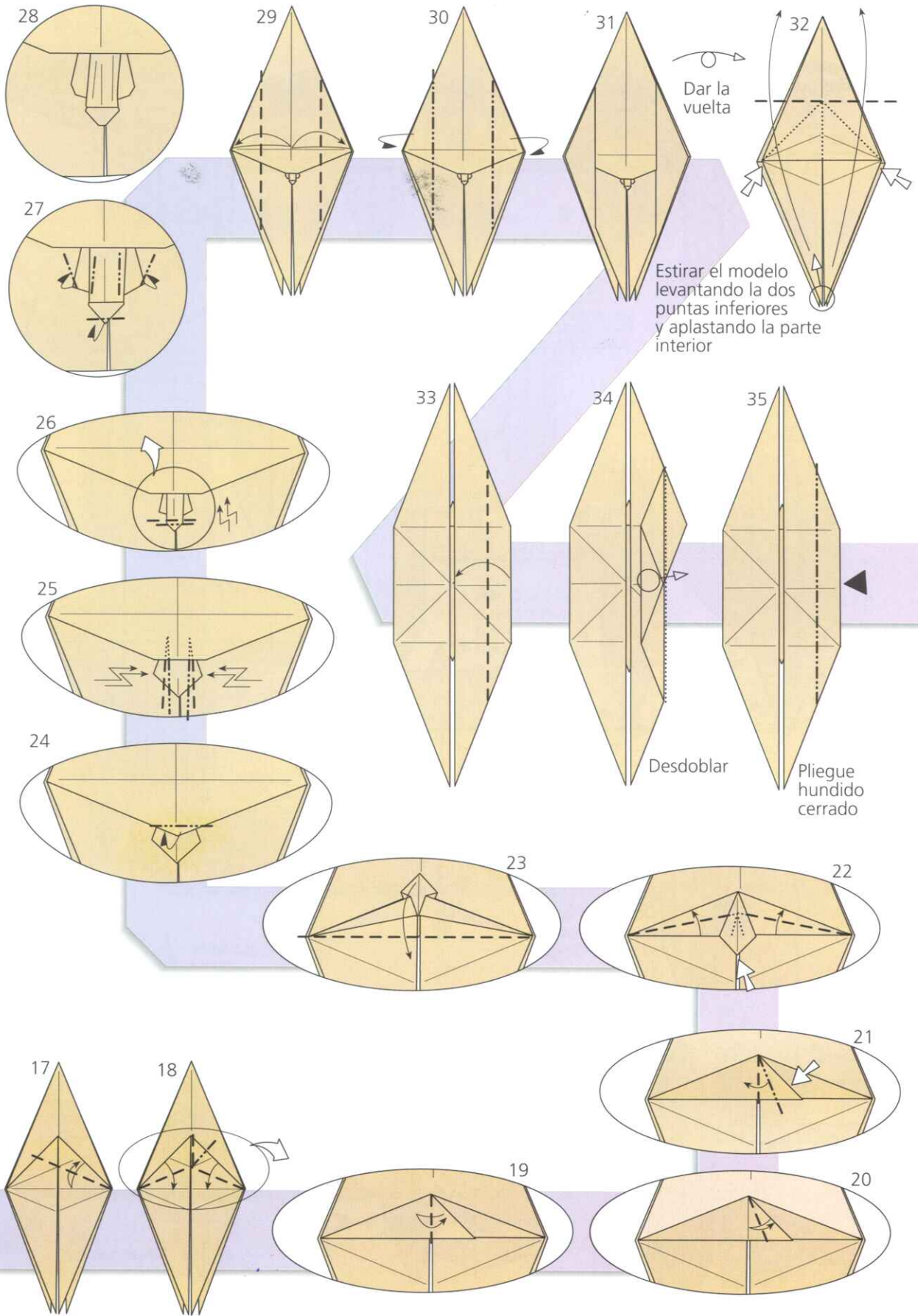

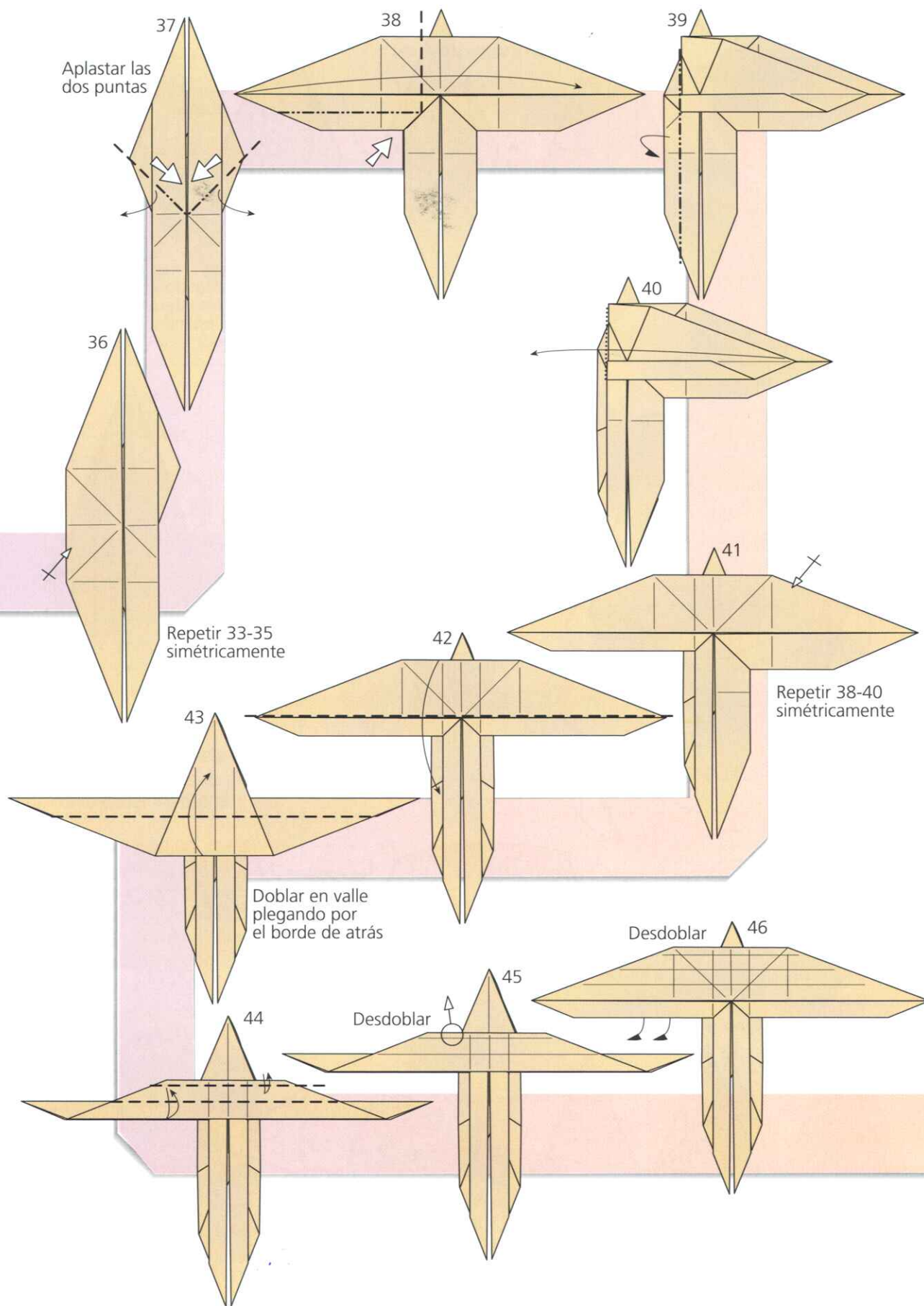

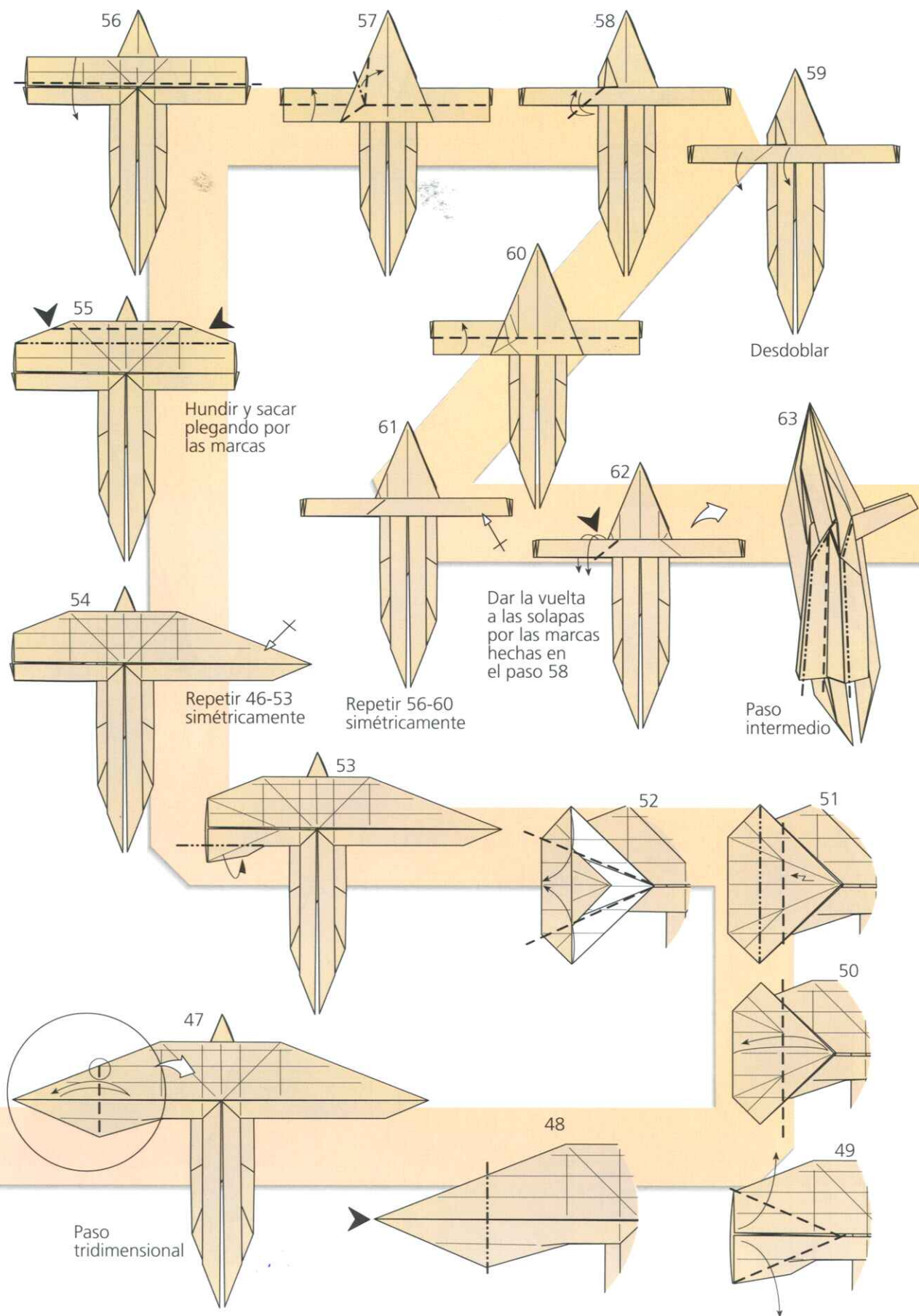

Hundir y sacar plegando por las marcas

Repetir 46-53 simétricamente

Repetir 56-60 simétricamente

Dar la vuelta a las solapas por las marcas hechas en el paso 58

Desdoblar

Paso intermedio

Paso tridimensional

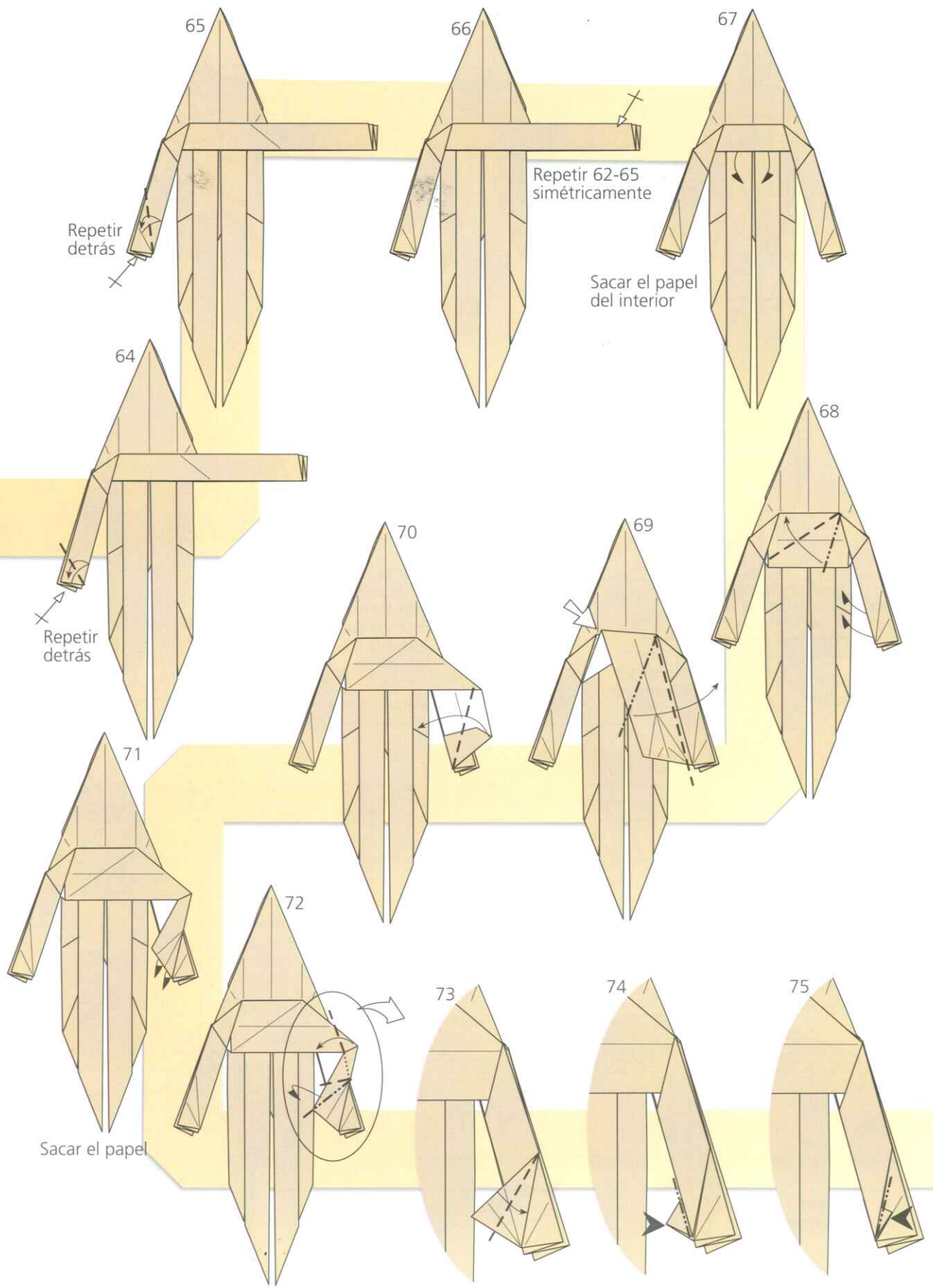

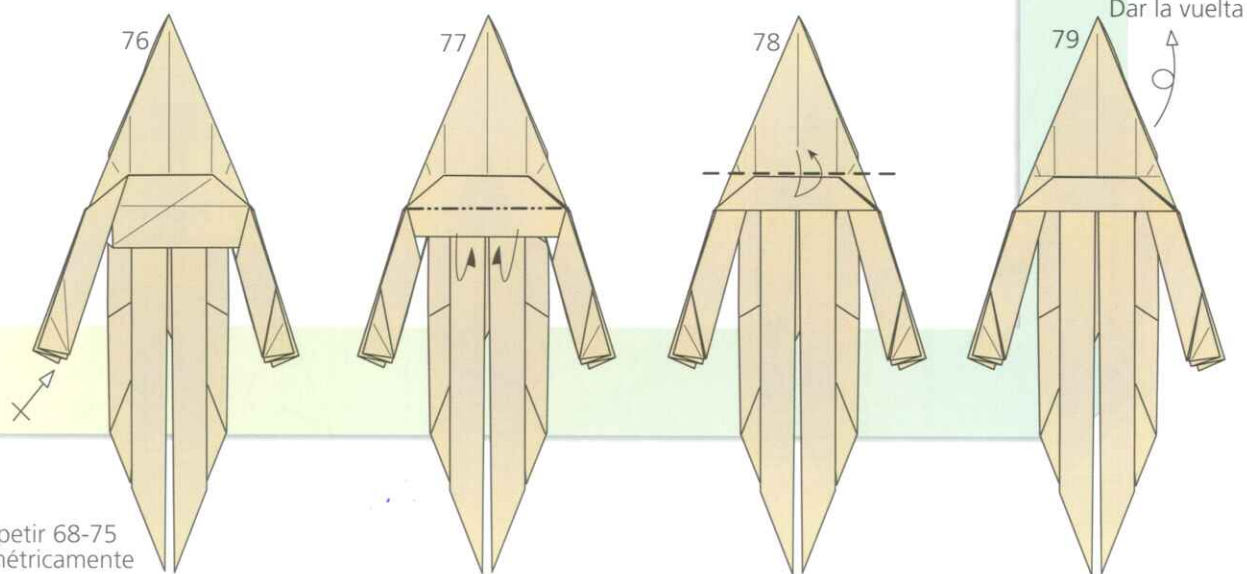
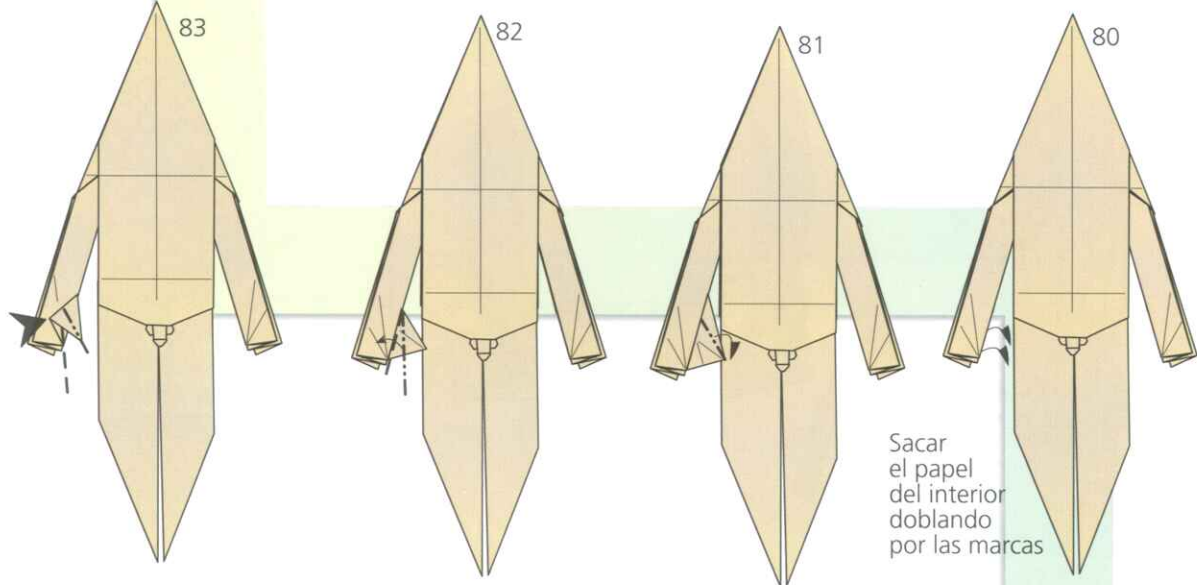
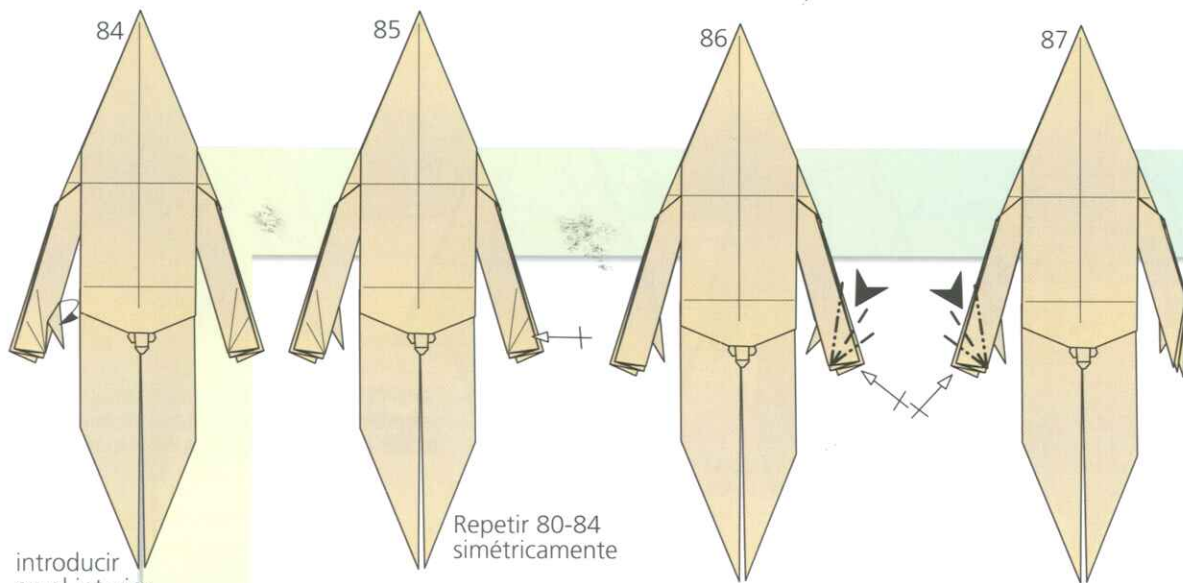

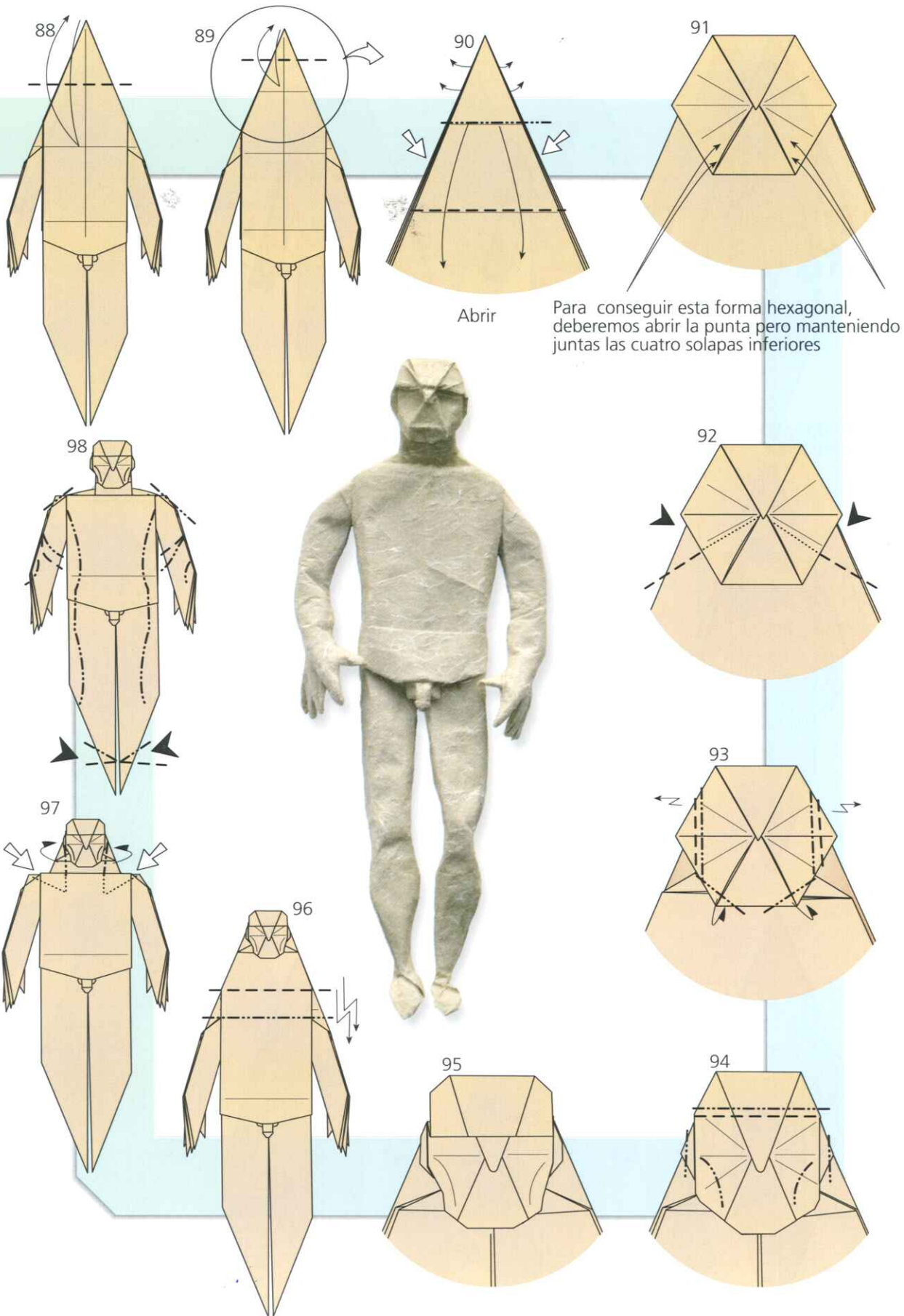

EL PLEGADOR

"Todo lo que una persona pueda imaginar, otras podrán hacerlo realidad."

Julio Verne (1828-1905)

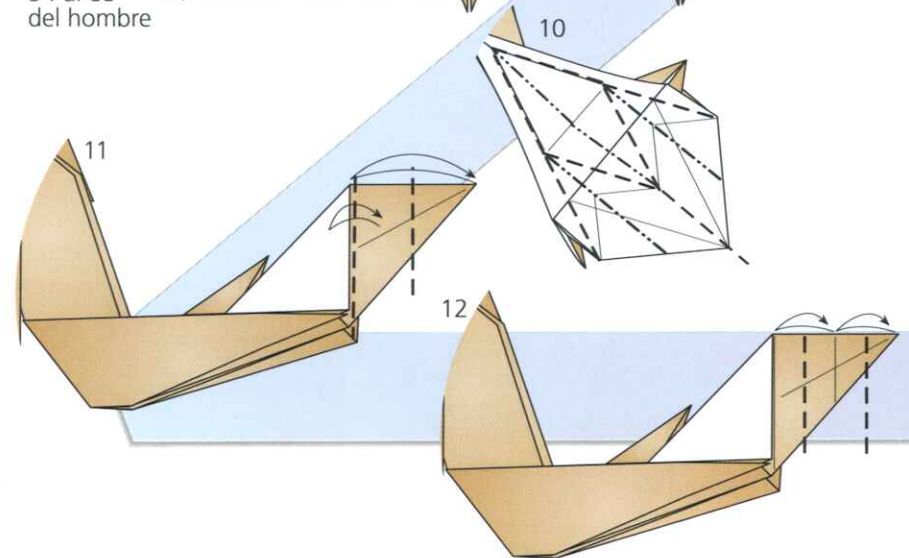
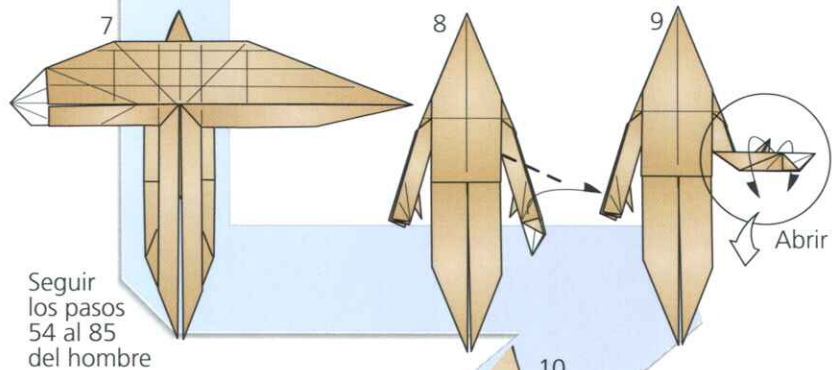
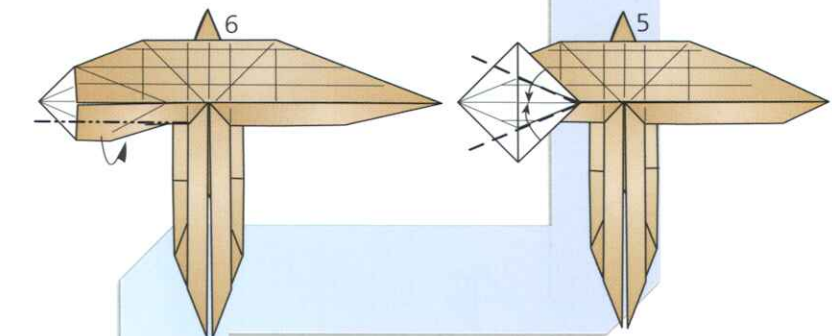
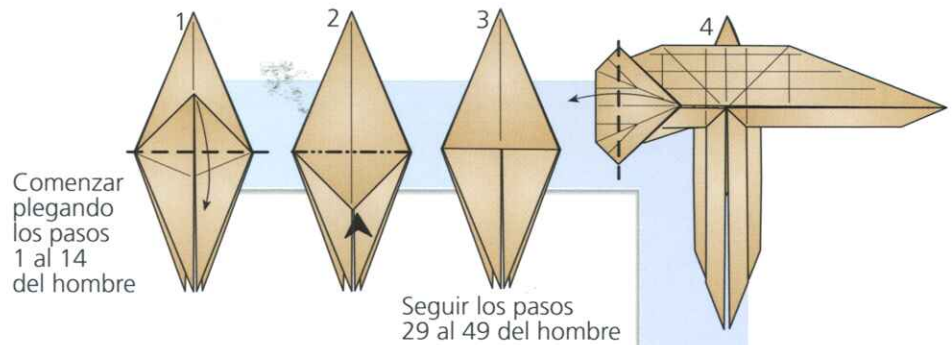

DIFICULTAD:

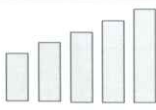

TAMAÑO:



COMENTARIO:

El proceso de plegado es muy parecido al del "hombre" pero se aprovecha el papel sobrante de las manos para hacer una pajarita. Es recomendable plegar primero el hombre para practicar.

El paso más complejo es el 10, donde hay que abrir el brazo, hundir el papel por las marcas y volverlo a cerrar.

Es recomendable un papel lo suficientemente grande para poder plegar la pajarita. En cuanto a la forma final, hay que dar forma a las piernas y colocar una sobre otra.

PATRÓN DE PLEGADO:

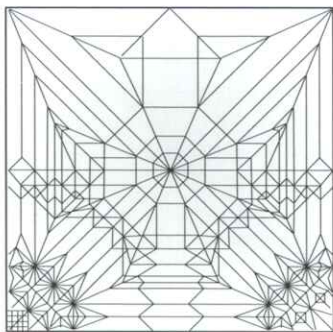

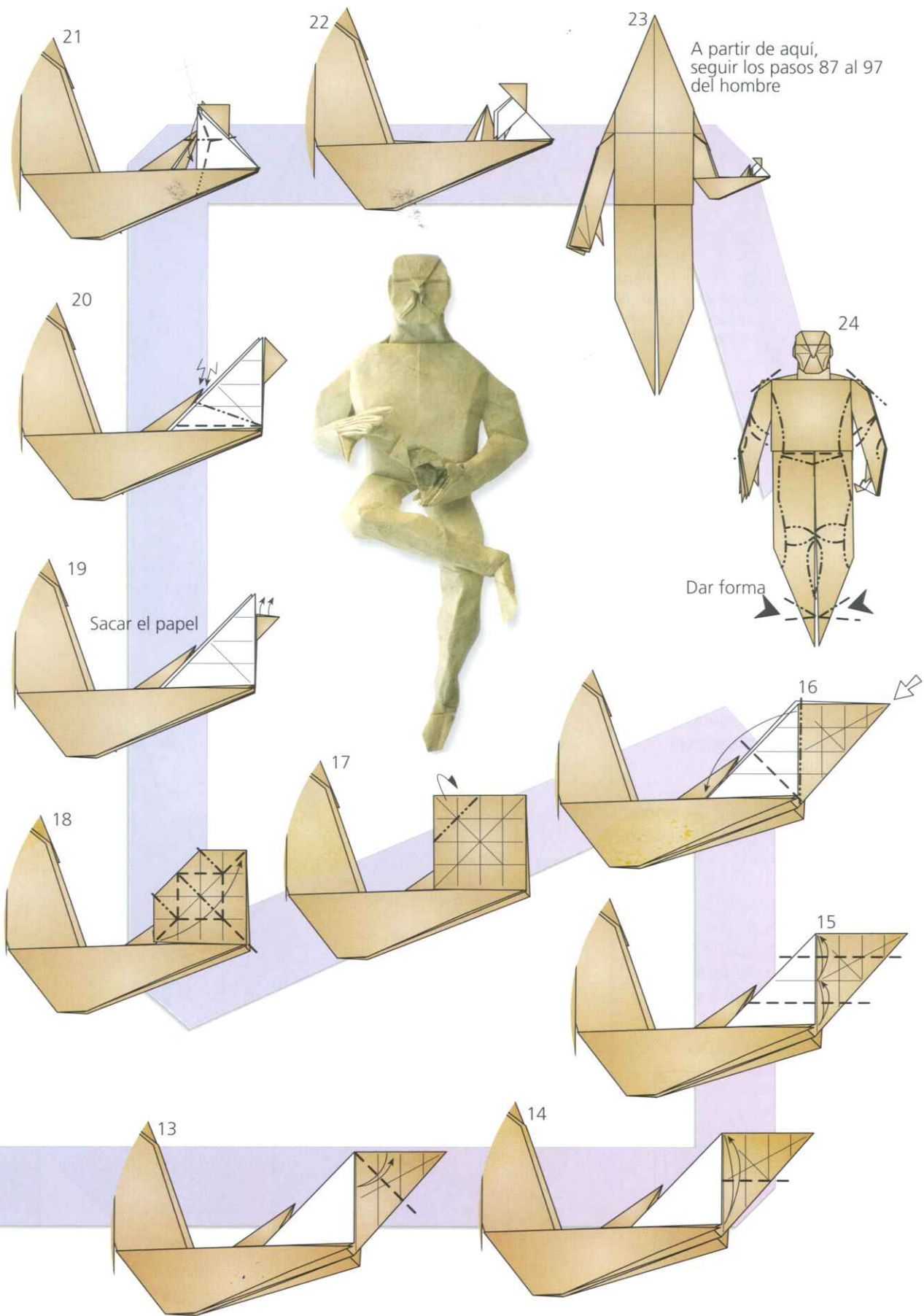

13 originales e inéditas figuras de papiroflexia bicolor, técnica avanzada que consiste en aprovechar el contraste del color de las dos caras del papel.

Para plegar los modelos de este libro es necesario papel bicolor, por ejemplo de regalo, kraft o papel de papiroflexia, que es blanco por una cara y coloreado por la otra; pero si se le quiere dar un aspecto más vistoso y moldeable a las figuras, se explica cómo confeccionar "papel sándwich" con papel de aluminio y de seda.

Además de explicar paso a paso y con detallados diagramas el plegado de los modelos, este libro ahonda en las posibilidades de la papiroflexia para expresar un sentimiento, una idea, situaciones, etc., mostrando otro significado más allá de la propia forma de la figura. En definitiva, presentando la papiroflexia como cualquier otra actividad artística, pero siempre sin olvidar que lo más importante es pasar un rato agradable doblando un trozo de papel.

Fernando Gilgado Gómez comenzó hace veinte años a plegar modelos hasta que llegó a desarrollar su creatividad con la invención de los suyos propios. Es miembro de la Asociación Española de Papiroflexia e imparte asiduamente talleres de papiroflexia en centros educativos. En esta misma editorial ha publicado cinco libros más, tres dedicados a modelos de dinosaurios de diferentes niveles de dificultad, y dos en los que recrea un imaginativo universo de papel, titulados Papirolandia 1.

Un día en el mundo de la papiroflexia y Papirolandia 2.

Una noche en el mundo de la papiroflexia.



www.edicionestutor.com

ISBN 978-84-7902-839-8



9 788479 028398