

やさしさの輪をひろげる

Spreading the kindness

Monthly ORIGAMI Magazine

おりがみ

AUGUST

No. 348

特集

オリンピック

～ギリシャと海～

Olympic Games
- Greece and Sea





▶スポーツ観戦の夏休み!

▶神話の国で...

●聖火 (P5)

●女神 (P10-11)

●ケンタウロス (P12-13)



《採火式》トーチを凹面鏡にかざして聖火をとります

特集 オリンピック ～ギリシャと海～



●サッカーボール (P7-8)



鍛え抜かれた
力と技だ!

●競技者たち (P6-7)

▶古代遺跡のある競技場で
繰り広げられる
競技の数々

速く
高く
たくましく!

●オリーブのリース (P9-10)



●結び鶴 (P17)

▶鶴に、必勝を願います

●すいかのおてがみ (P29)



暑い毎日ですが、お元氣ですか。
私はテレビで競泳観戦。
熱くなっています。

●ロールキャップ (P16-17)

※テレビ、盆、草の折り方は掲載されません。テレビと盆は「伝承の箱」を、テレビの脚は「伝承のテーブル」を、それぞれ工夫したものです

●太陽 (P4)

●ヨット (P21-22)

●カヌー (P14-15)



海の
なかまたち

●たこ (P22-23)

●はこぶぐ (P24-25)

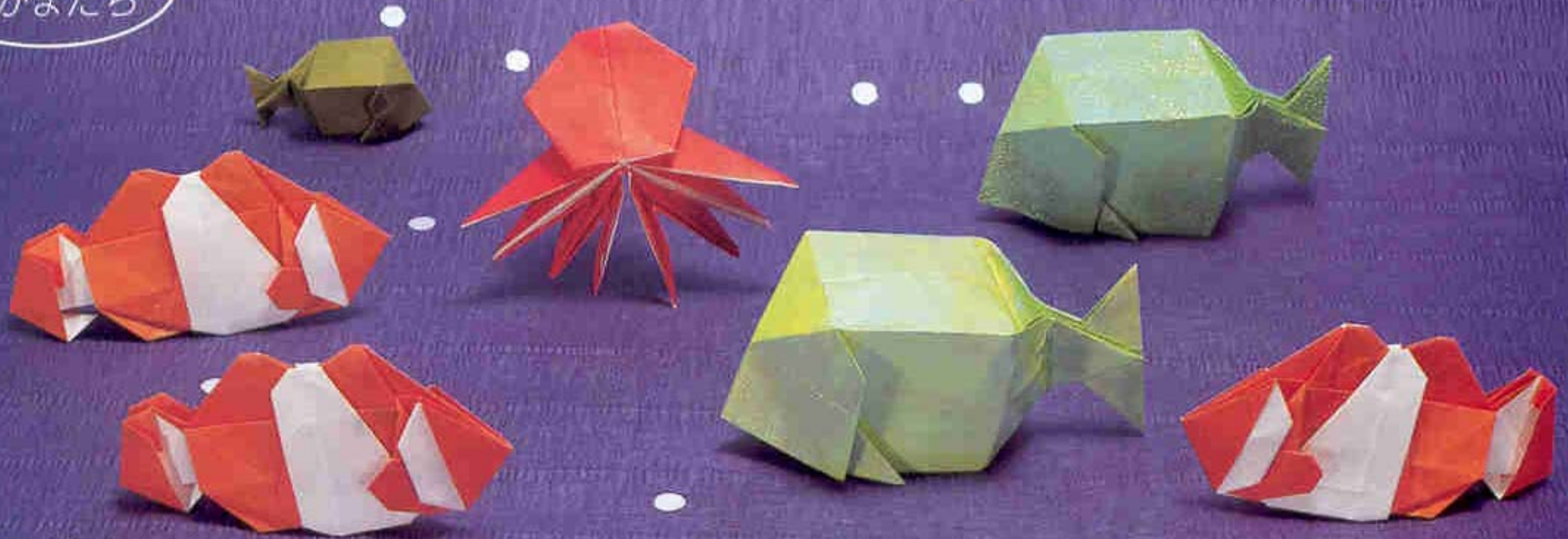

●クマノミ (P26-27)

連載

おってあそぼう!!

▶オーストラリアの走る鳥です

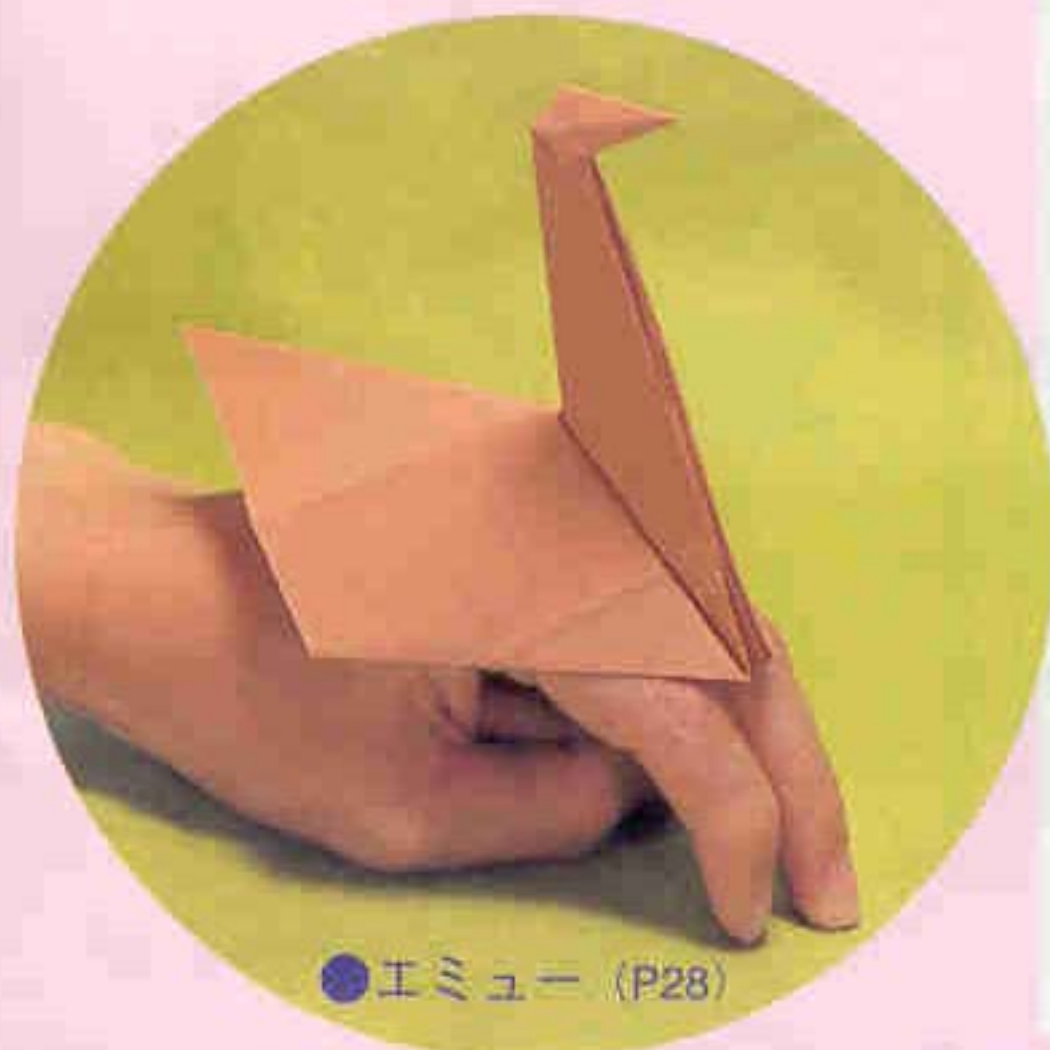

●エミュー (P28)

連載 帰ってきた
おりがみアルファベット

小文字編



●「e」 (P20)

好評連載!

連載

季節の色紙



●アラマンダ
(有明かずら)
(P30-31)

太陽

青柳祥子 (オーストラリア)

この作品はできれば、ホイル折り紙で折ってください。糊付け不要で、うねりもうまく行きます。“先生は太陽、学生は月、太陽の光で月が輝く”日本に留学するマレーシアの学生さんの言葉より。私の好きな詩です。 (作者)

使用枚数：6枚/正方形

2003年12月24日 投稿

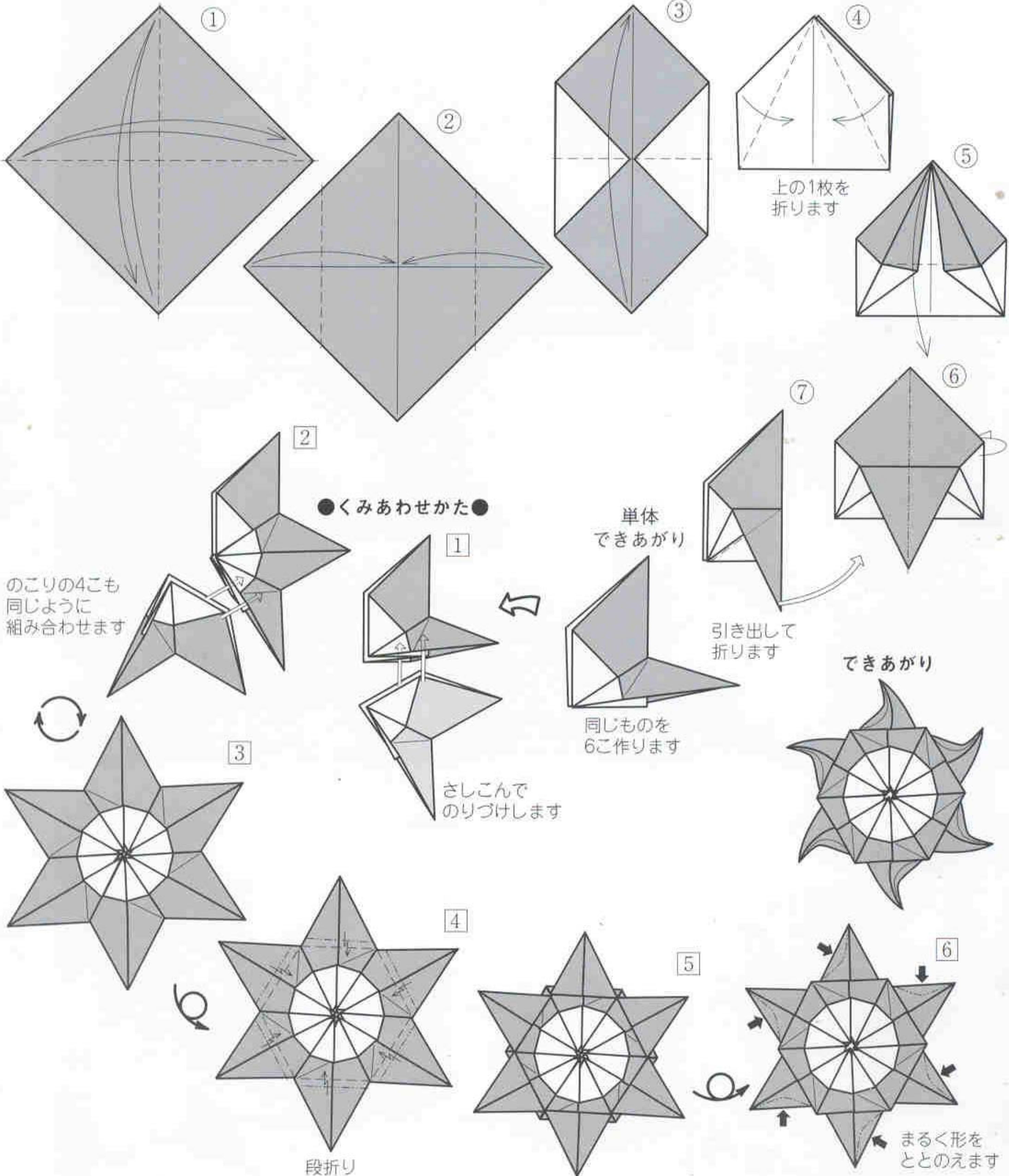
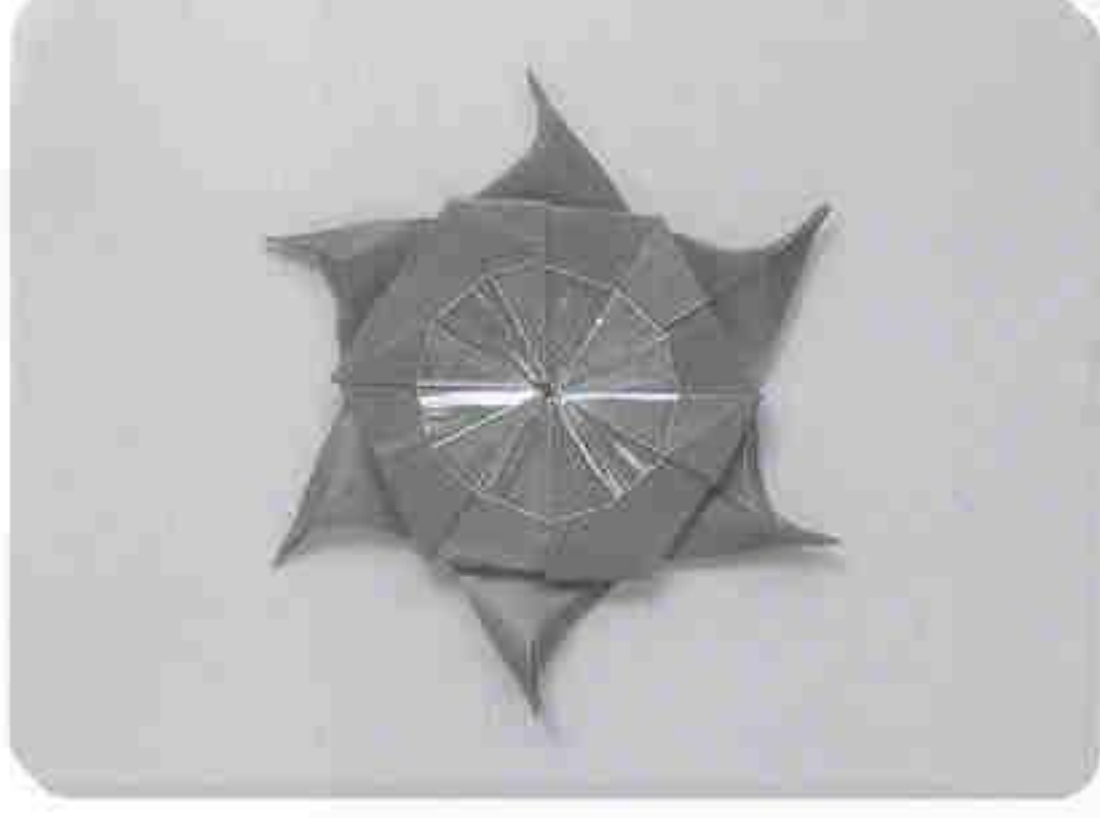

聖火

藤井苑子

学校で彫刻の写真を見て以来、ギリシアに憧れ続けています。1983年、古代オリンピックで、Missカテリーナの採火リハーサルに偶然出会い、翌年、本番を見学、この聖火が私の頭の中にいつもありました。 (作者)

厚みが出るので、ホイル紙など薄い紙を使うとよいでしょう。(編)

使用枚数：1枚/正方形

2004年3月23日 投稿

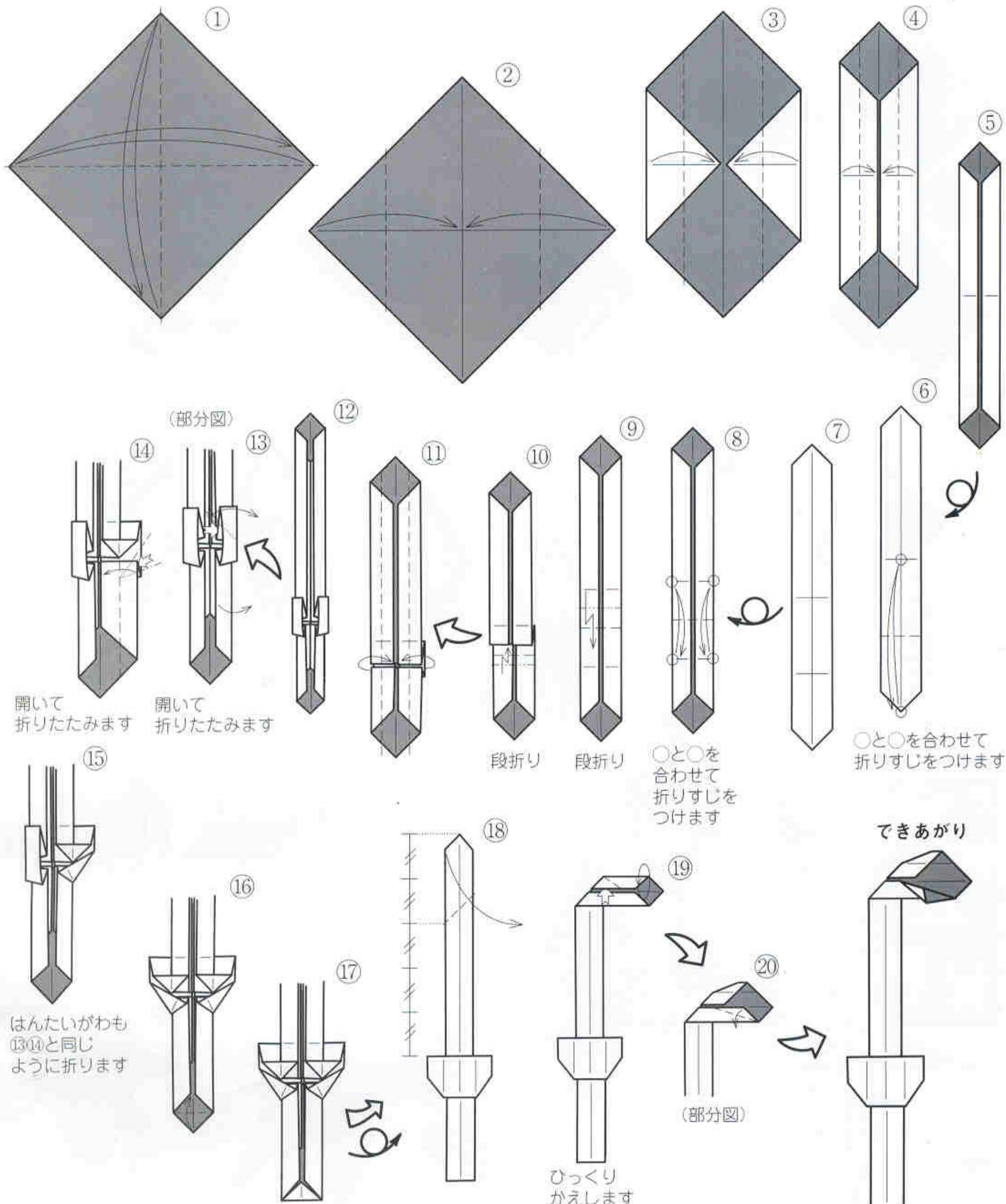

競技者たち

丹羽 兎子

古代オリンピックの競技者たちは名誉とオリーブの冠をめざして裸で競技したと伝えられています。古代の競技者たちの姿をイメージして折りました。オリンピアの地で熱く闘う日本選手の活躍を祈りながら。

(作者)

使用枚数：各1枚/正方形

2004年3月15日 投稿

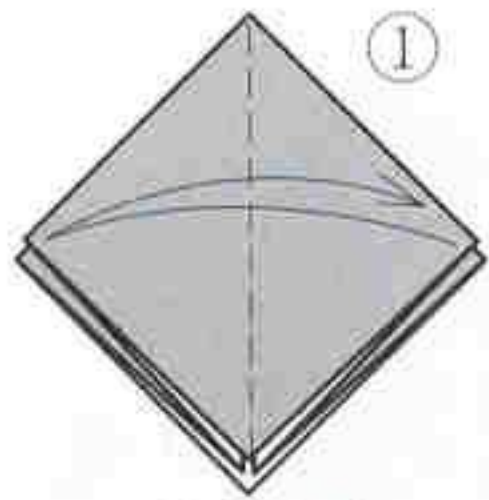
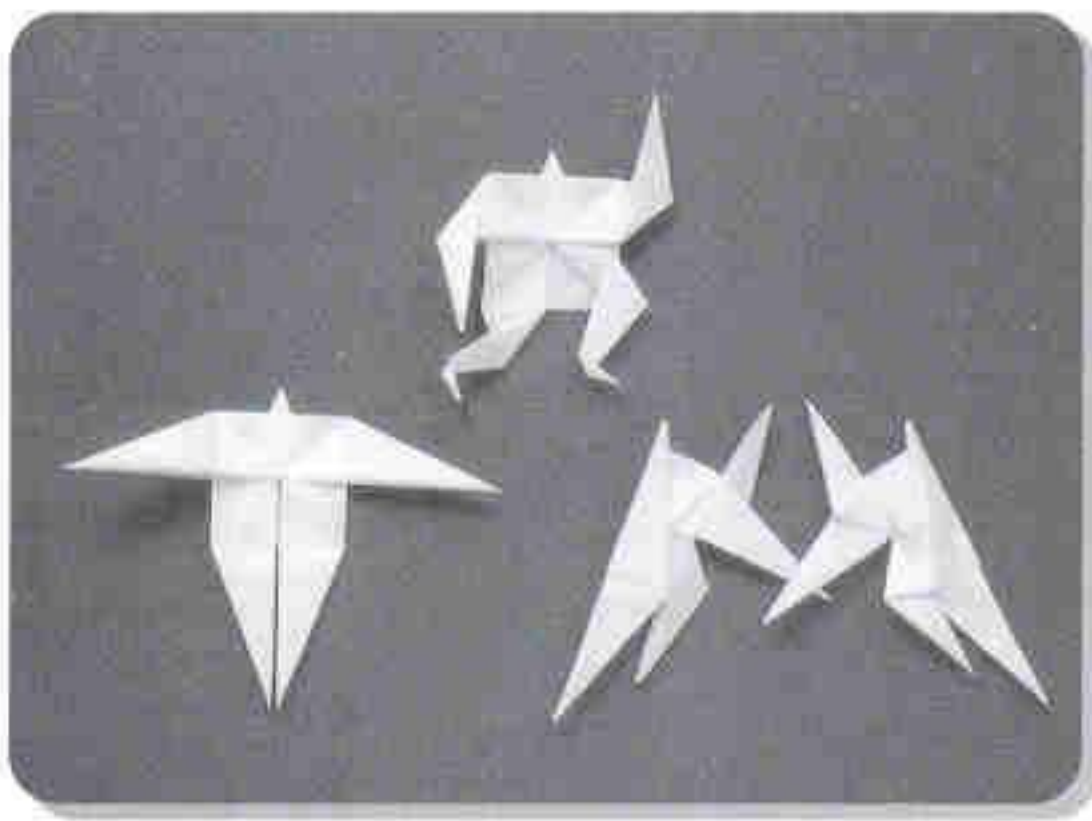

①
正方基本形
より



②
開いて
折りたたみます

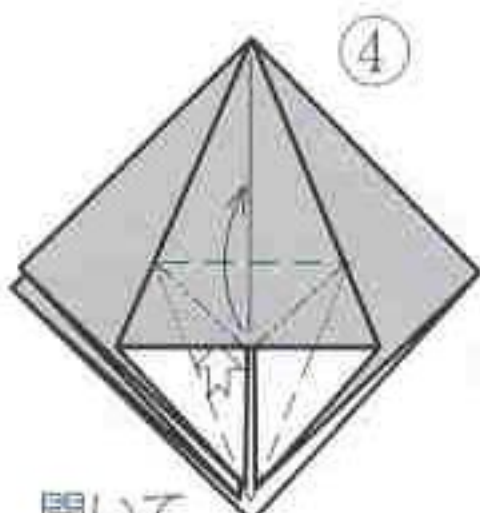
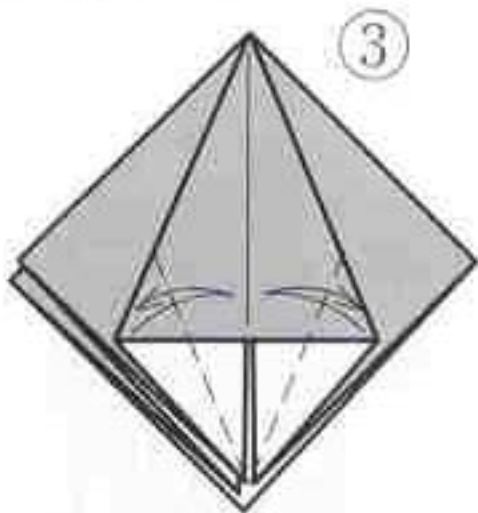

④
開いて
折りたたみます

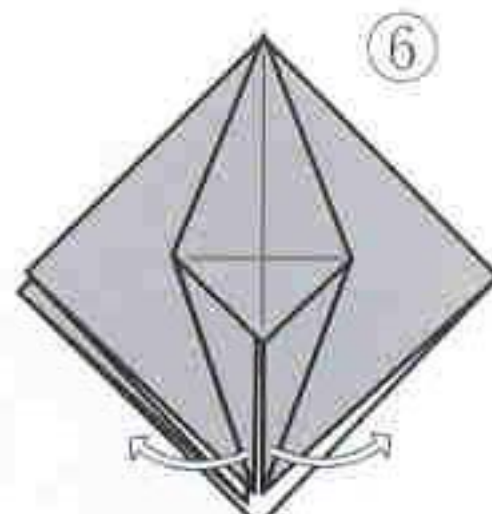
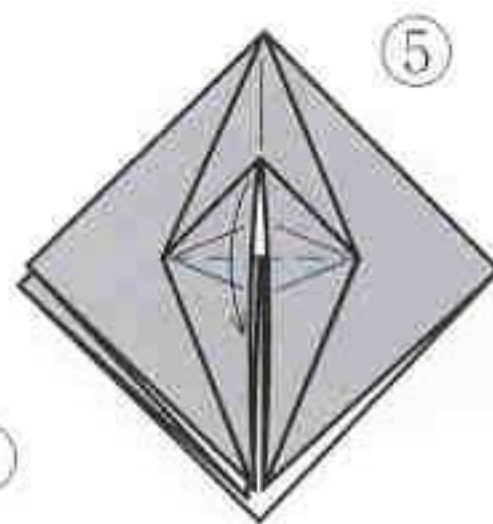

⑥
開きます

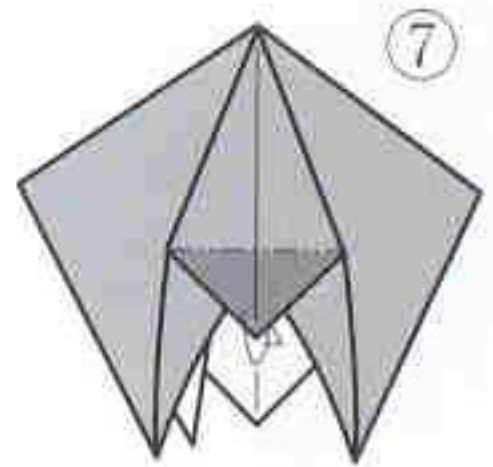

⑦
■の部分
中に折りこみます

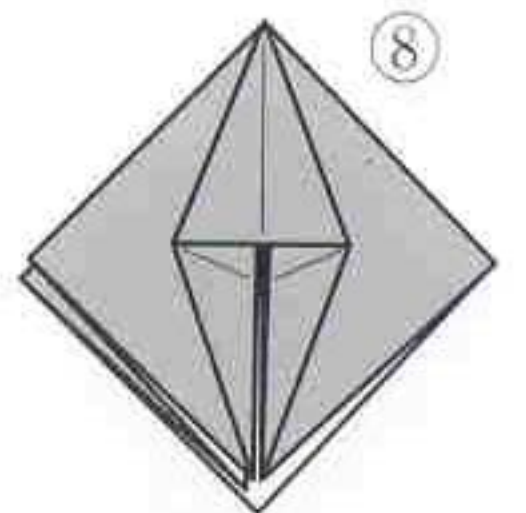

⑧
のこりの3か所も
①~⑦と同じように
折ります

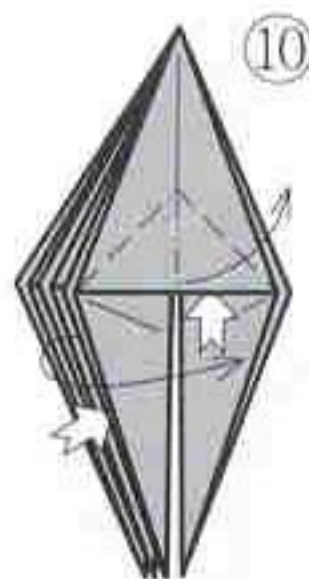

⑨
2枚
めくります

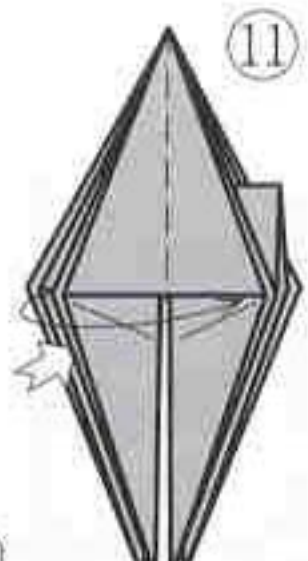

⑩
2枚めくりながら
開いて折りたたみます

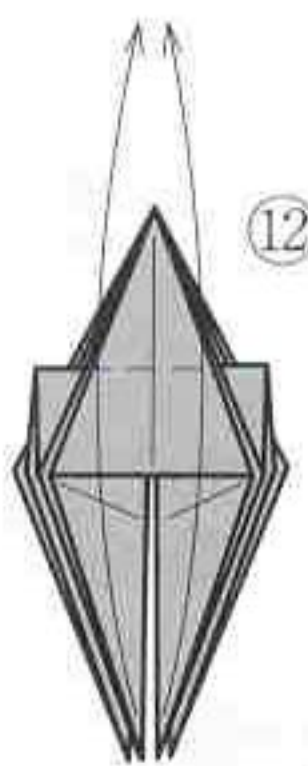

⑪
⑨⑩と
同じように
折ります

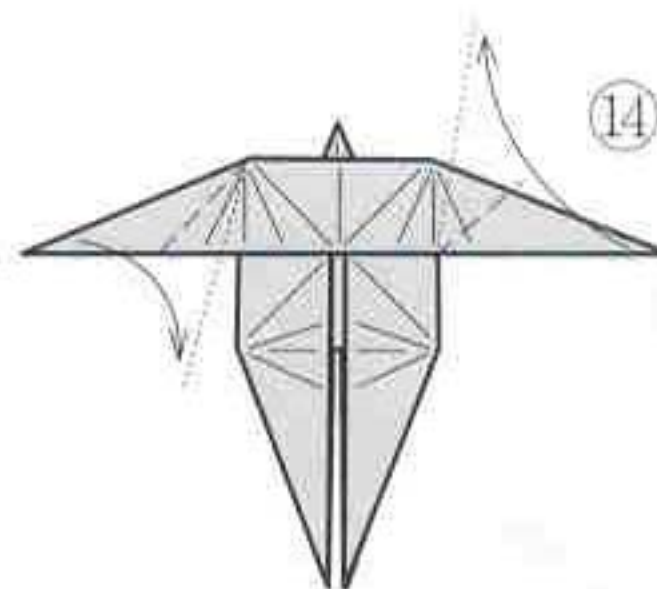

⑫

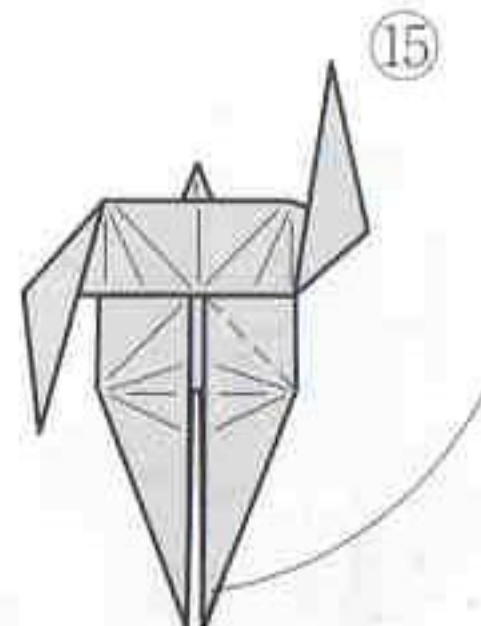

⑬

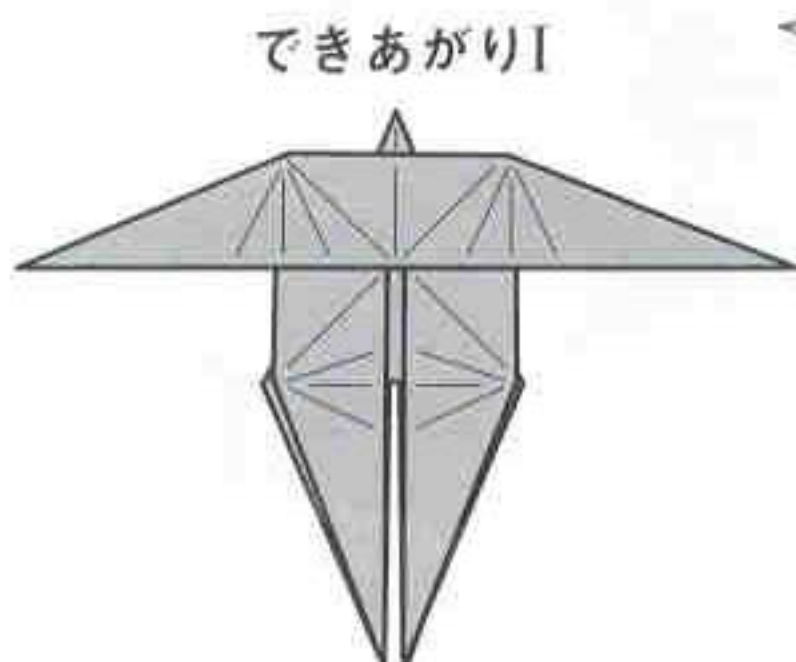

できあがり

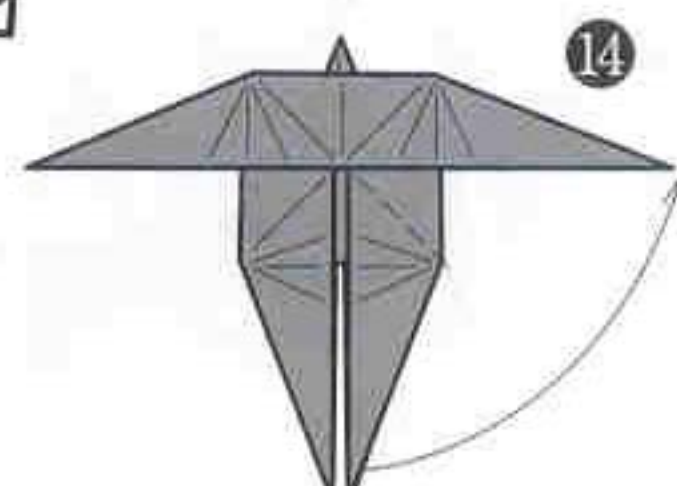

⑭

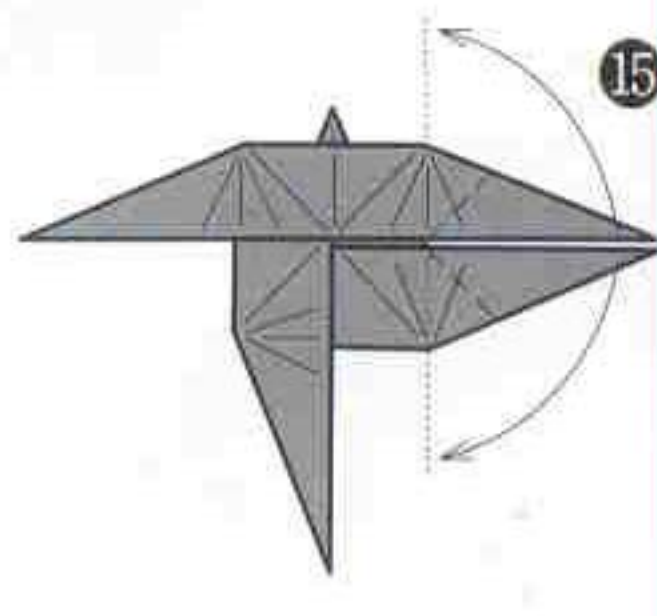

⑮

※4か所とも①~⑤のように折った形が「かえるの基本形」(「おりがみ4か国語テキスト」参照)です。(編)

サッカーボール

平宅孝祐



作品の大きさを枚数で割った商で優劣をつけるとすれば、32枚よりはマシでしょうが、5枚、4枚（もしかするとそれ以下、ひょっとすると1枚）でもっと良いものができると思います。（作者）

②③でできるだけ正確に9等分できれば後の工程が楽になるでしょう。（編）
使用枚数：6枚/正方形

2003年5月14日 投稿

※この作品は「2003シンポジウム折図集」に掲載されたものです。（編）

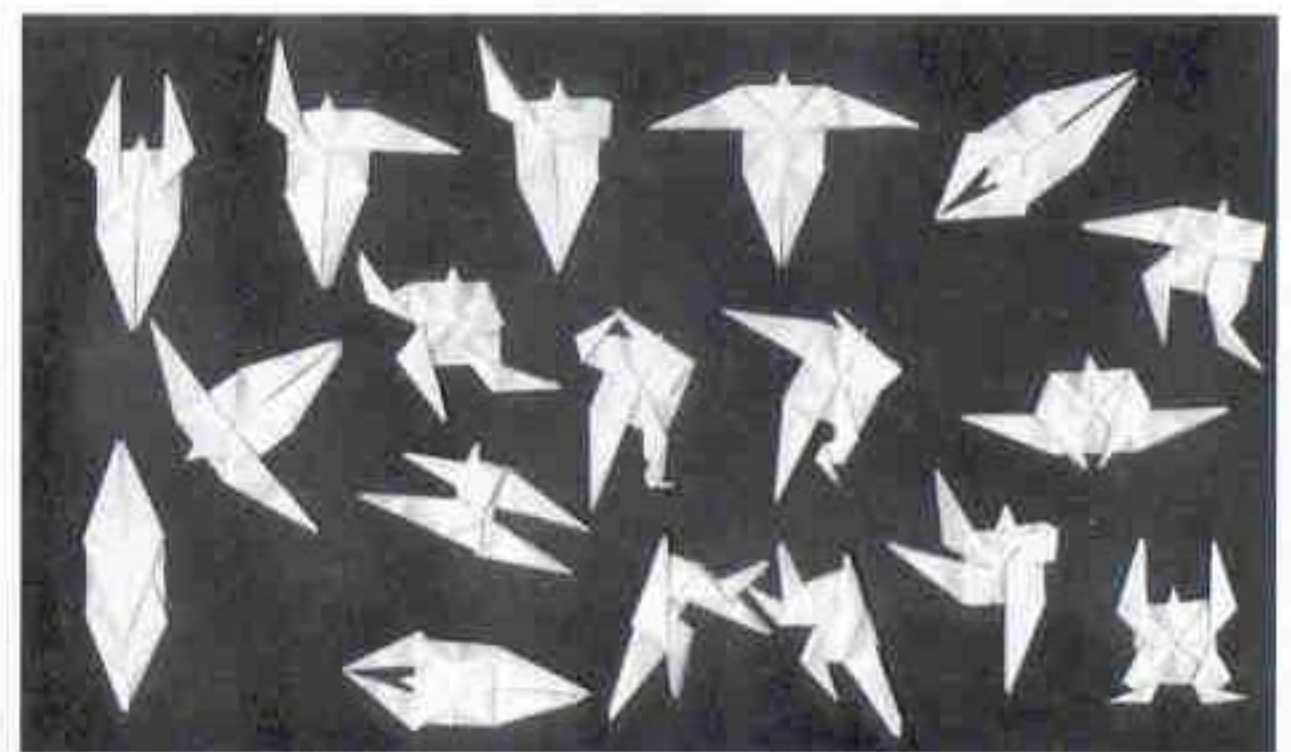
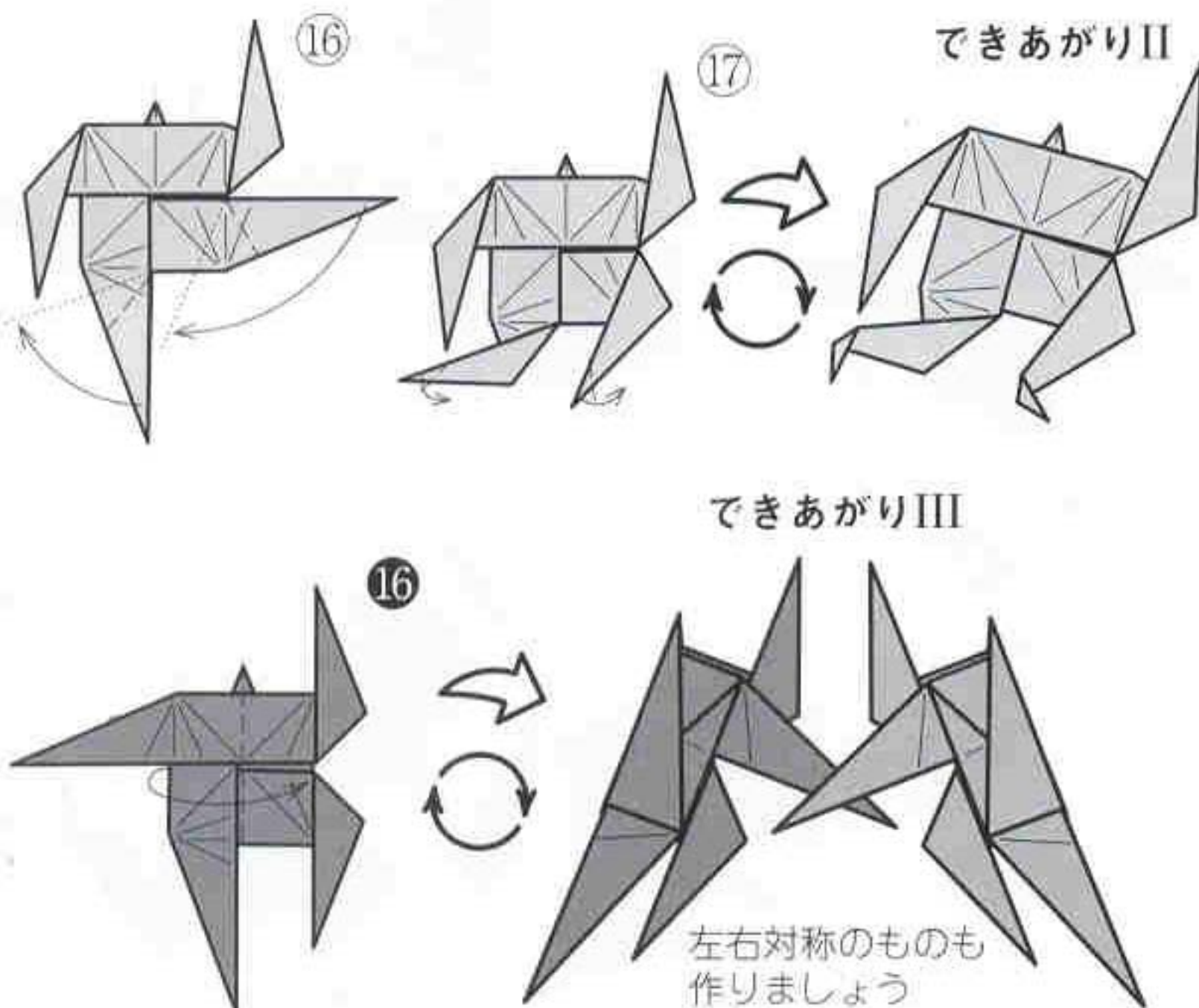
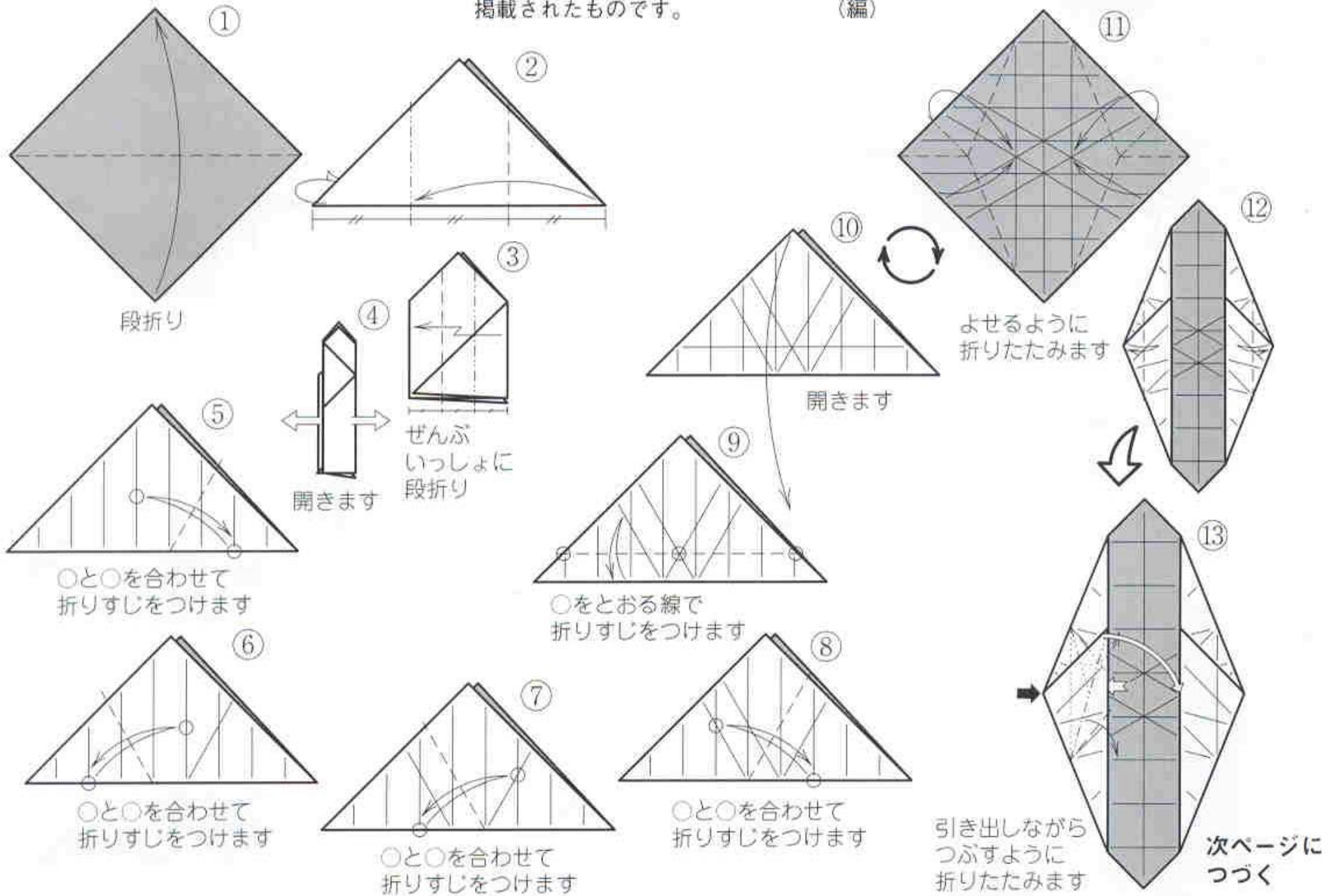

▲作者の投稿作品(いろいろな種目例)

この作品は基本形に近いものですが、いろいろと手足の表情や姿勢を工夫すると、楽しいと思います。（作者）

※②①②は目分量でかまいませんが、②④の黒い部分をできる限り正五角形に近づくようにしましょう。(編)

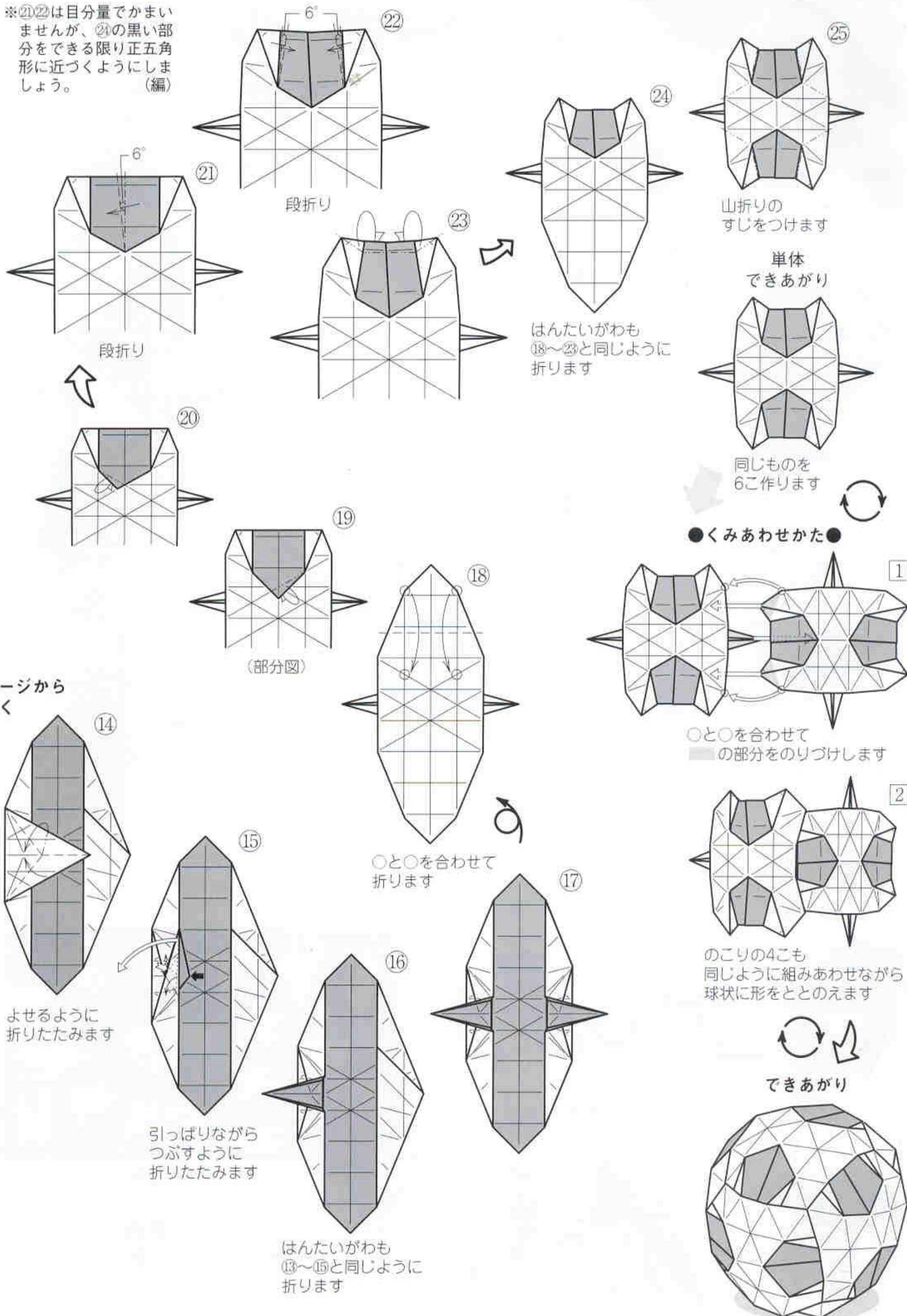

オリーブのリース

中本容子

私の住んでいる小豆島のシンボル“オリーブ”。小豆島からギリシアへの思いを込めて作りました。(作者)

使用枚数：8枚／正方形

2004年3月9日 投稿

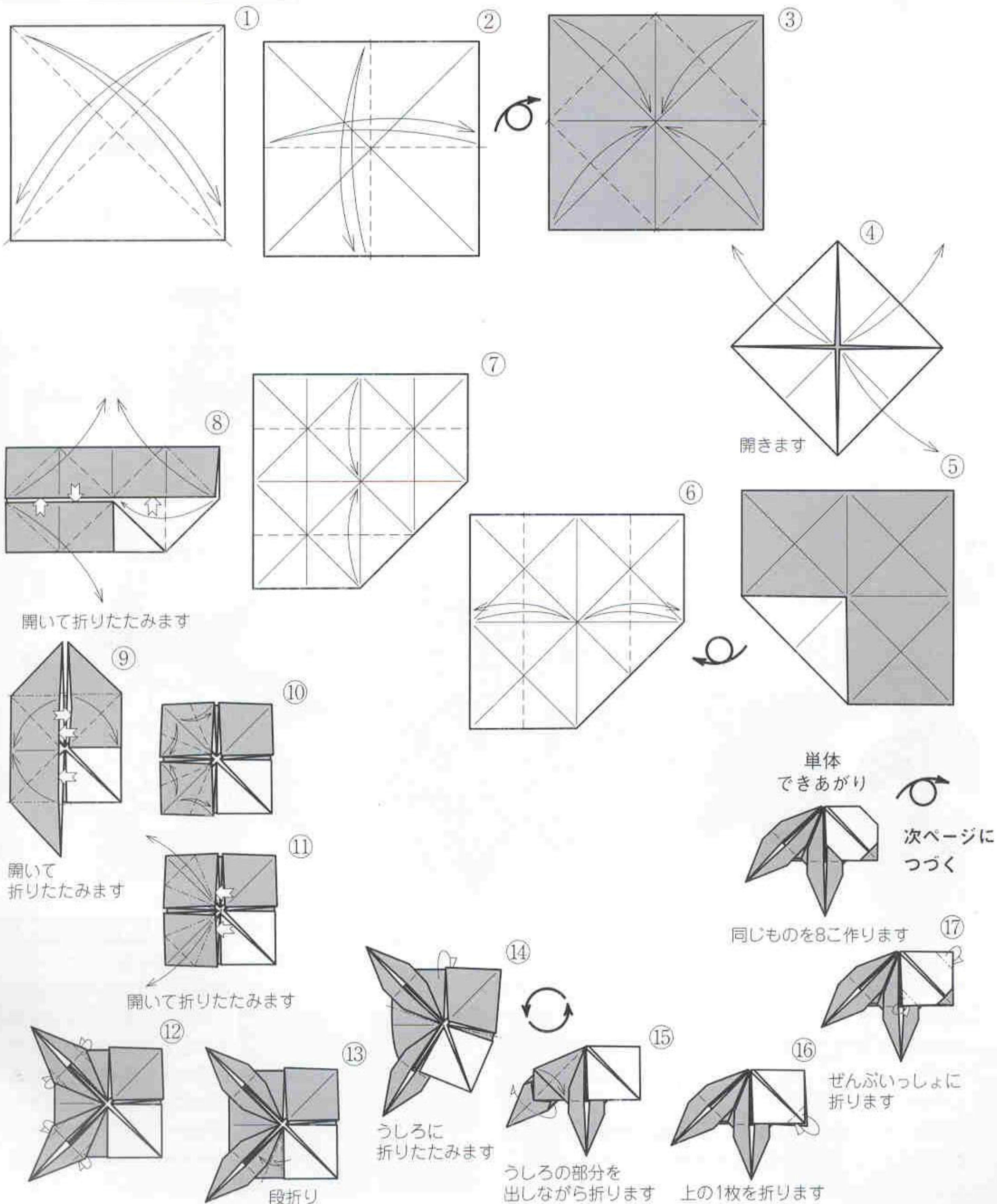
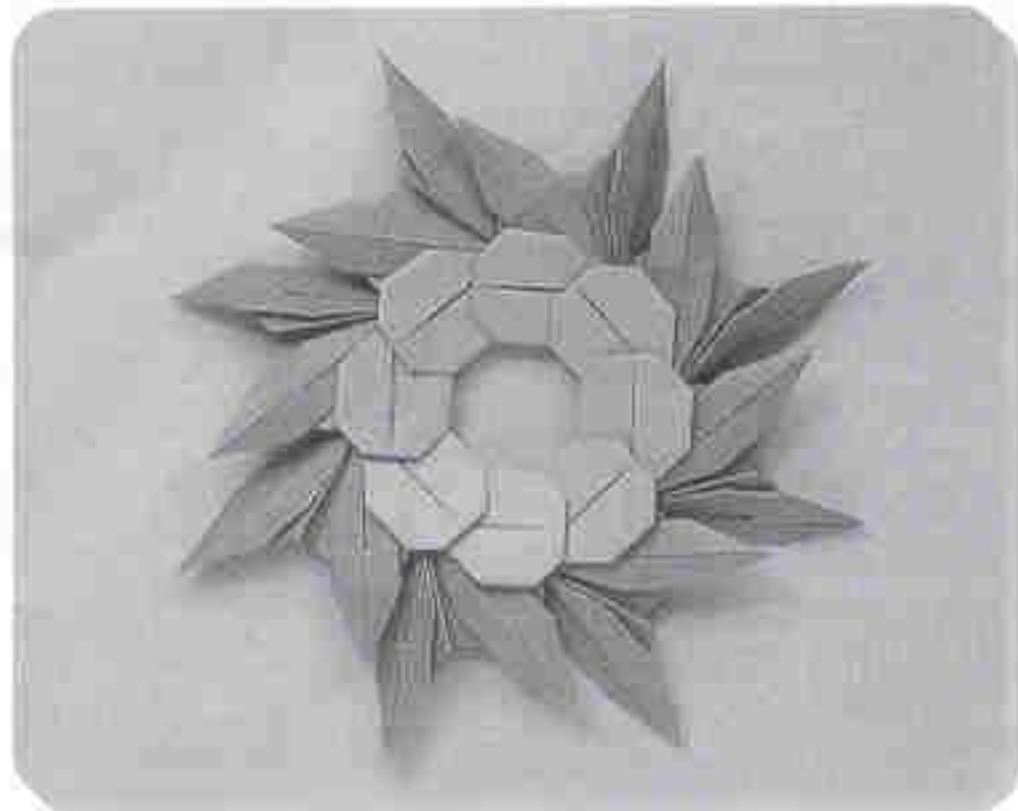

女神

川手章子

オリンピックの時、ギリシャのアテネで聖火をおこす式に携っている女の方々の姿が思い浮かび、この名前をイメージしました。15cm角の紙で折ると7.5cm、25cm角の紙だと12.5cmの身長の仕上がりとなりますよ。(作者)
使用枚数：各1枚/正方形

2001年7月9日 投稿

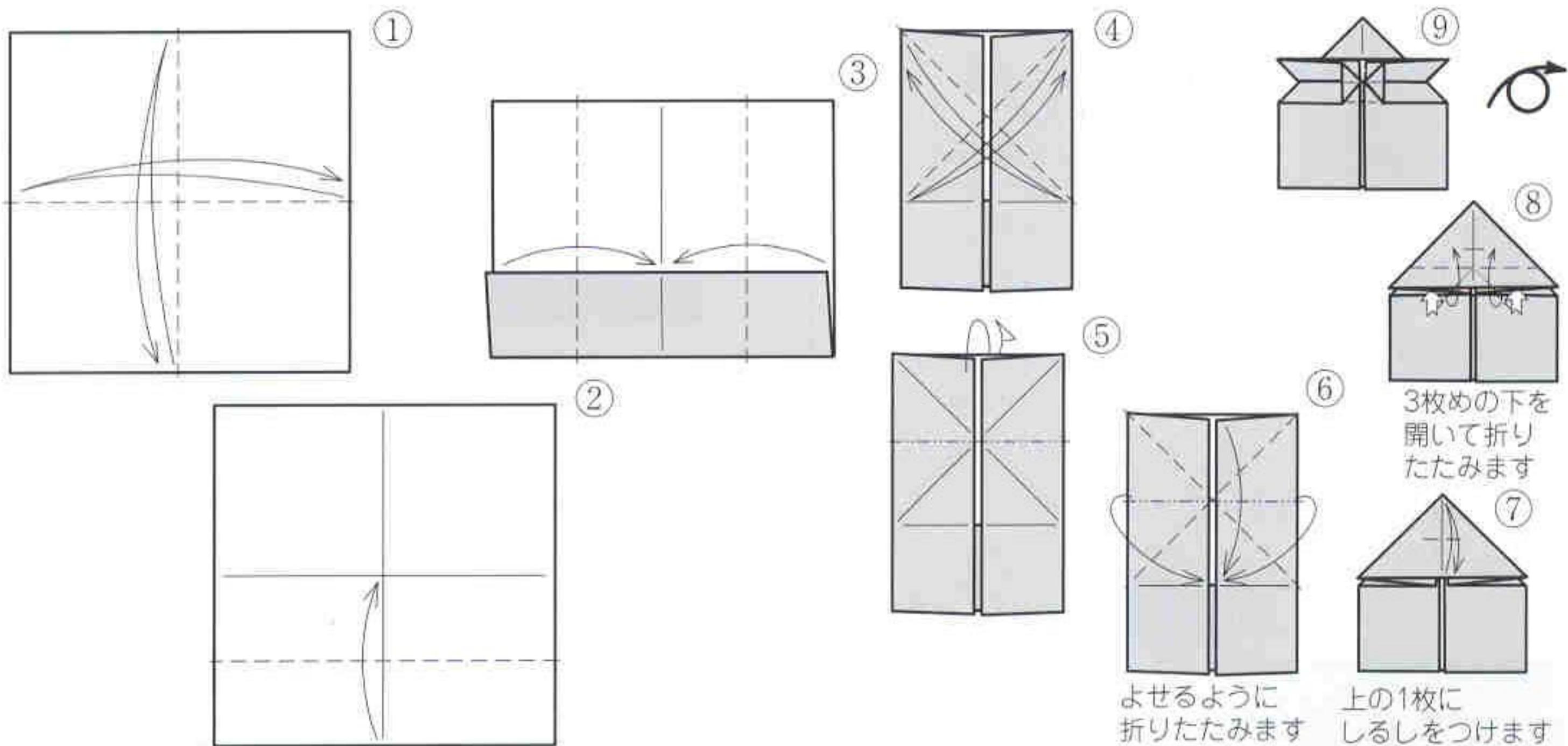
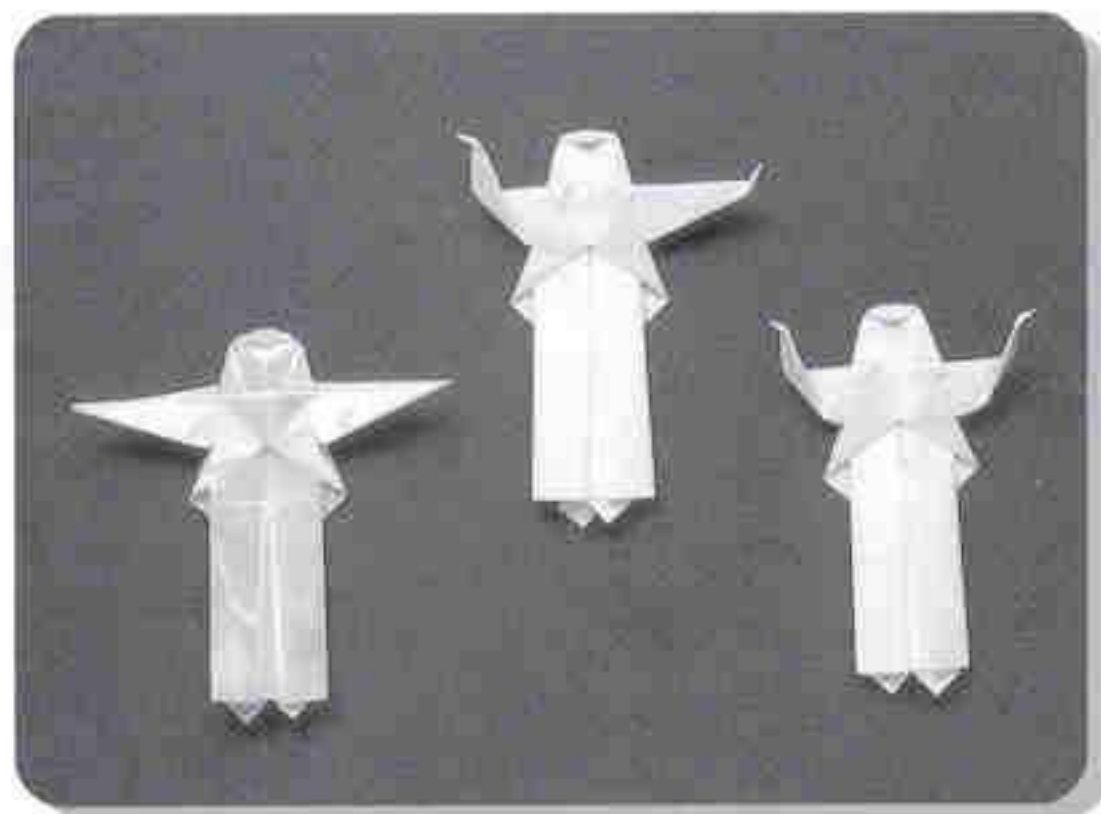

前ページから
つづく

●くみあわせかた●

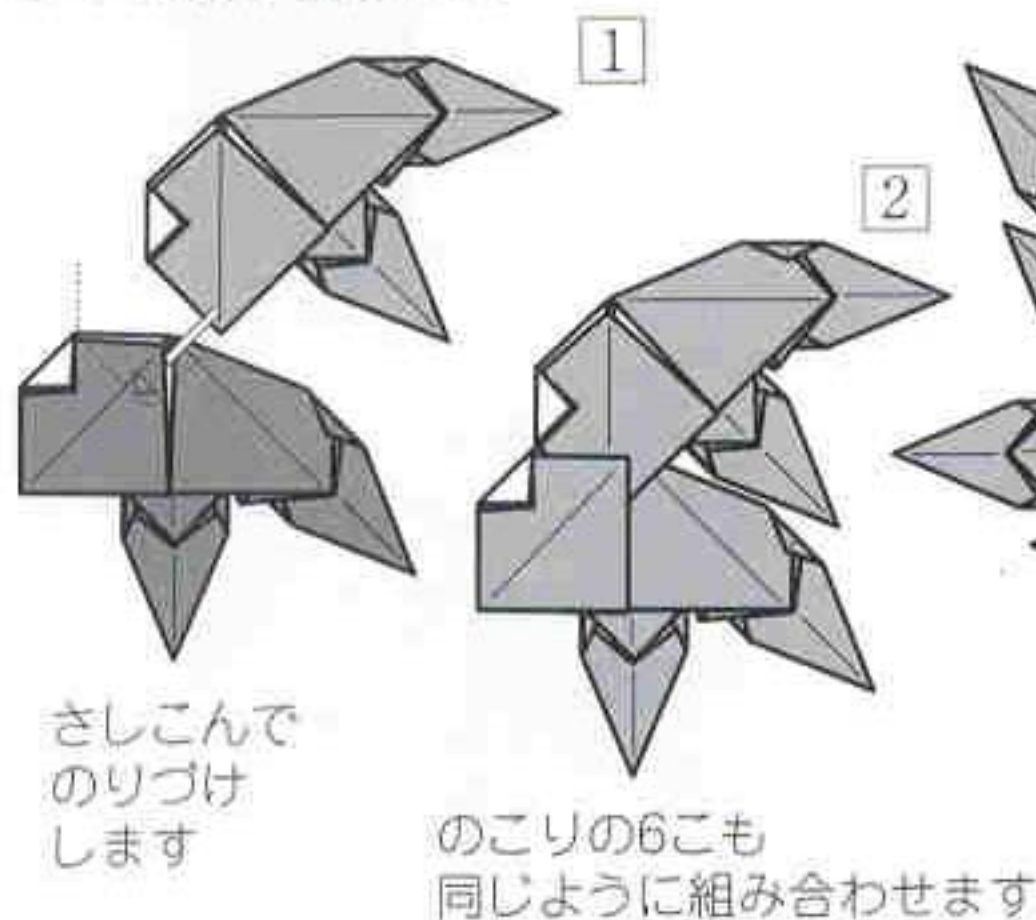

できあがり

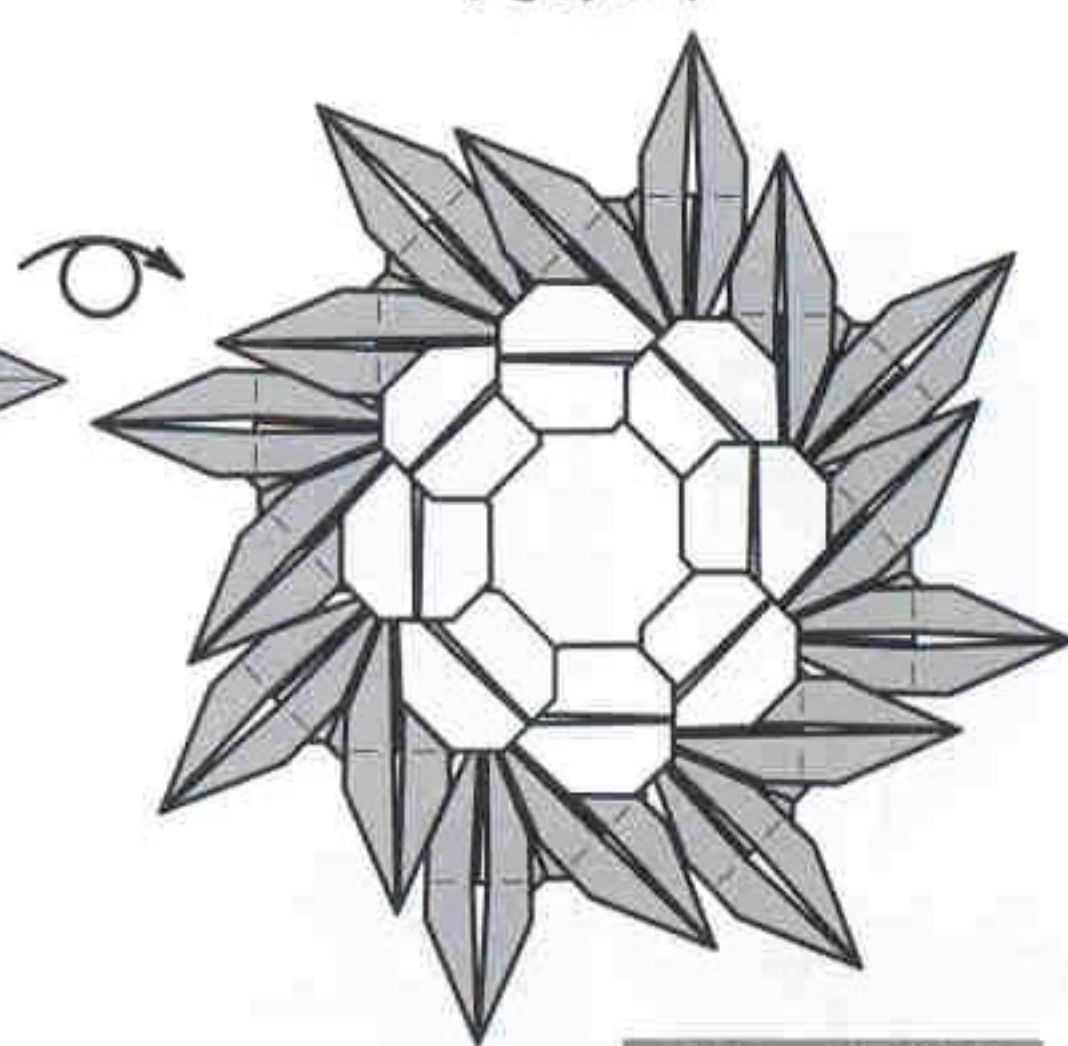

●ミニ知識●

◇アテネオリンピック…2004年8月13日から29日。ギリシャの首都アテネで開催されます。1894年、フランスの教育学者クーベルタン男爵の「スポーツによる青少年教育の振興と世界平和の実現のために古代オリンピックを復興しよう」という呼びかけで、その2年後の1896年、近代オリンピック第1回大会がギリシャのアテネで開催されました。選手は男性だけ、参加国・地域数は14、種目数は43でした。第28回目となる今年の大会は108年ぶりに発祥の地に里帰りということになり、200を越え

る国と地域から参加があり、301種目を競います。

◇オリーブ…モクセイ科の常緑高木。黄緑色の実



は熟すと黒紫色になります。実やそれからとる油は食用や化粧品など利用価値が高いものですが、実の形はあまり目立たないので、むしろ枝や葉が勝利や平和の象徴として用いられてきました。

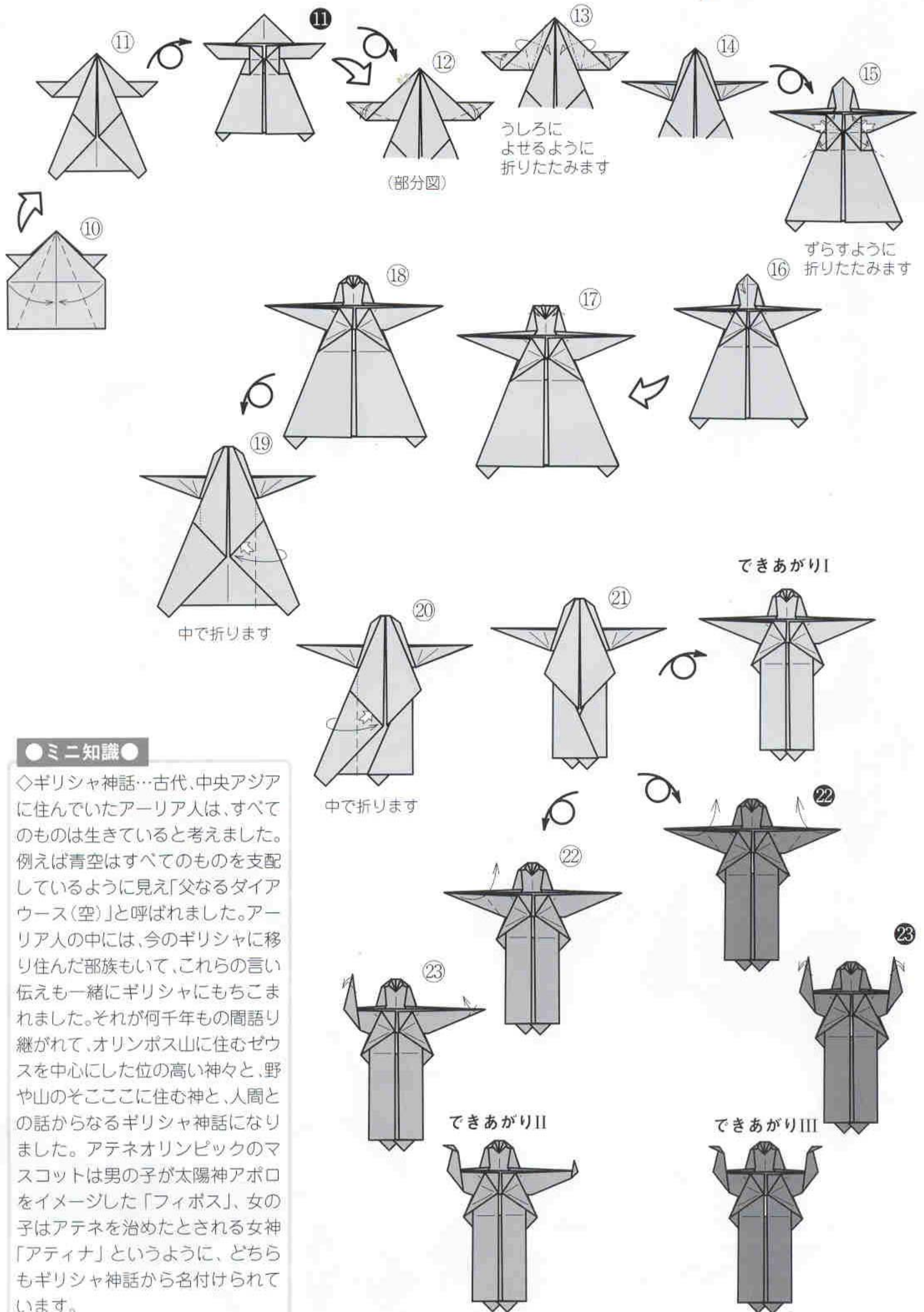

うしろに
よせるように
折りたたみます

(部分図)

ずらすように
折りたたみます

中で折ります

中で折ります

できあがりI

できあがりII

できあがりIII

●ミニ知識●

◇ギリシャ神話…古代、中央アジアに住んでいたアーリア人は、すべてのものは生きていると考えました。例えば青空はすべてのものを支配しているように見え「父なるダイアウース(空)」と呼ばれました。アーリア人の中には、今のギリシャに移り住んだ部族もいて、これらの言い伝えも一緒にギリシャにもちこまれました。それが何千年もの間語り継がれて、オリンポス山に住むゼウスを中心にした位の高い神々と、野や山のそこここに住む神と、人間との話からなるギリシャ神話になりました。アテネオリンピックのマスコットは男の子が太陽神アポロをイメージした「フィボス」、女の子はアテネを治めたとされる女神「アティナ」というように、どちらもギリシャ神話から名付けられています。

ケンタウロス

山田勝久



⑬⑭の中わり折りをしっかりしないと⑬になると形が違ってくると思います。何度か折ってみてください。じつは「340号」の「トナカイ」(写真小)と⑫までは同じです。「トナカイ」をまだ折ってない方は、あわせて折ってみてください。(作者)

使用枚数：1枚/正方形

2002年5月14日 投稿

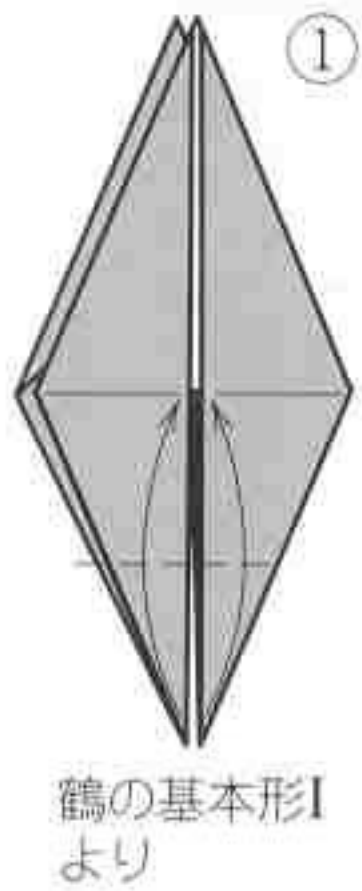
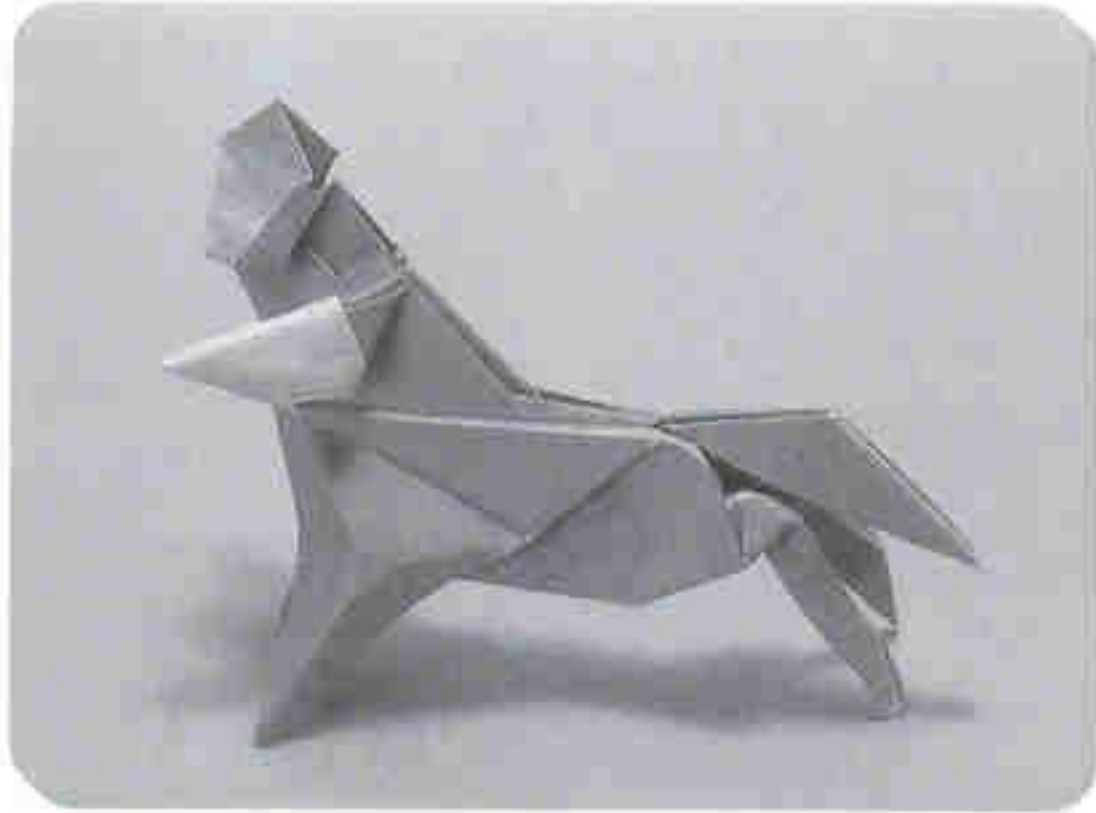

鶴の基本形Iより

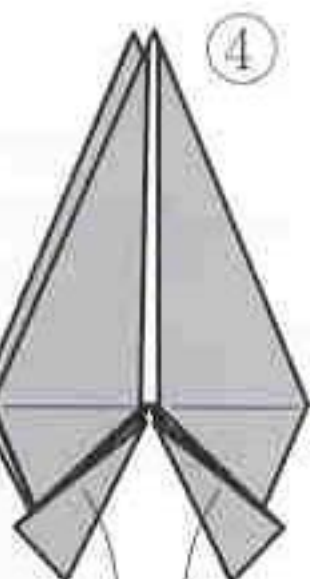
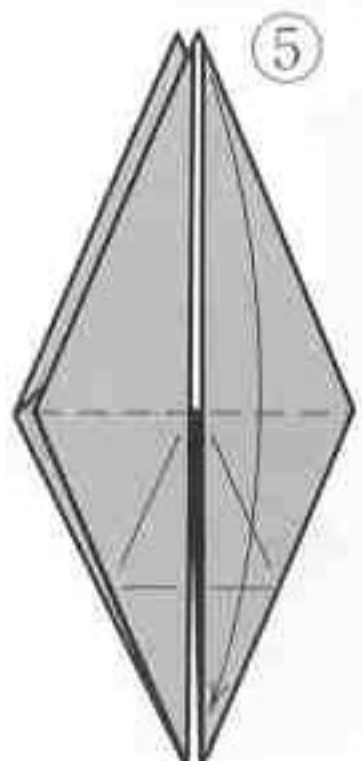
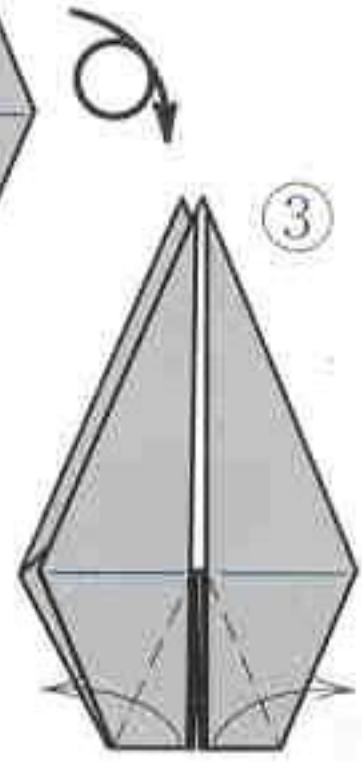
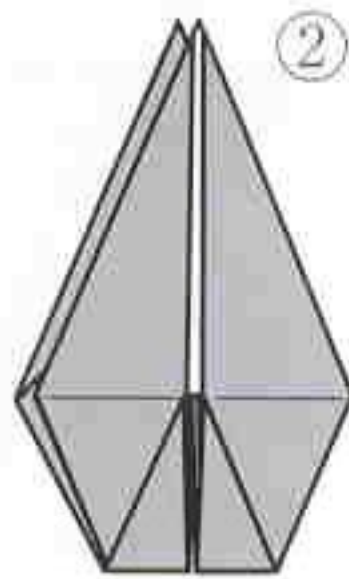

もどします

上の1枚を折ります

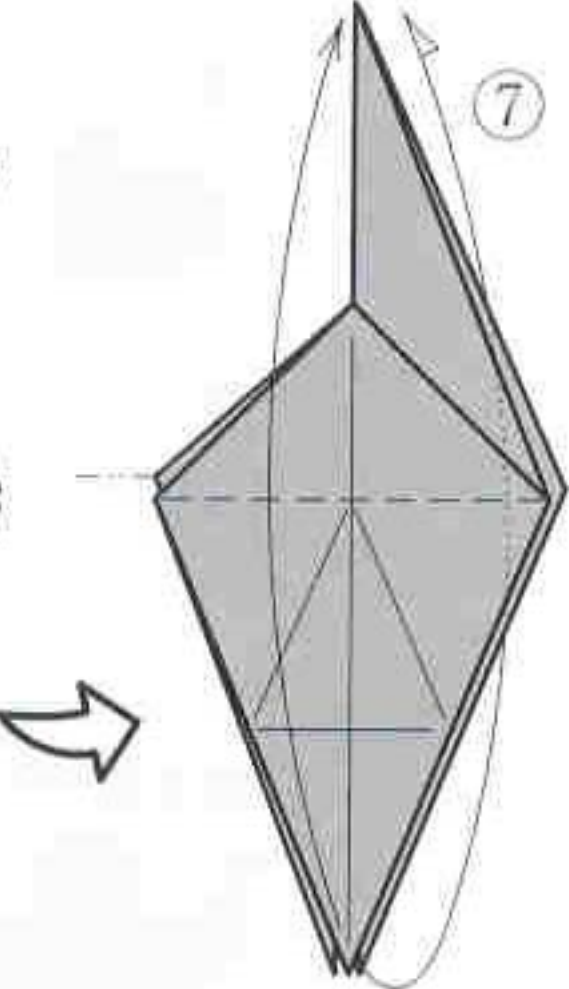
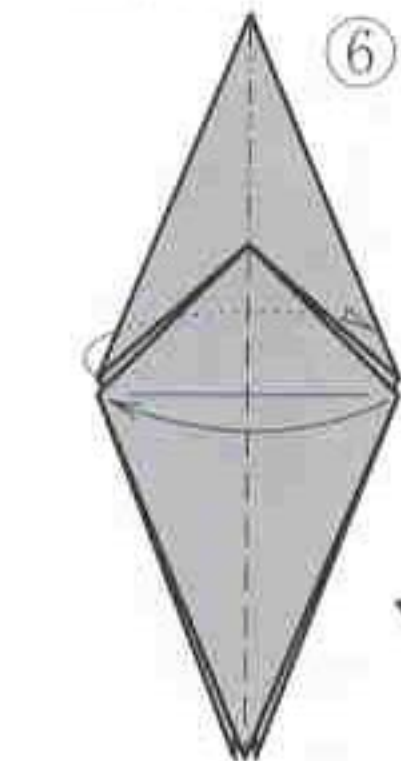

よせるように段折りしながら折りたたみます

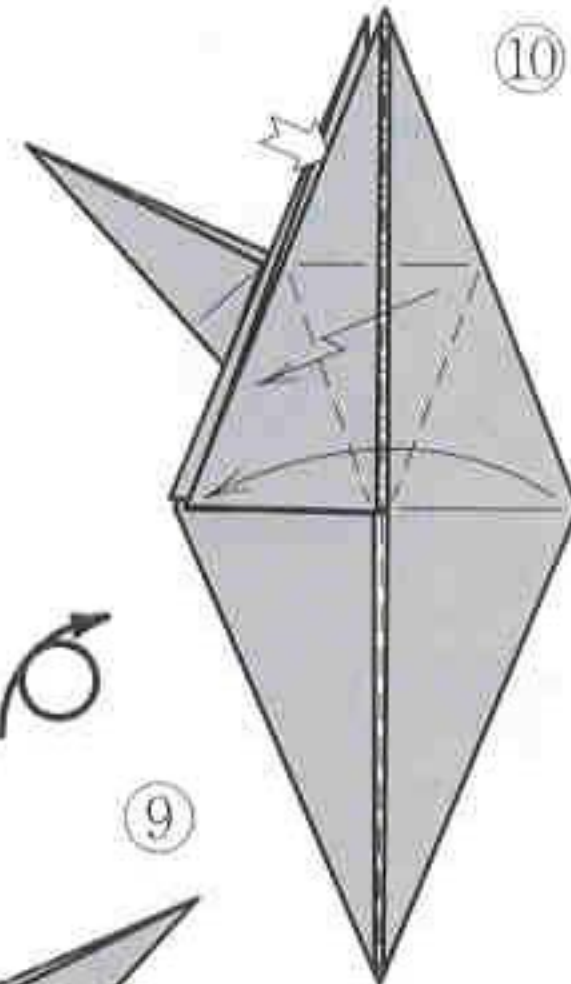

よせるように段折りしながら折りたたみます

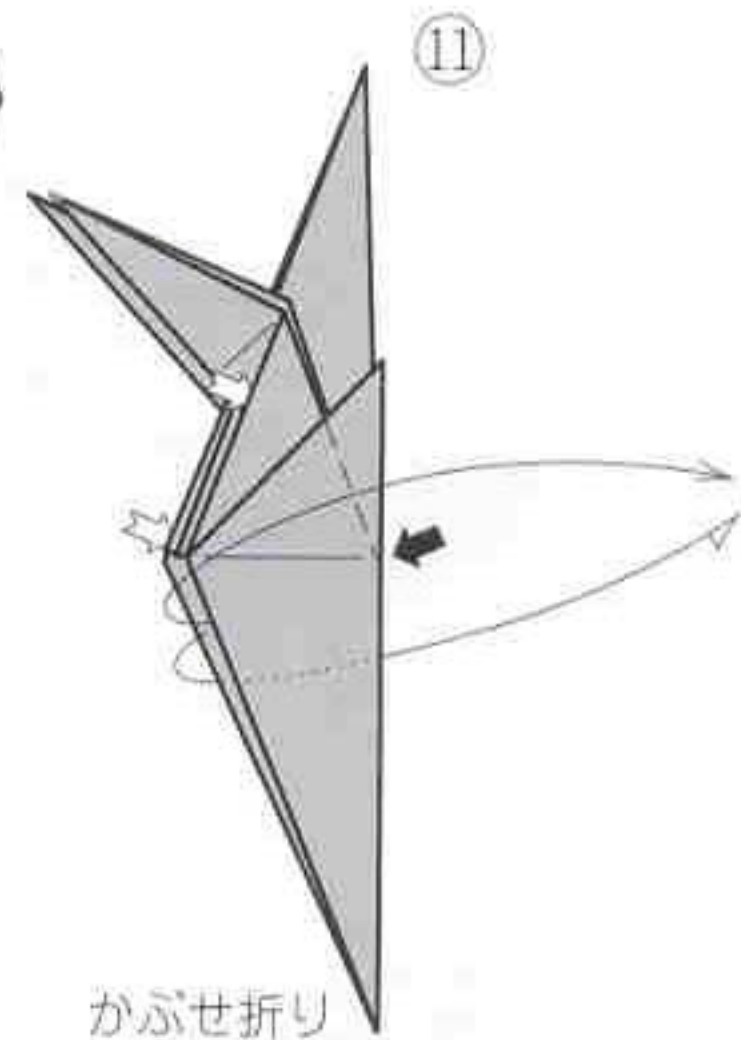

かぶせ折り

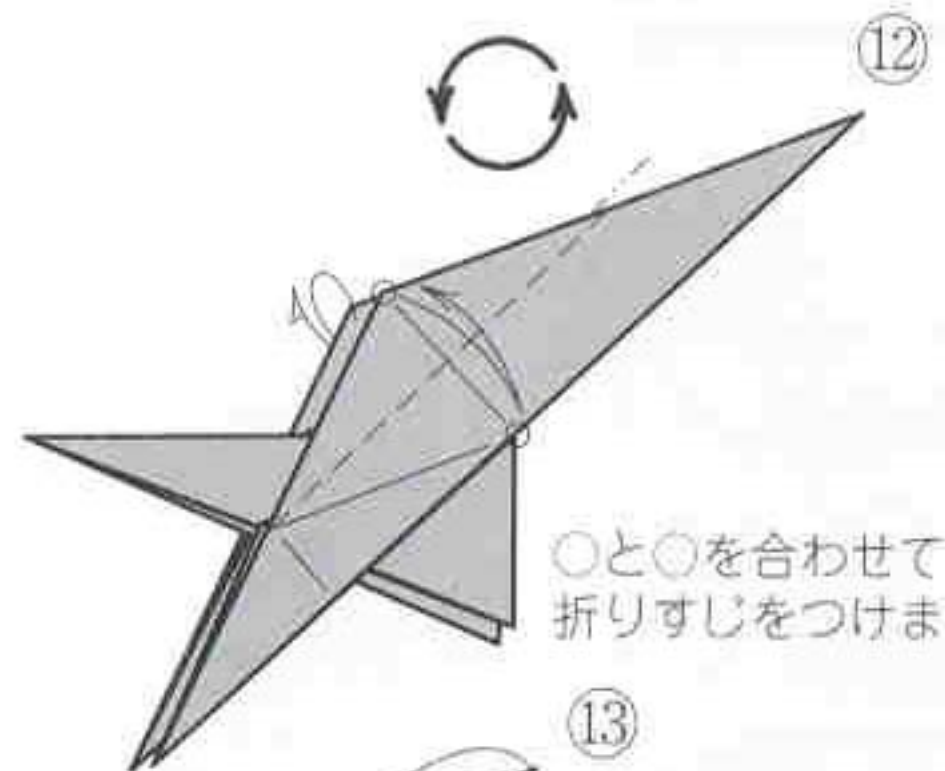

○と○を合わせて折りすじをつけます

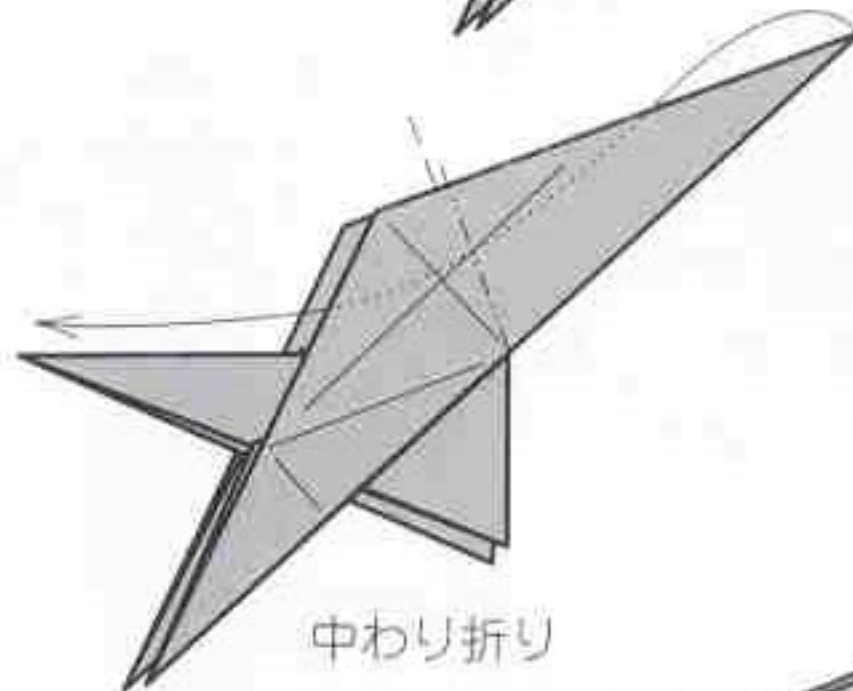

中わり折り

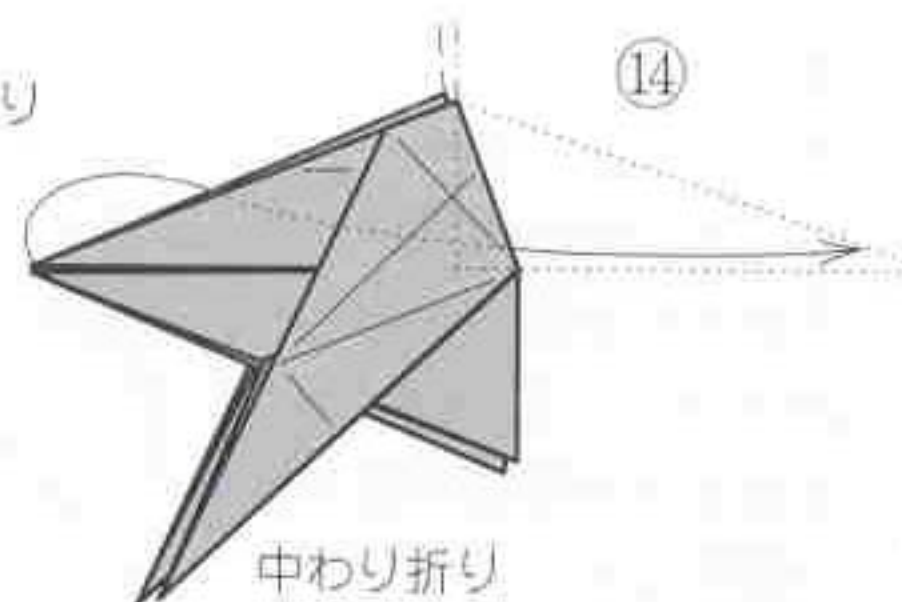

中わり折り

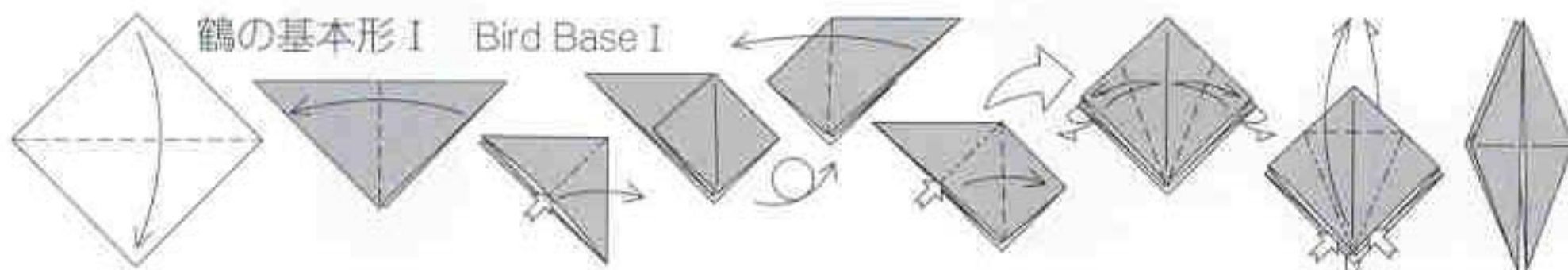

(部分図)

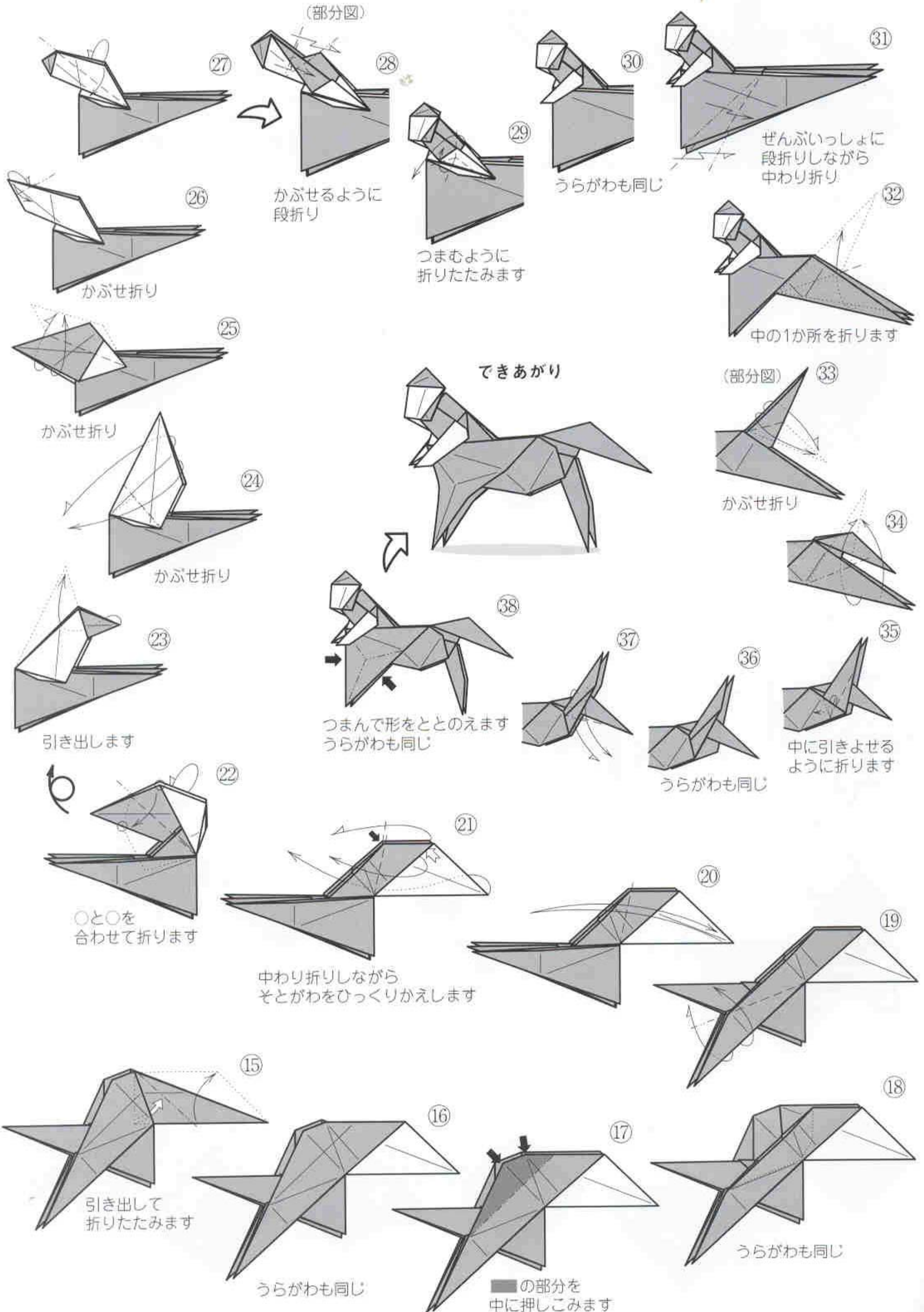

カヌー 山田勝久

15cm角のおりがみで折ると5cm角ほどの大きさになり、折りづらいと思います。最初は大きいおりがみで折ることをおすすめします。(作者)
この作品は、乗る人とカヌーと水面が1枚の紙で折り出されています。(編)
使用枚数：1枚/正方形

2003年5月20日 投稿

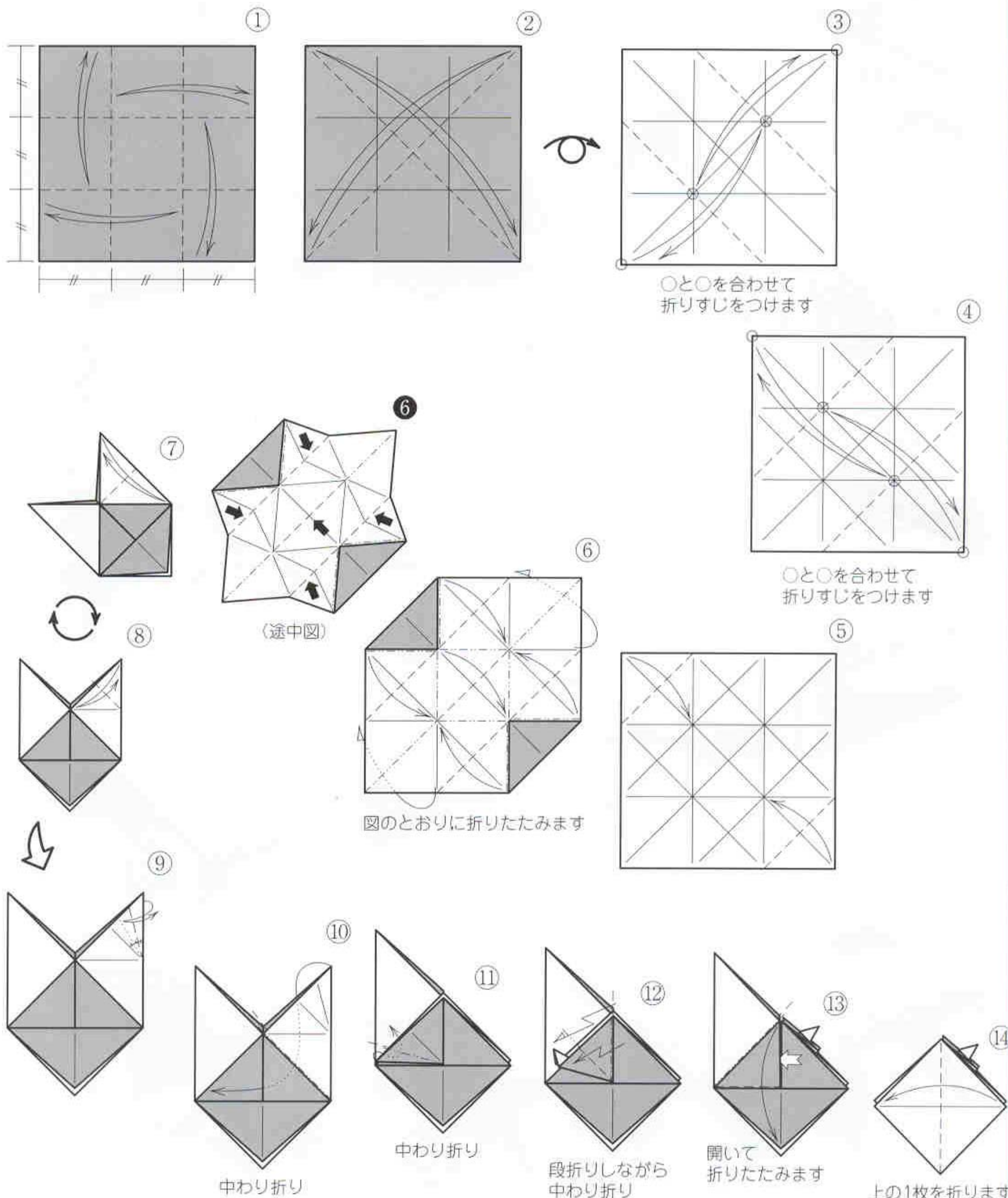
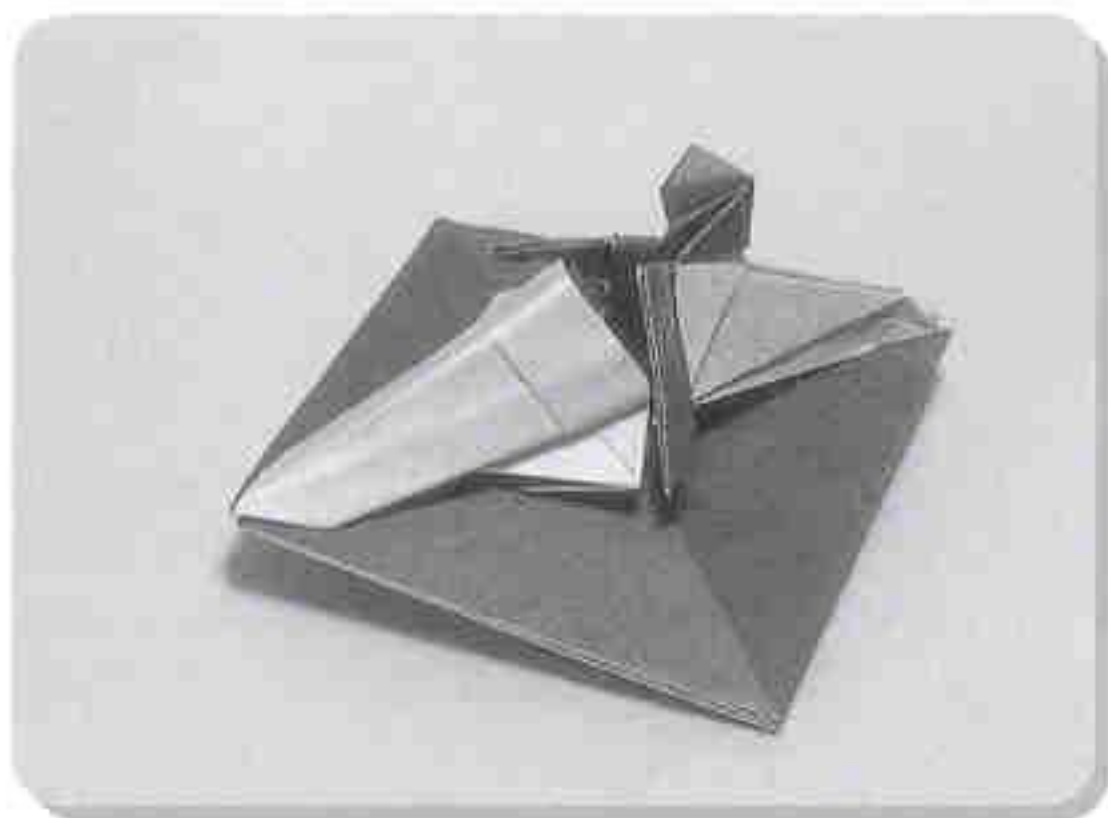

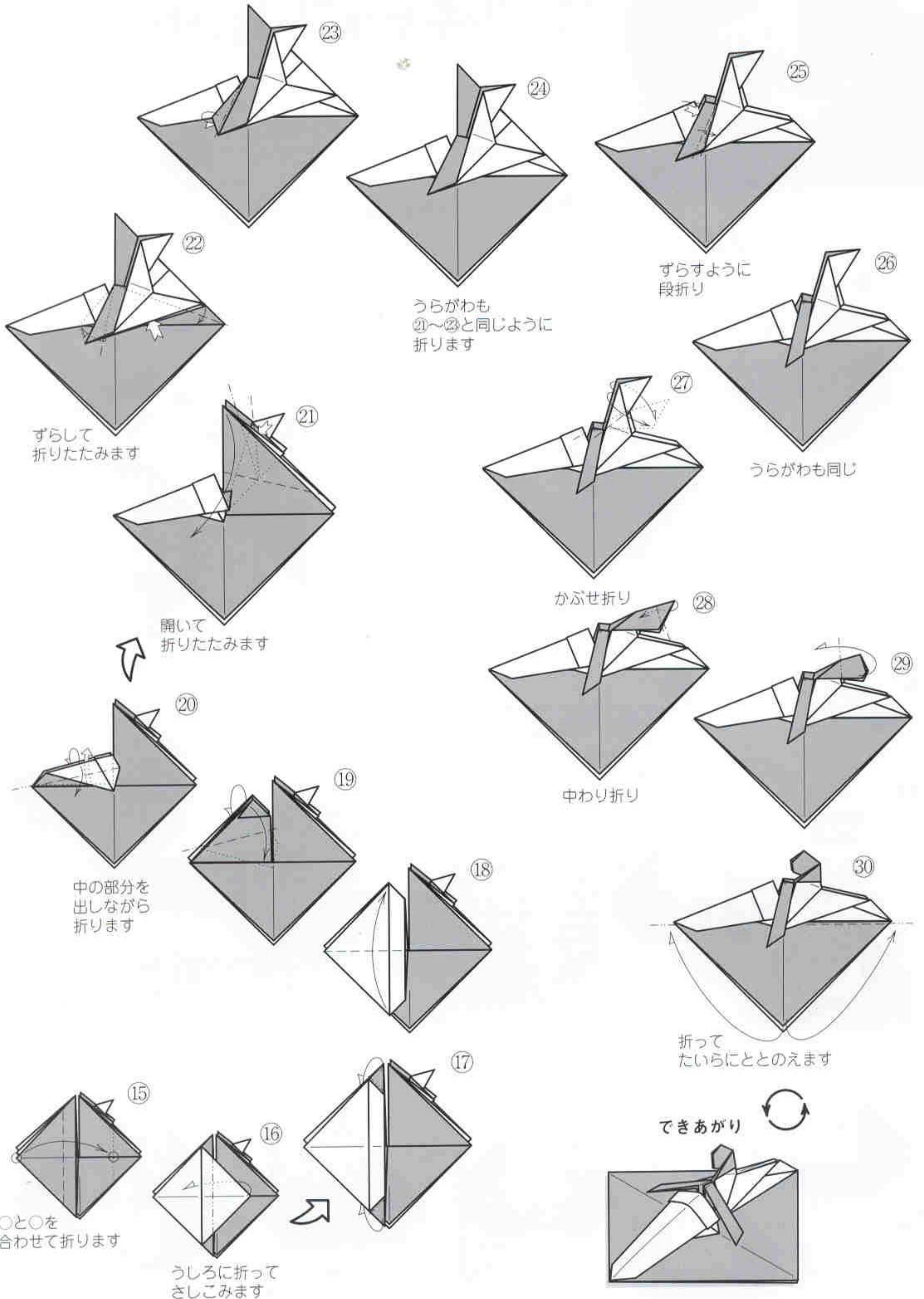

ずらして
折りたたみます

開いて
折りたたみます

中の部分を出しながら
折ります

○と○を
合わせて折ります

うしろに折って
さしこみます

うらがわも
②①と同じように
折ります

ずらすように
段折り

うらがわも同じ

かぶせ折り

中わり折り

折って
たいらにととのえます

できあがり

ロールキャップ・結び鶴

川手章子

「ロールキャップ」は巻きつけるようにまとめた細長い四角柱のキャップです。両面折り紙などで折ると楽しいと思います。角をきちんと折ってみてください。「結び鶴」は体の所をひと結びした鶴に思え、尾が長く末広に広がり、何となく縁起が良いなと思いました。ご縁を結び、末長く…という思いを込めて、この作品名とさせていただきました。(作者)

使用枚数：各1枚/正方形 2004年1月28日 投稿 2004年3月23日 投稿

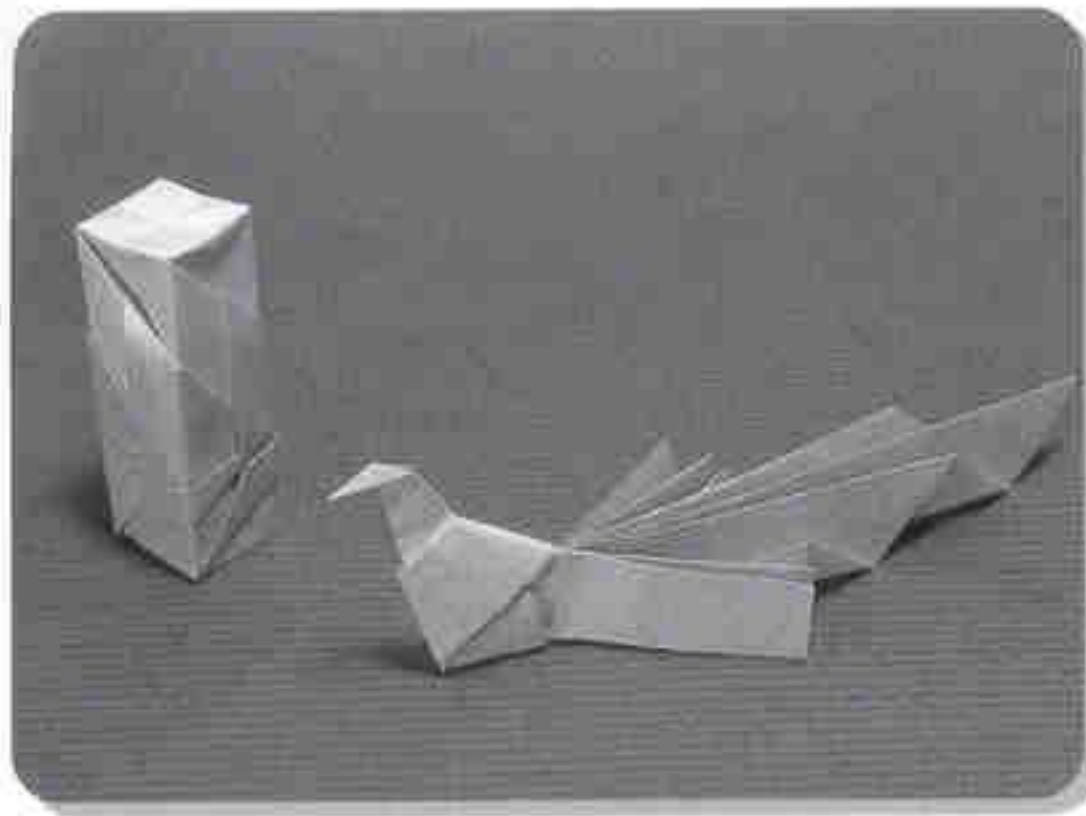

ロールキャップ Roll cap

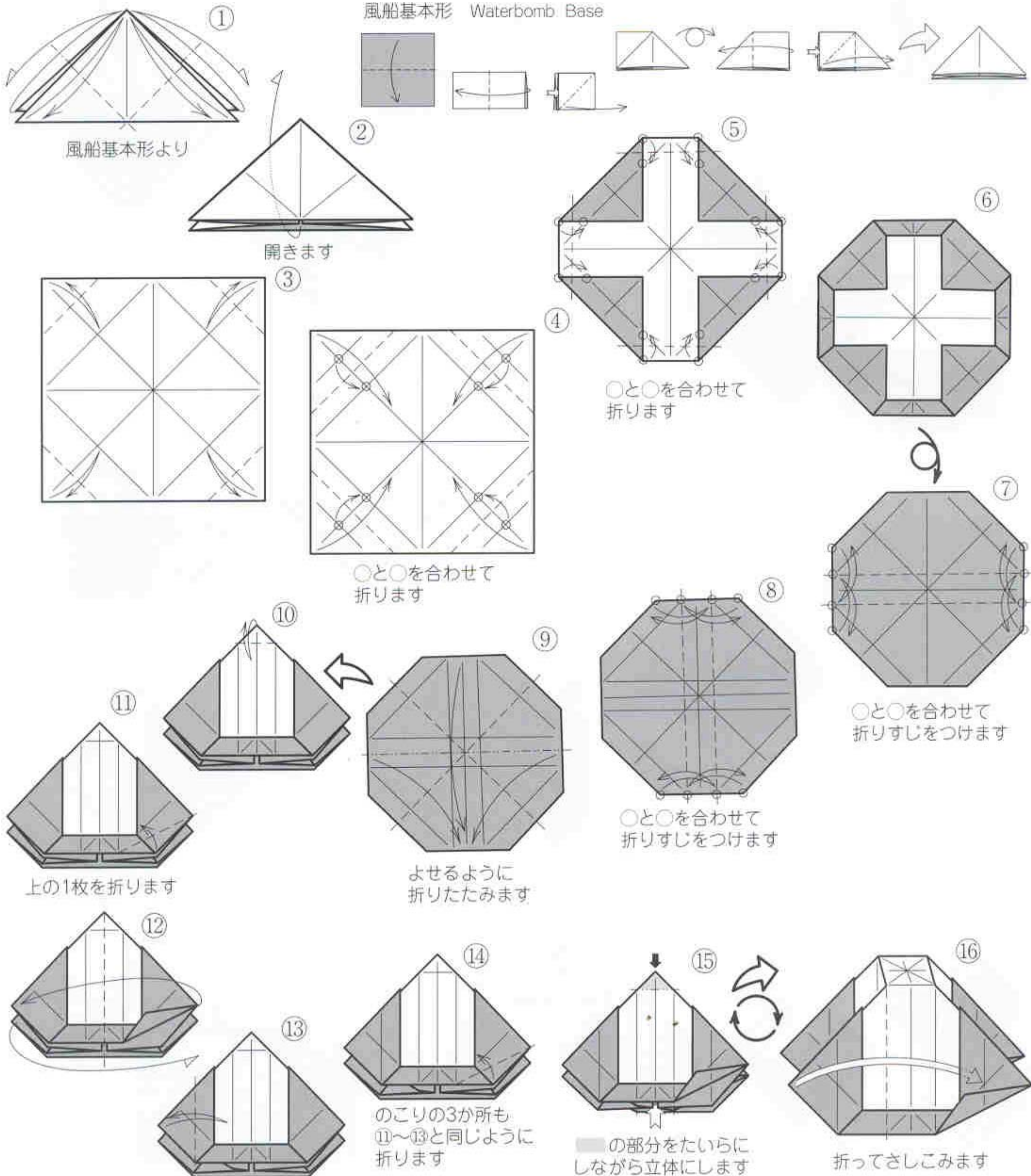

結び鶴 Crane with a knot

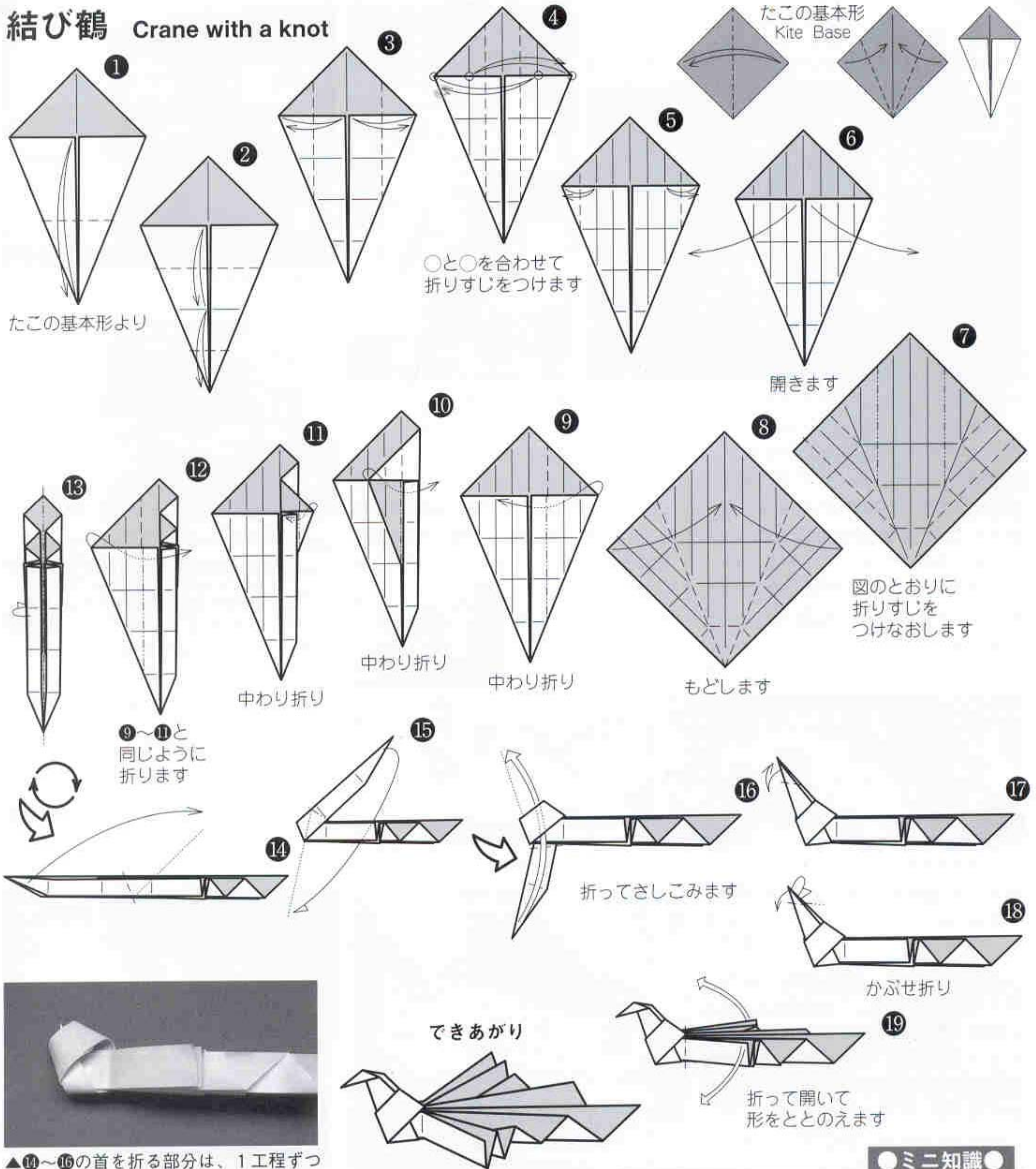

▲11~16の首を折る部分は、1工程ずつ折らないでひもをむすぶようにするとよいでしょう

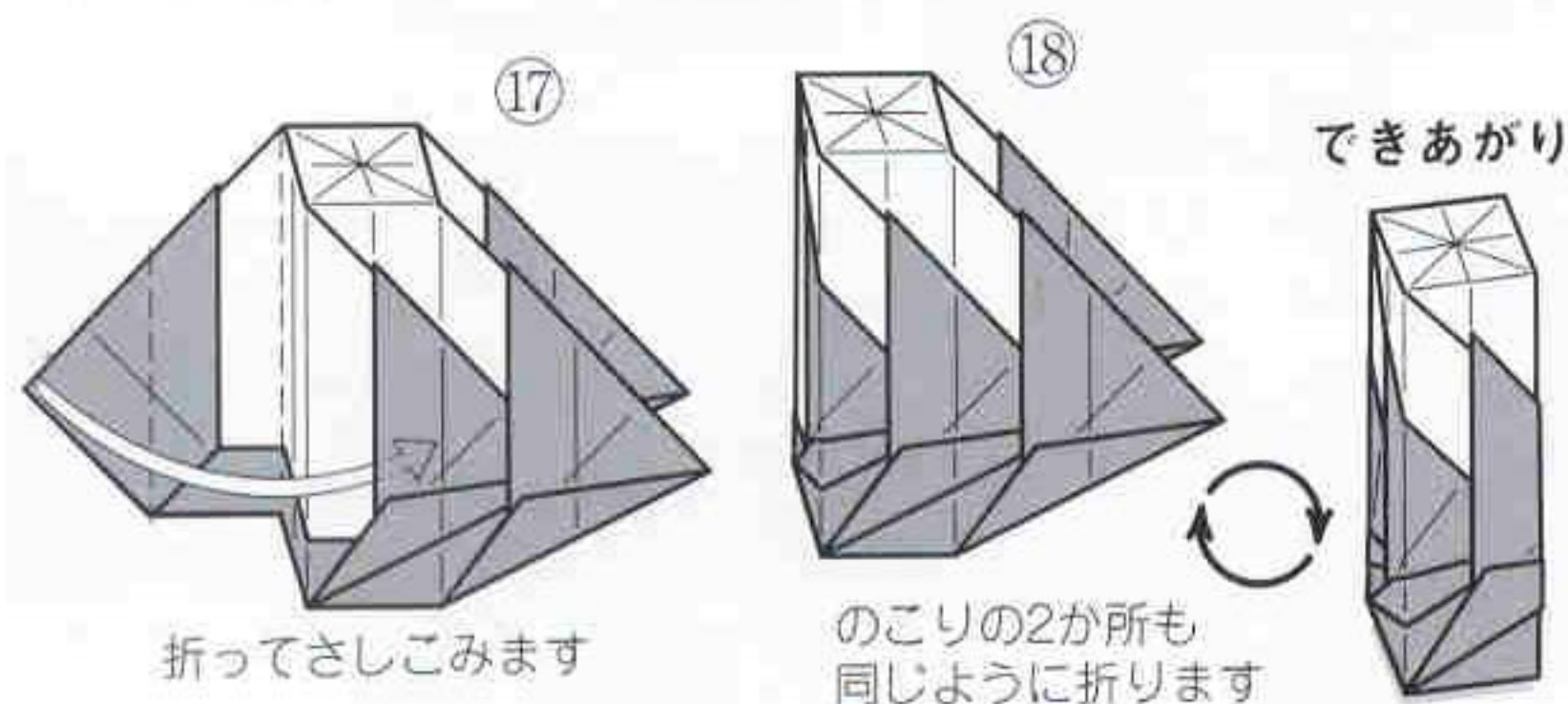

ミニ知識

◇古代オリンピック…古代ギリシャのペロポネソス半島の北西部にあるオリンピアで行われていたオリンピア祭のことです。これはギリシャ神話の全知全能の神ゼウスに捧げる競技で、紀元前776年から紀元393年まで行われました。競技は4年に1度開かれ、各ポリス（都市）対抗で行われ、自由市民の男性のみ参加が許され、女性は見物もできませんでした。競技者は全裸で闘い、優勝者にはオリーブの葉で作られた冠（Olive crown）が授けられました。

おりがみアルファベット

Small letters of the English alphabet by Mr. Katsushi Nōsho

納所克志

a b c d e f g h i j k l m n o p q r s t u v w x y

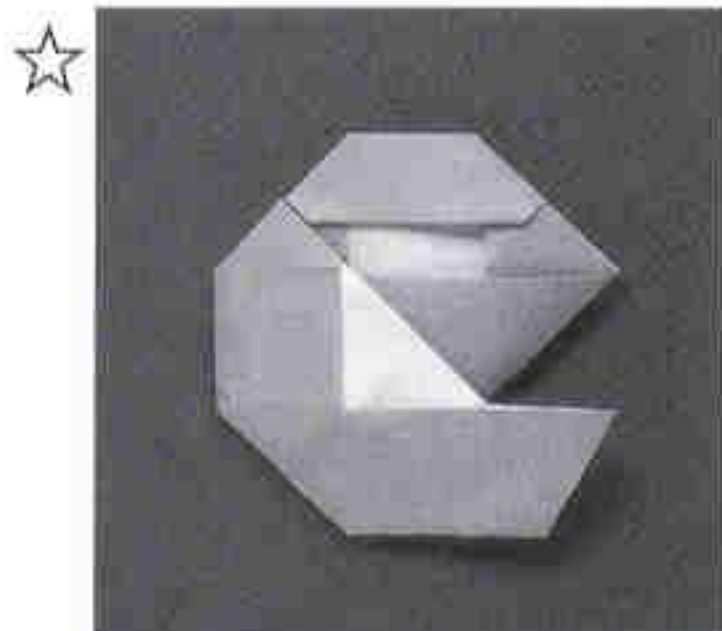

使用枚数: 1枚 / 正方形

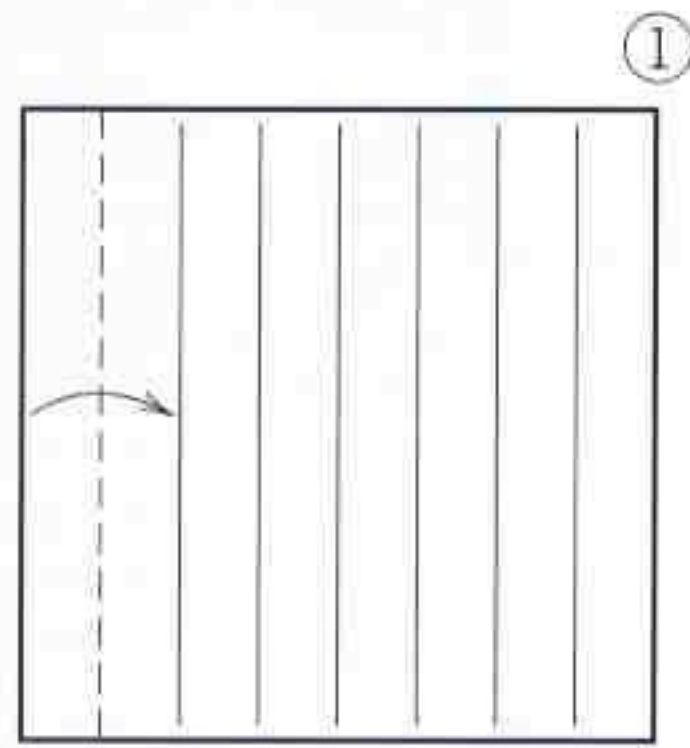

8等分の折りすじをつけてからはじめます

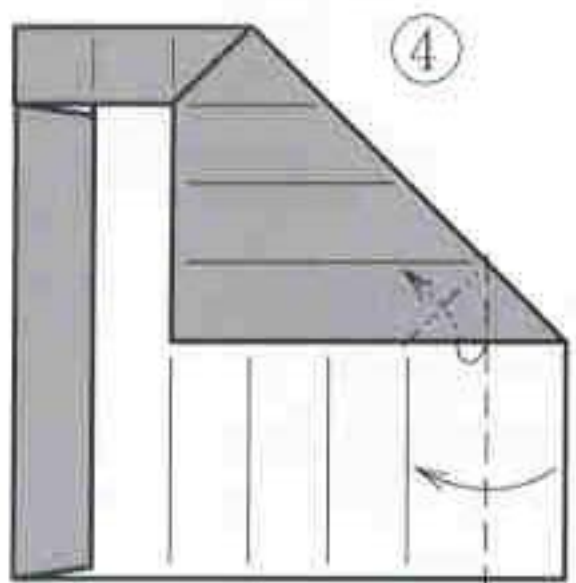
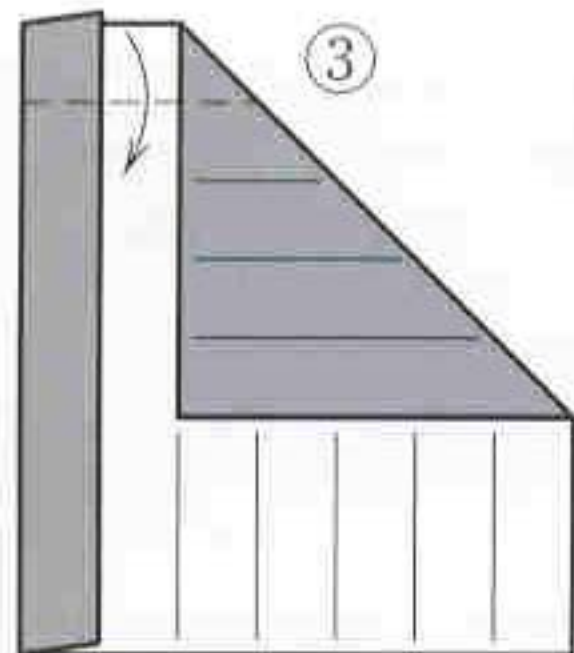
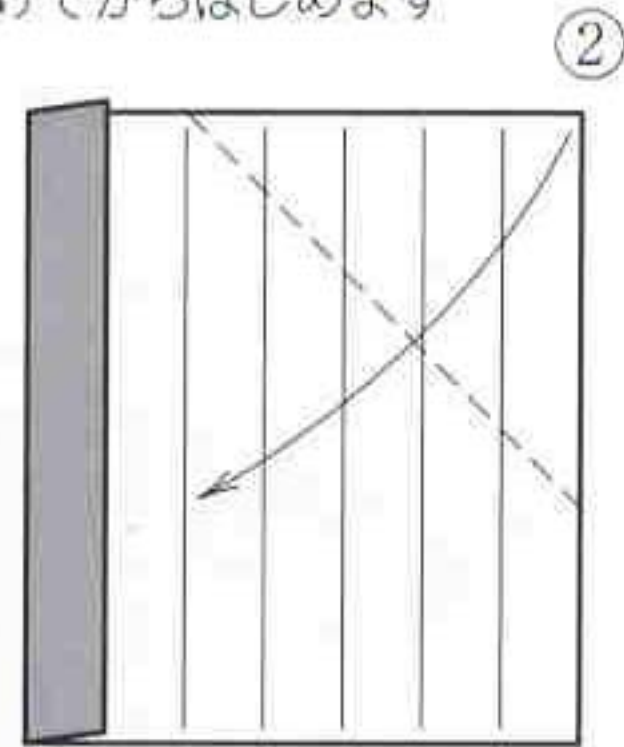

中に折りこみます

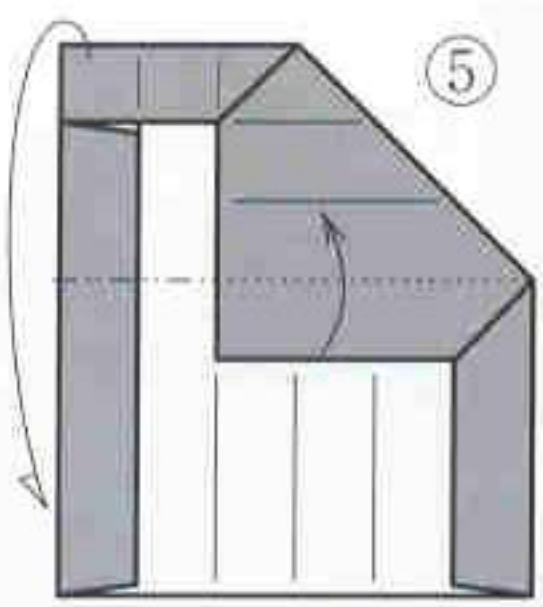

上におこしながらうしろに折ります

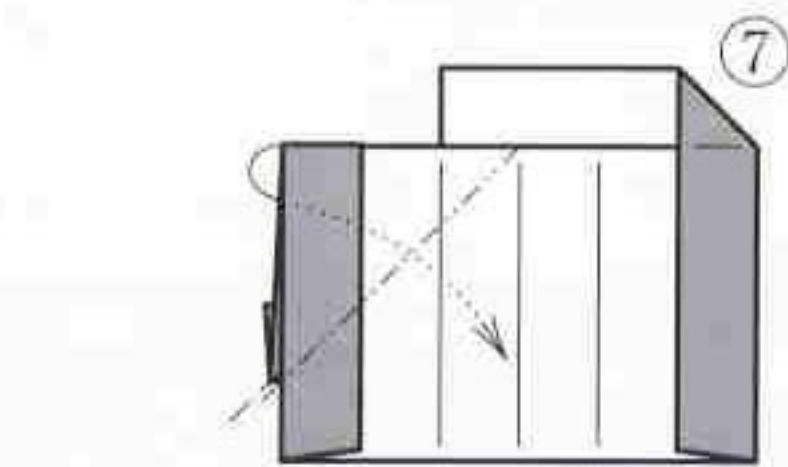

中わり折り

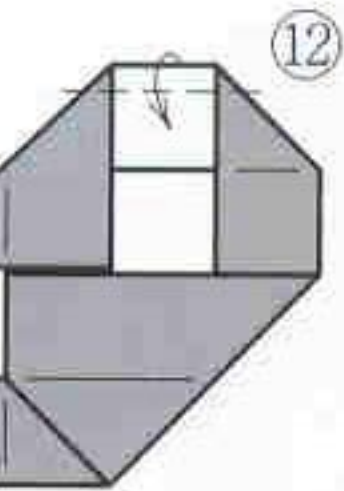
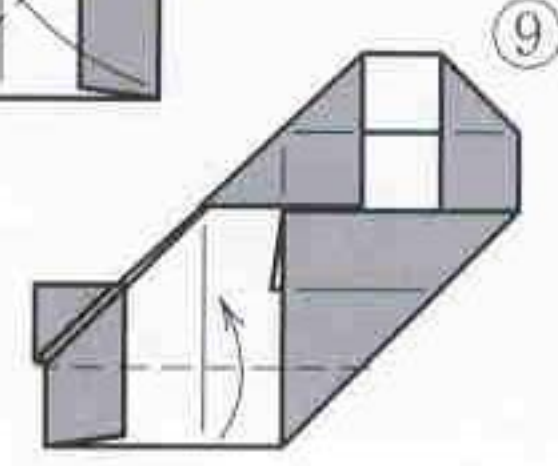
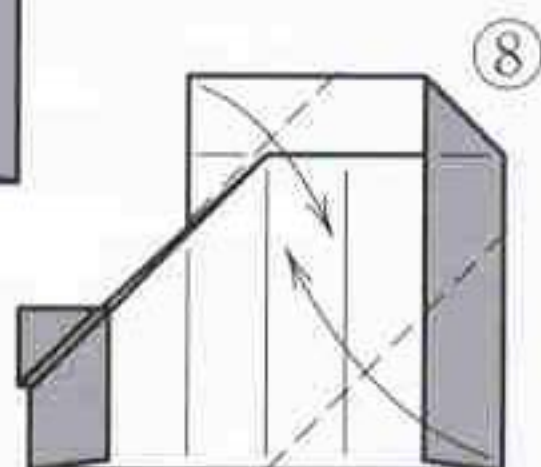
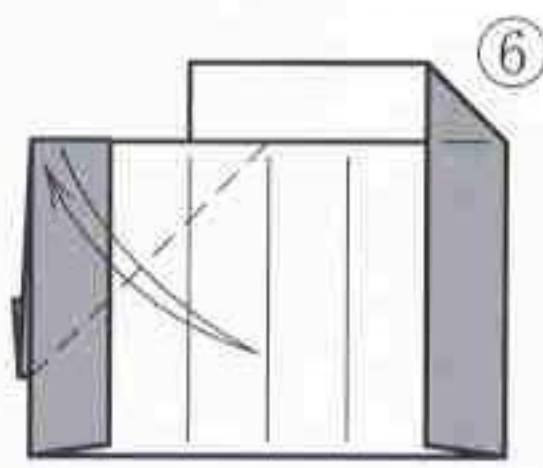

折ってさしこみます

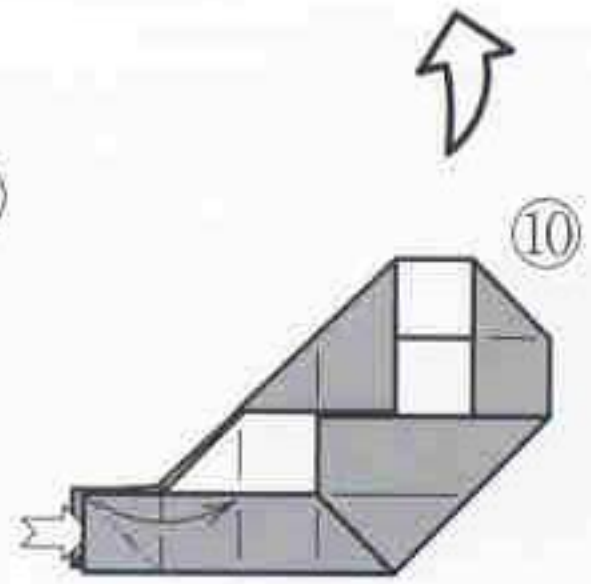

開いて折りたたみます

できあがり

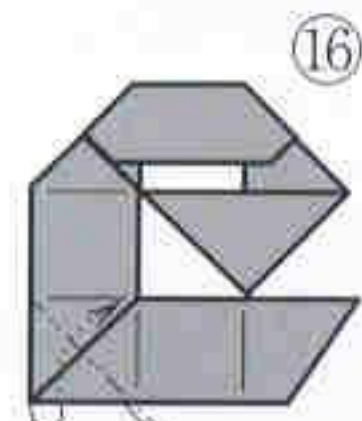
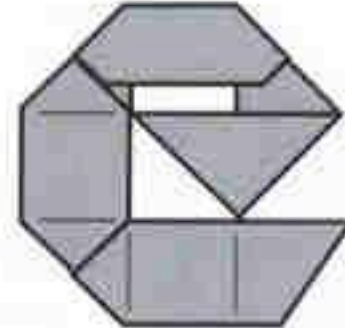

中わり折り

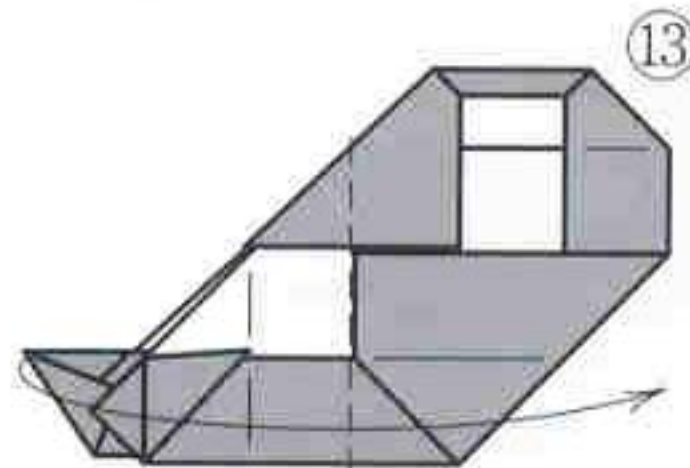
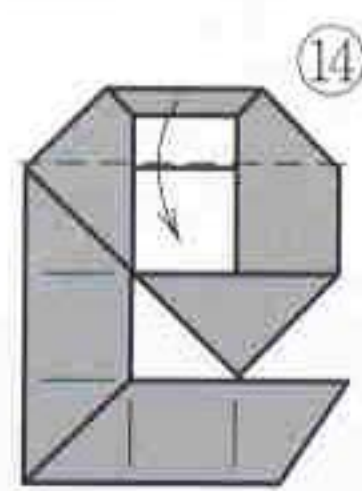
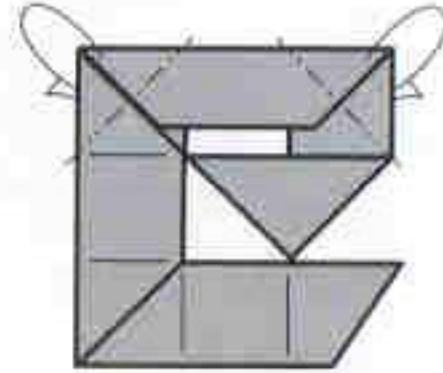

ヨット 青木 良

うらおもて両方から見られるようにしたので、すこしむずかしくなりました。カードに貼るようなときは、片面だけでいいので、2:1の長方形で片側だけを折ると簡単です。

(作者)

使用枚数：各1枚/正方形

2004年2月20日 投稿

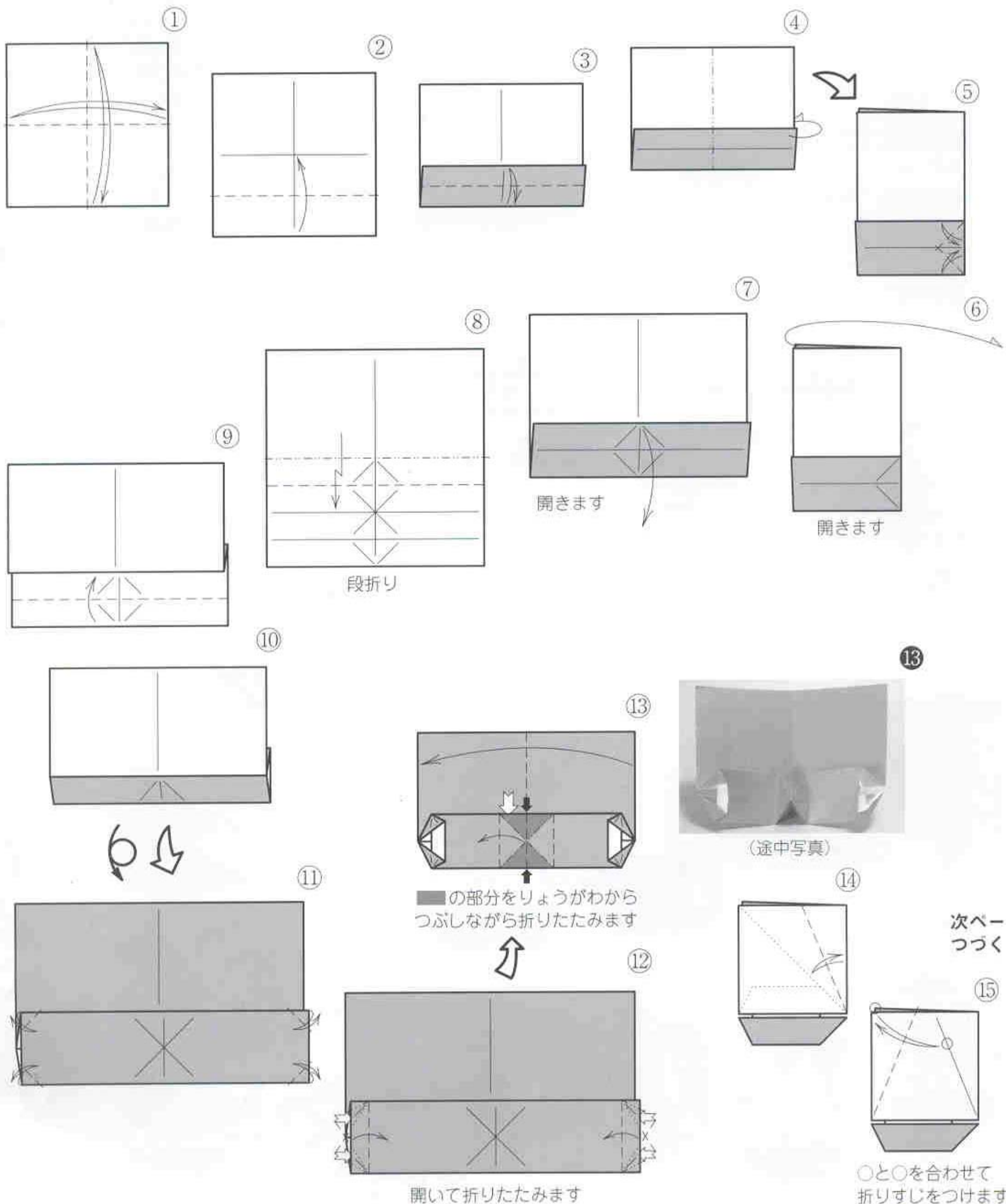
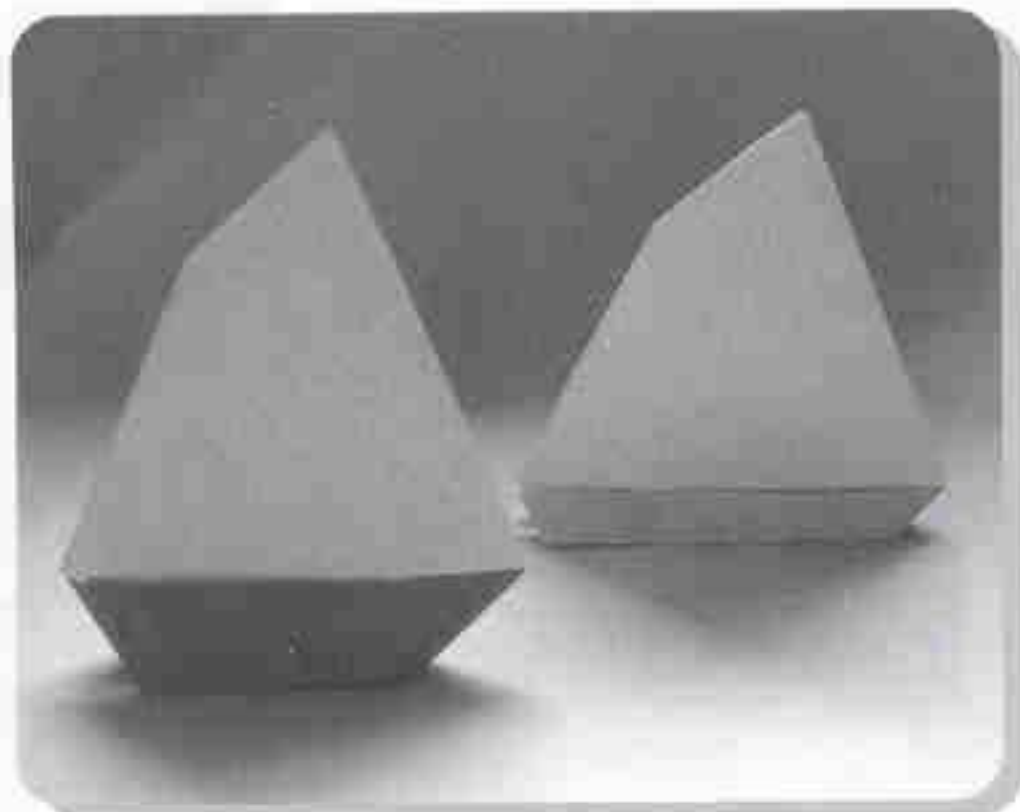

たこ 松野幸彦

たこの形を「丸い頭+8本足」と要約した上で、足を折り出すことに集中したような作品です。広げた足の付け根が膜状になりましたが、かえってリアルに見えます。(編)

使用枚数：1枚/正方形

2004年3月17日 投稿

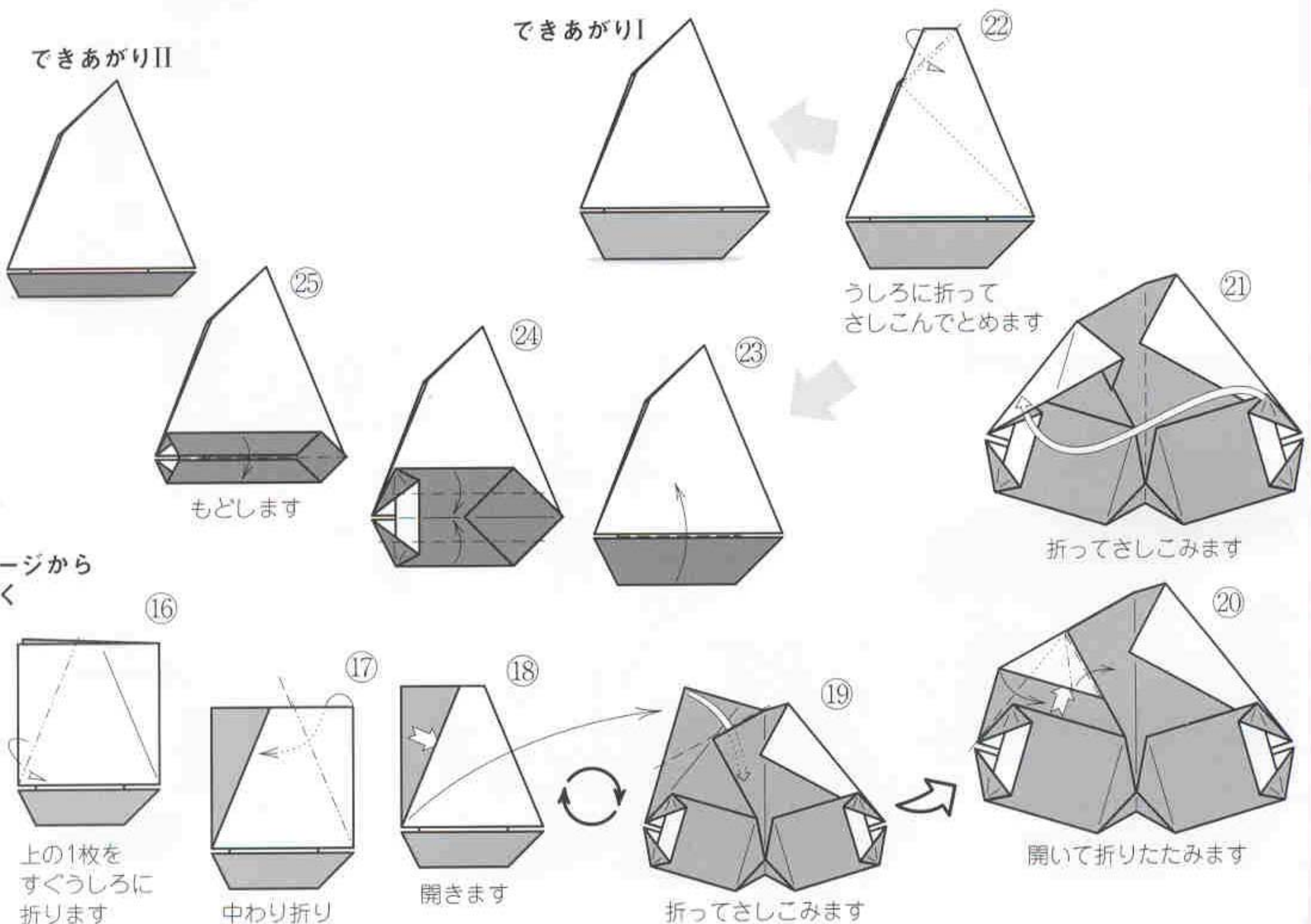
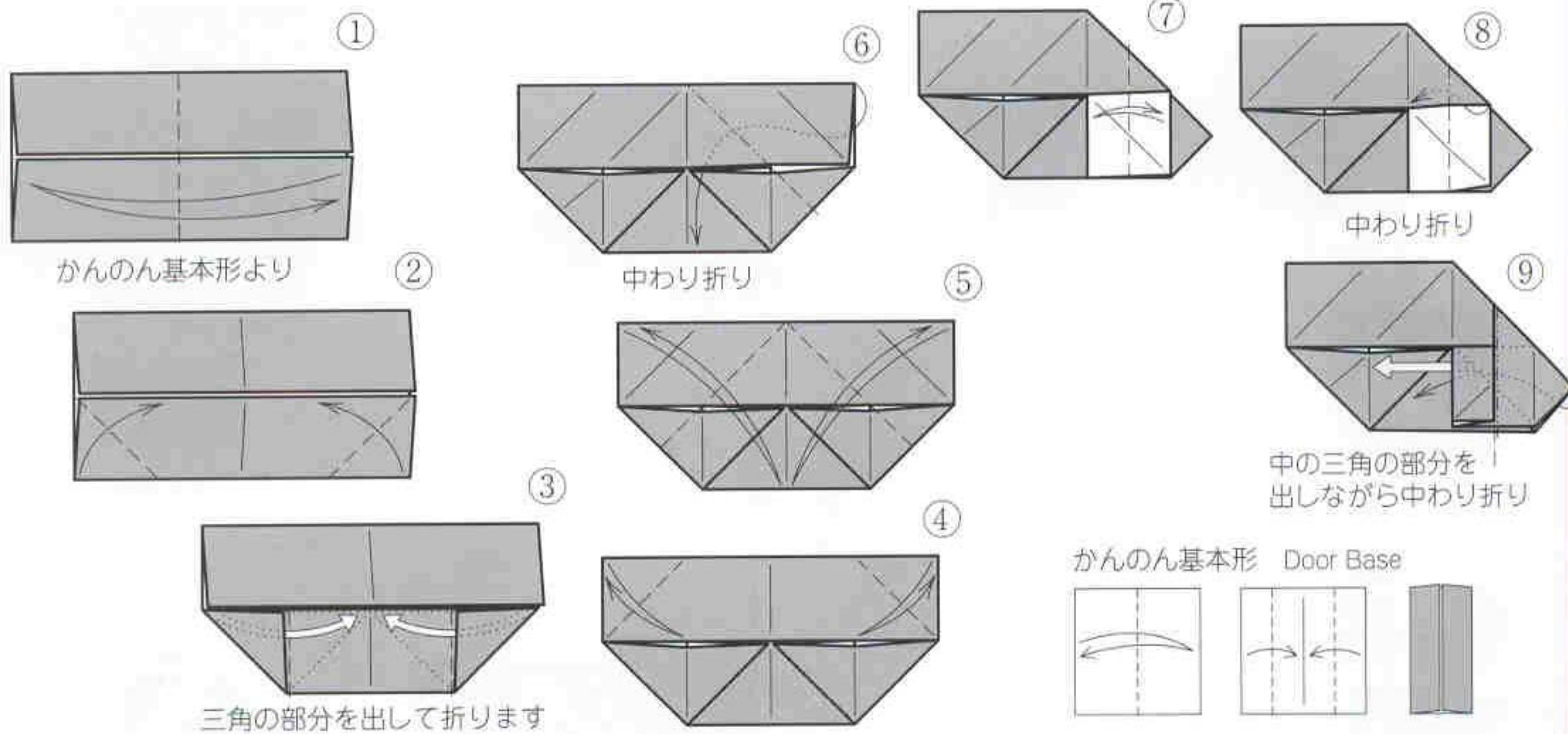
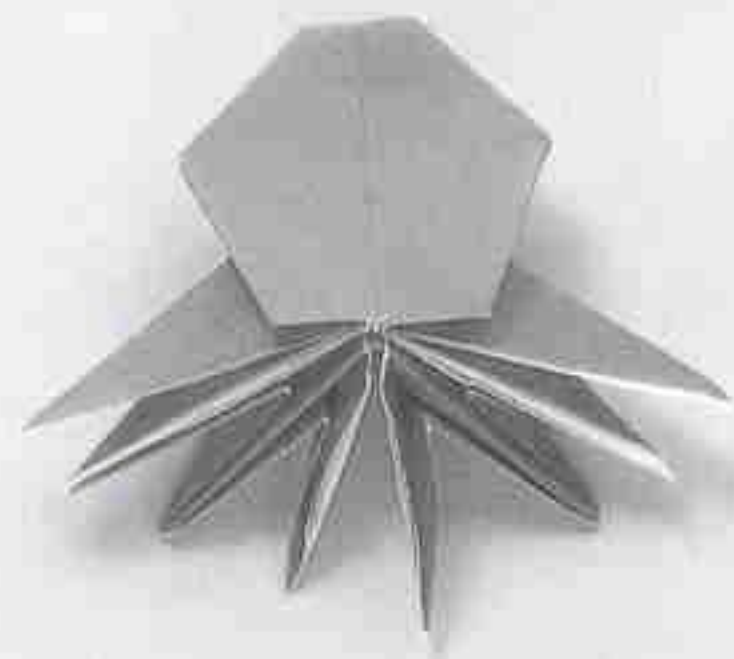

前ページからつづく

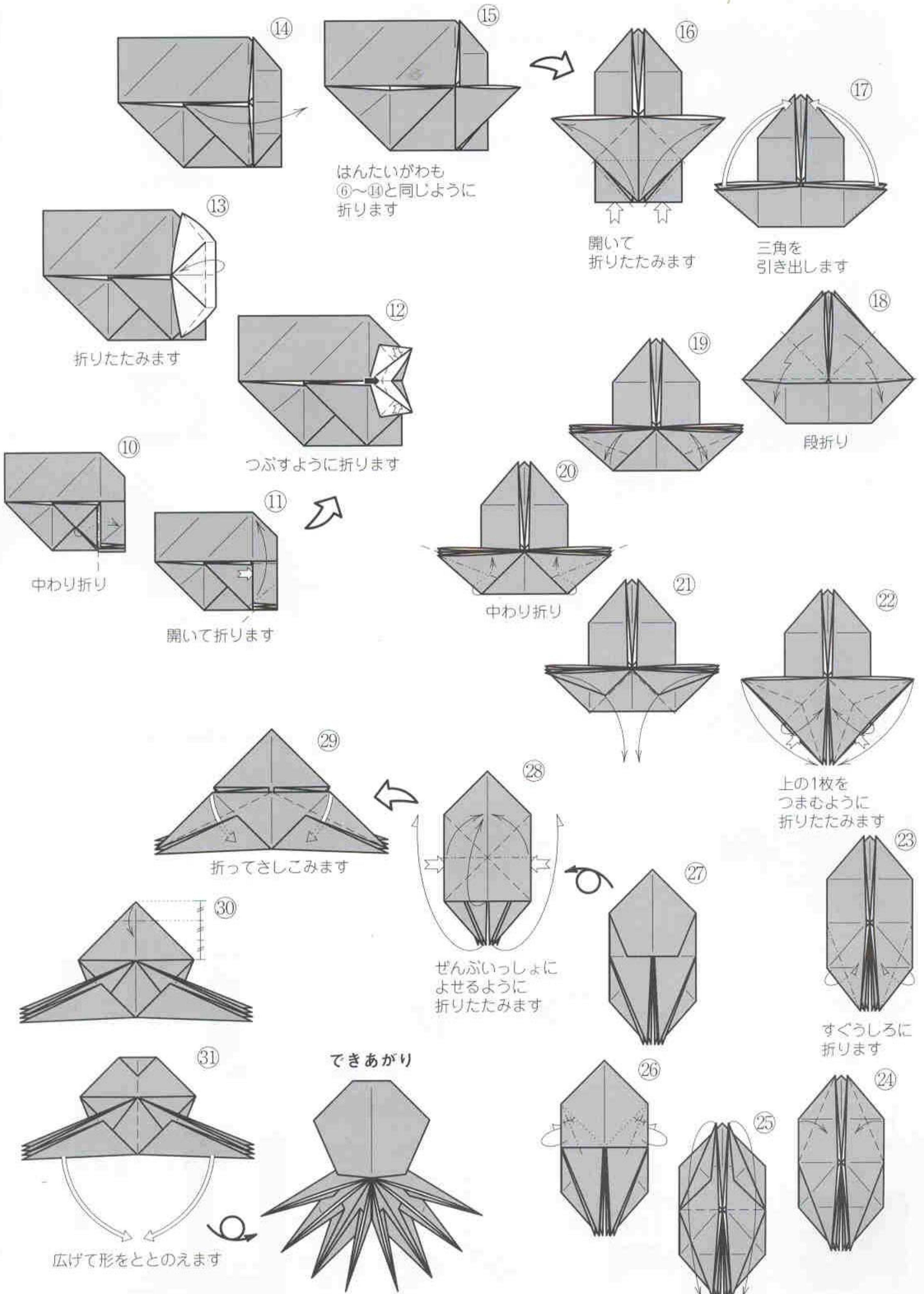

はこふぐ

松野幸彦

こんな形の魚が本当にいるから驚きです。最後に一気に広げるのがおもしろいところ。四角い箱を伏せたような形に整えてください。ひっくり返せば箱として実用になる、かも知れません。

(編)

使用枚数：1枚/正方形

2003年4月16日 投稿

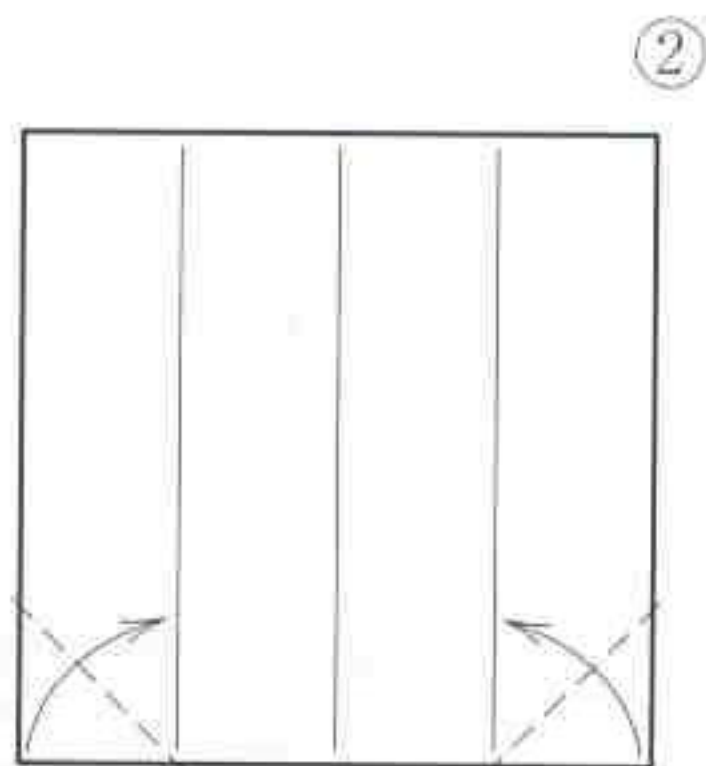
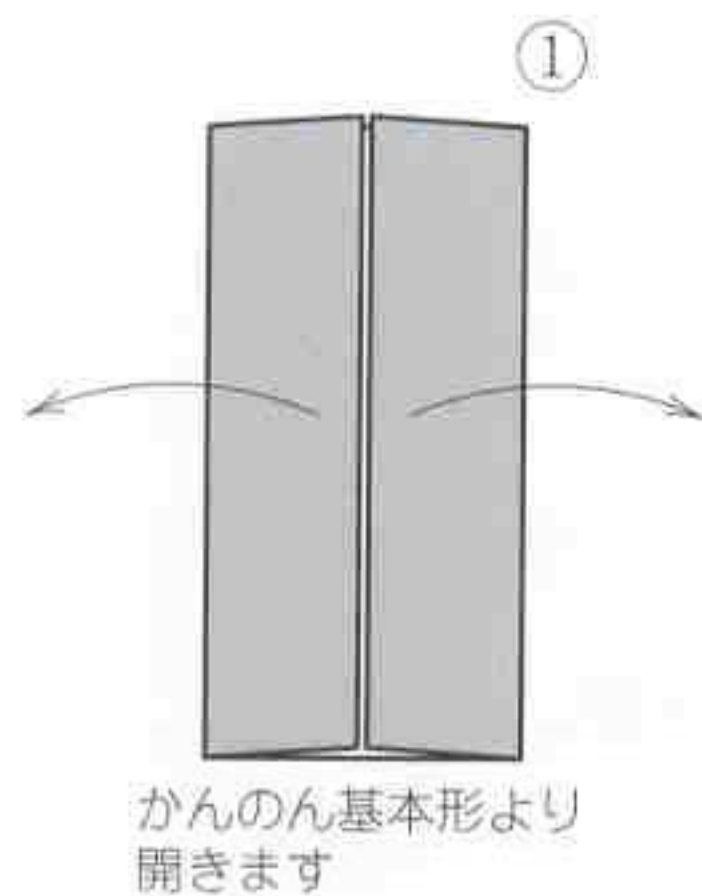
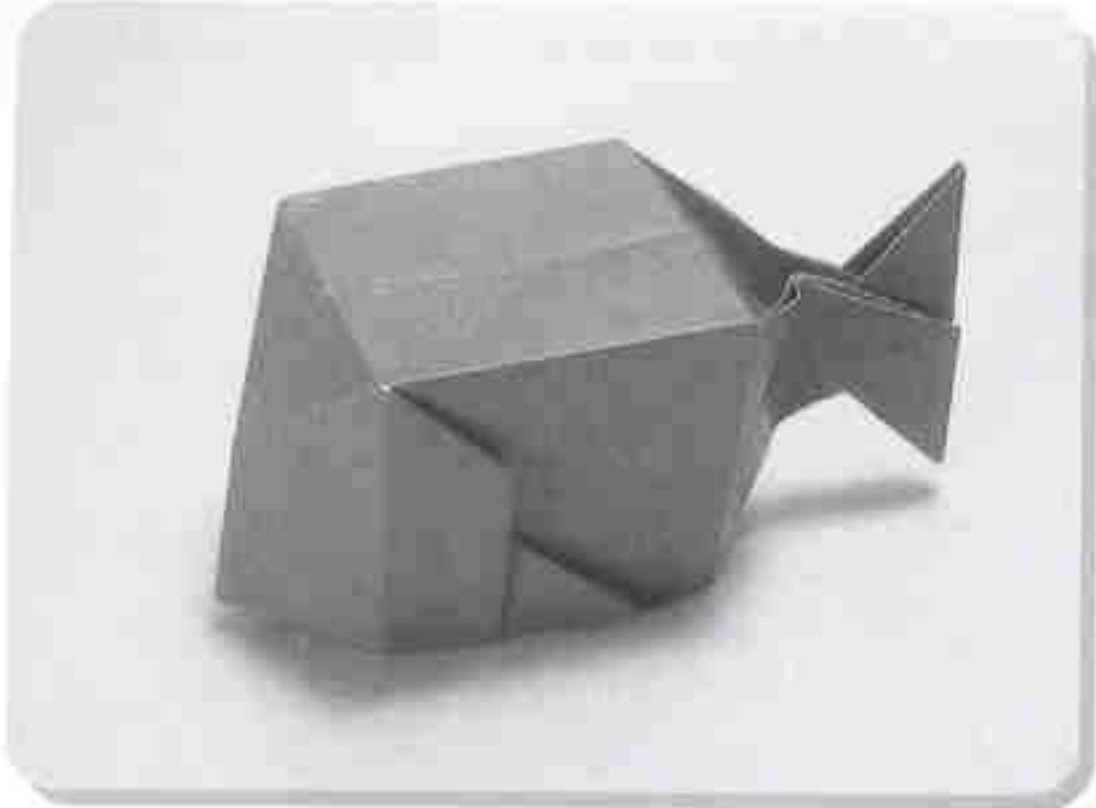

かんのん基本形より開きます

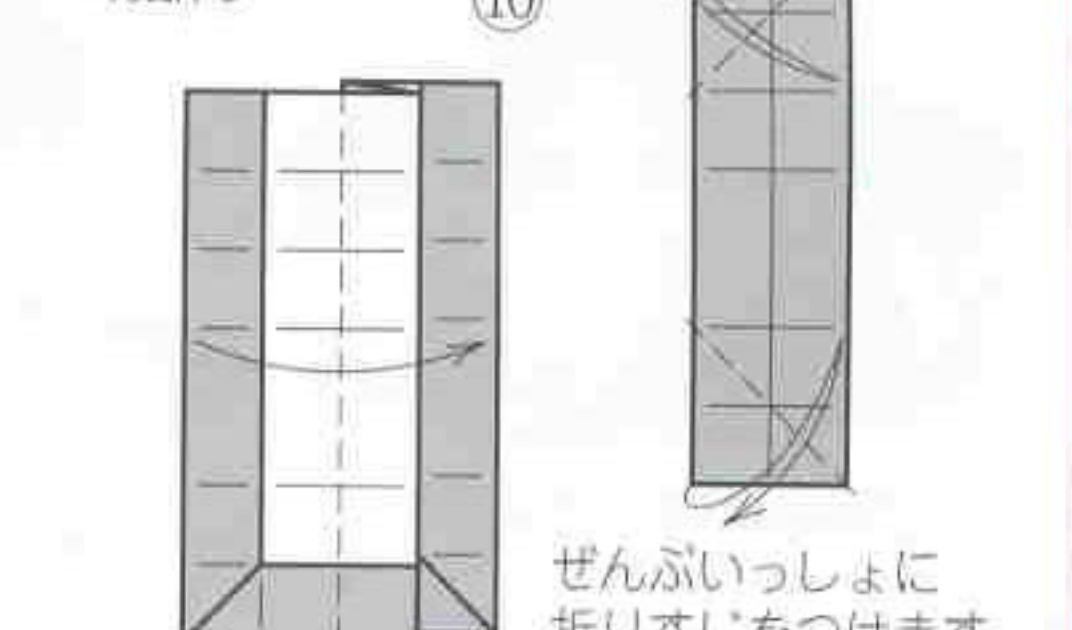
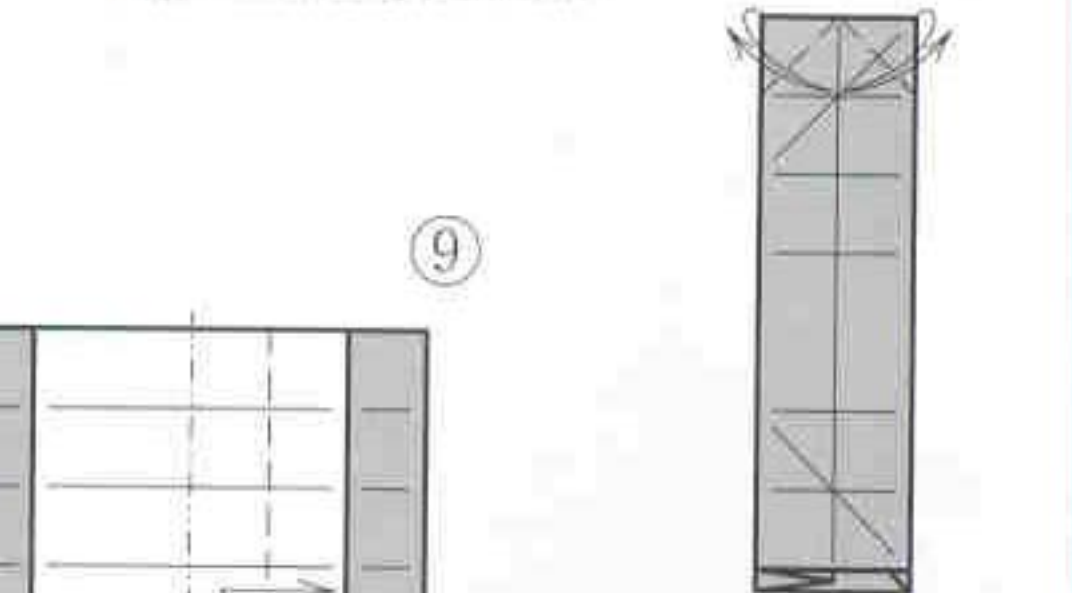
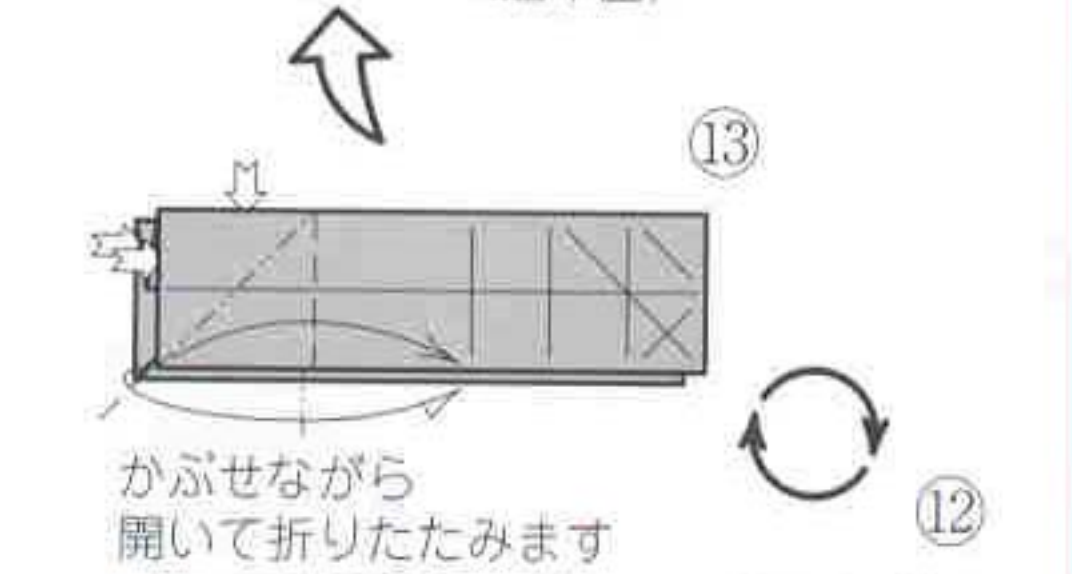
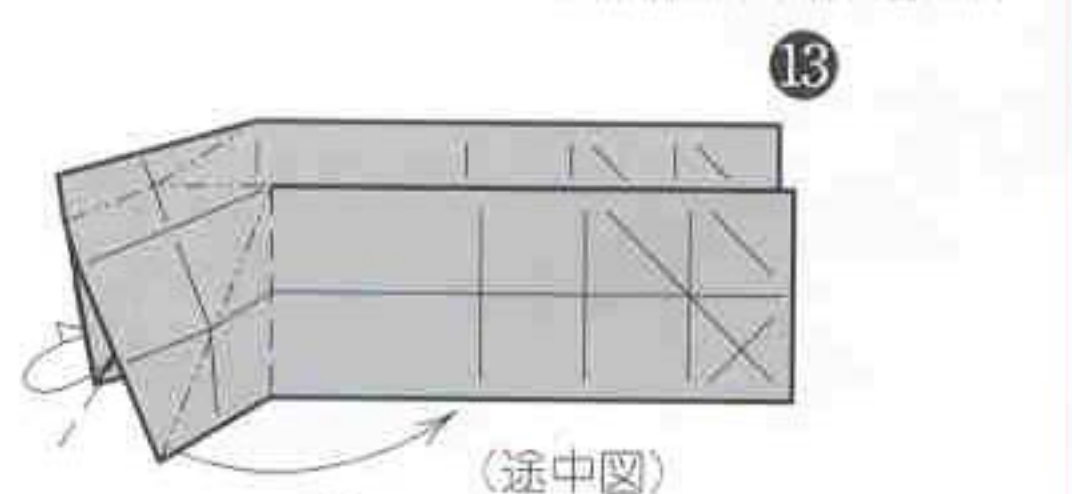
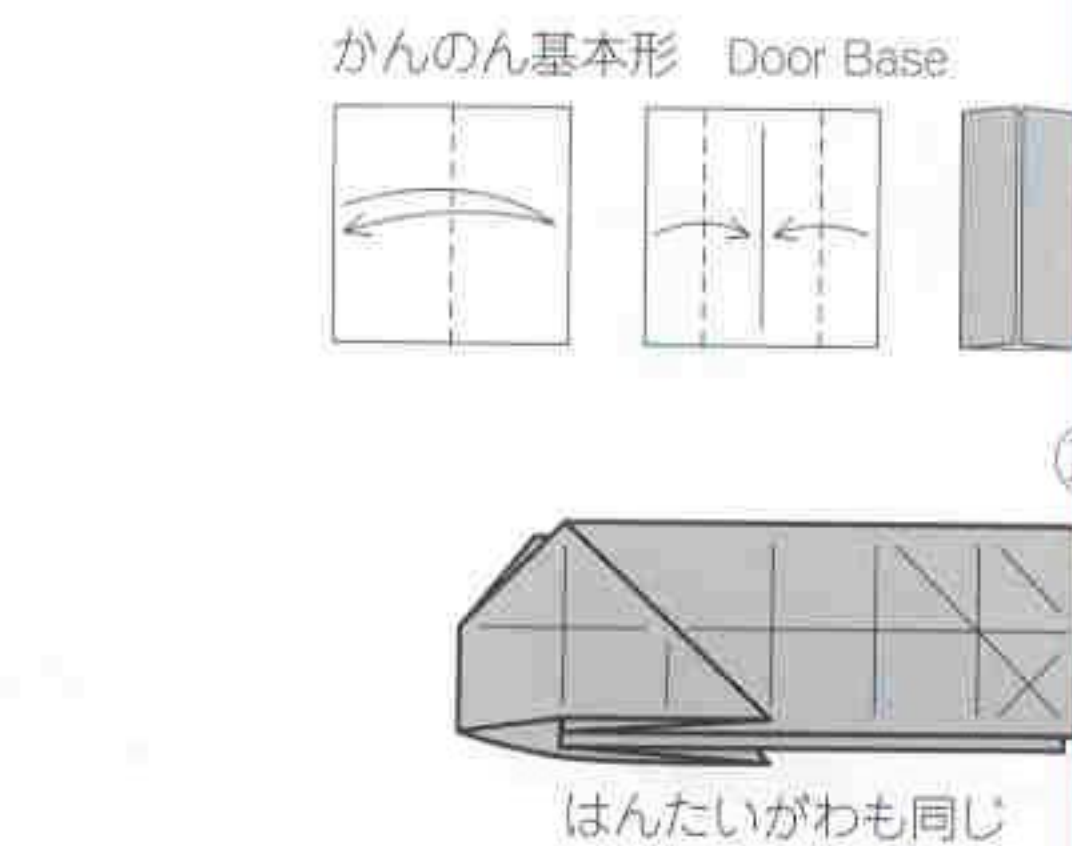
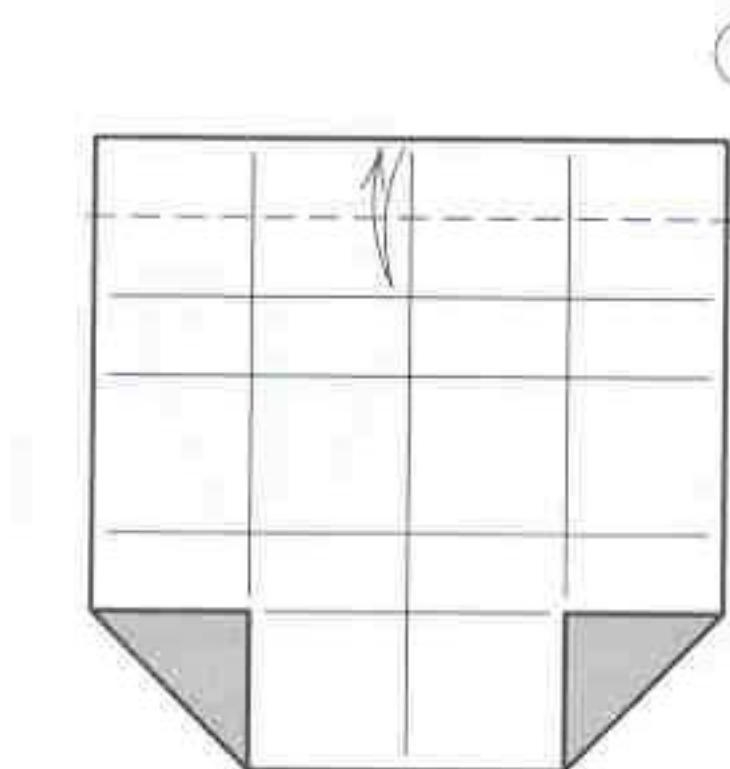
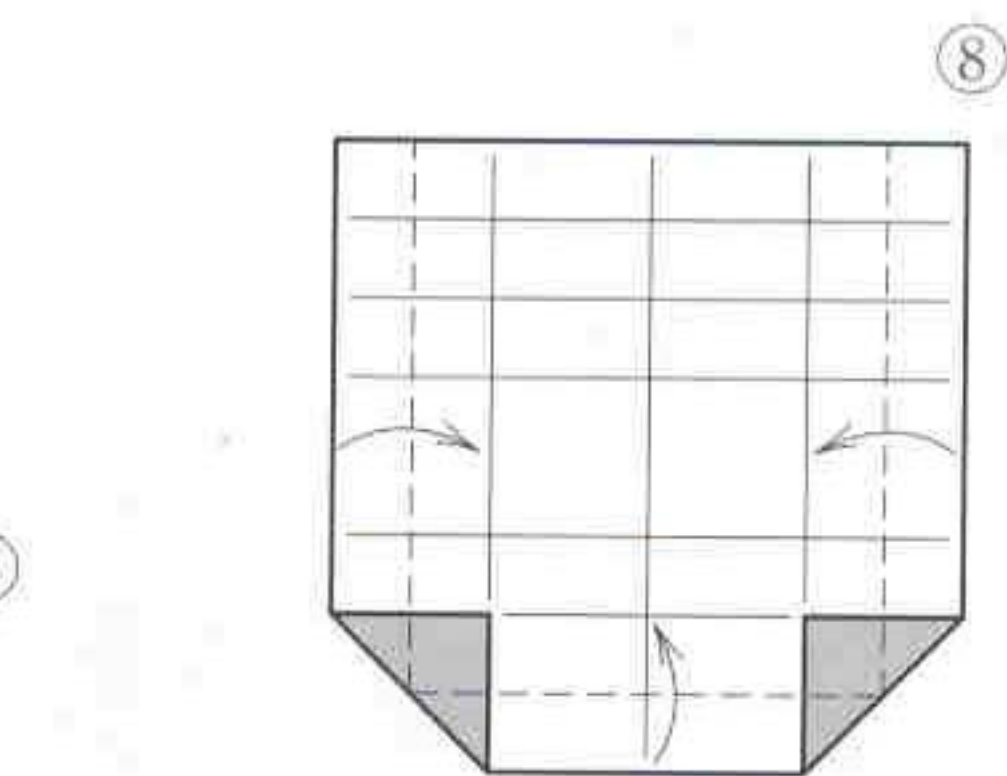
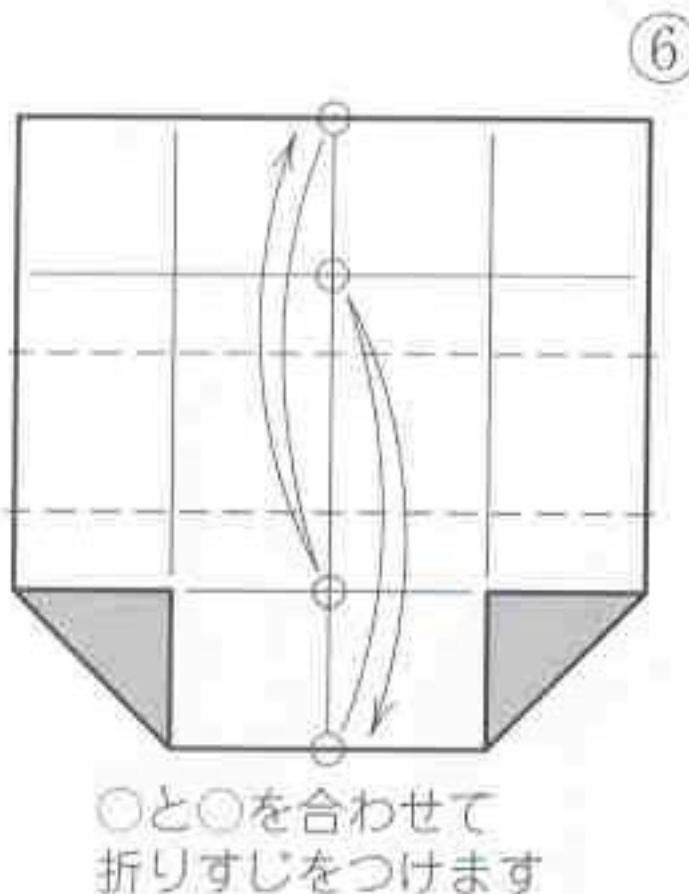
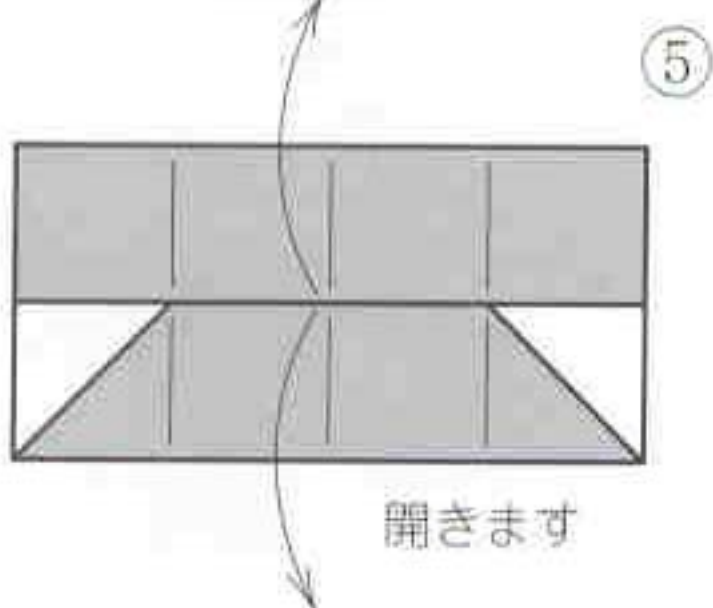
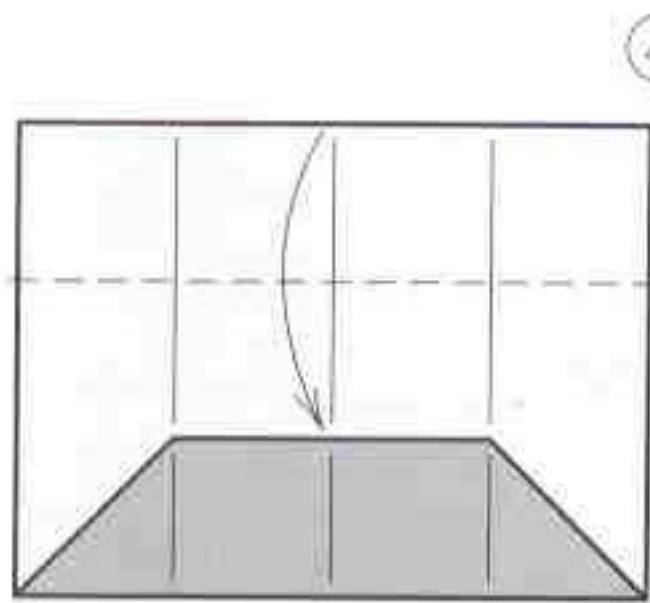
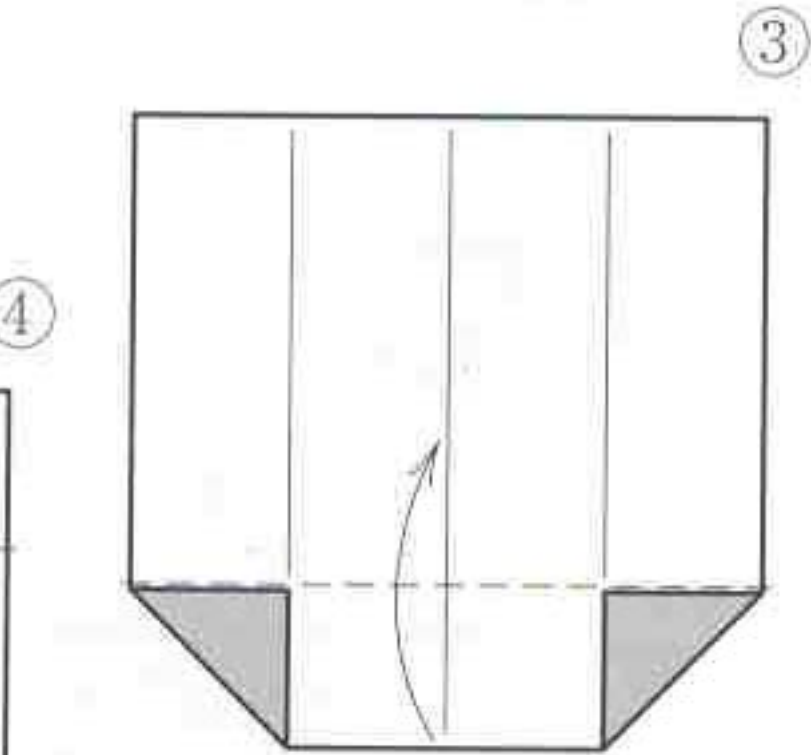

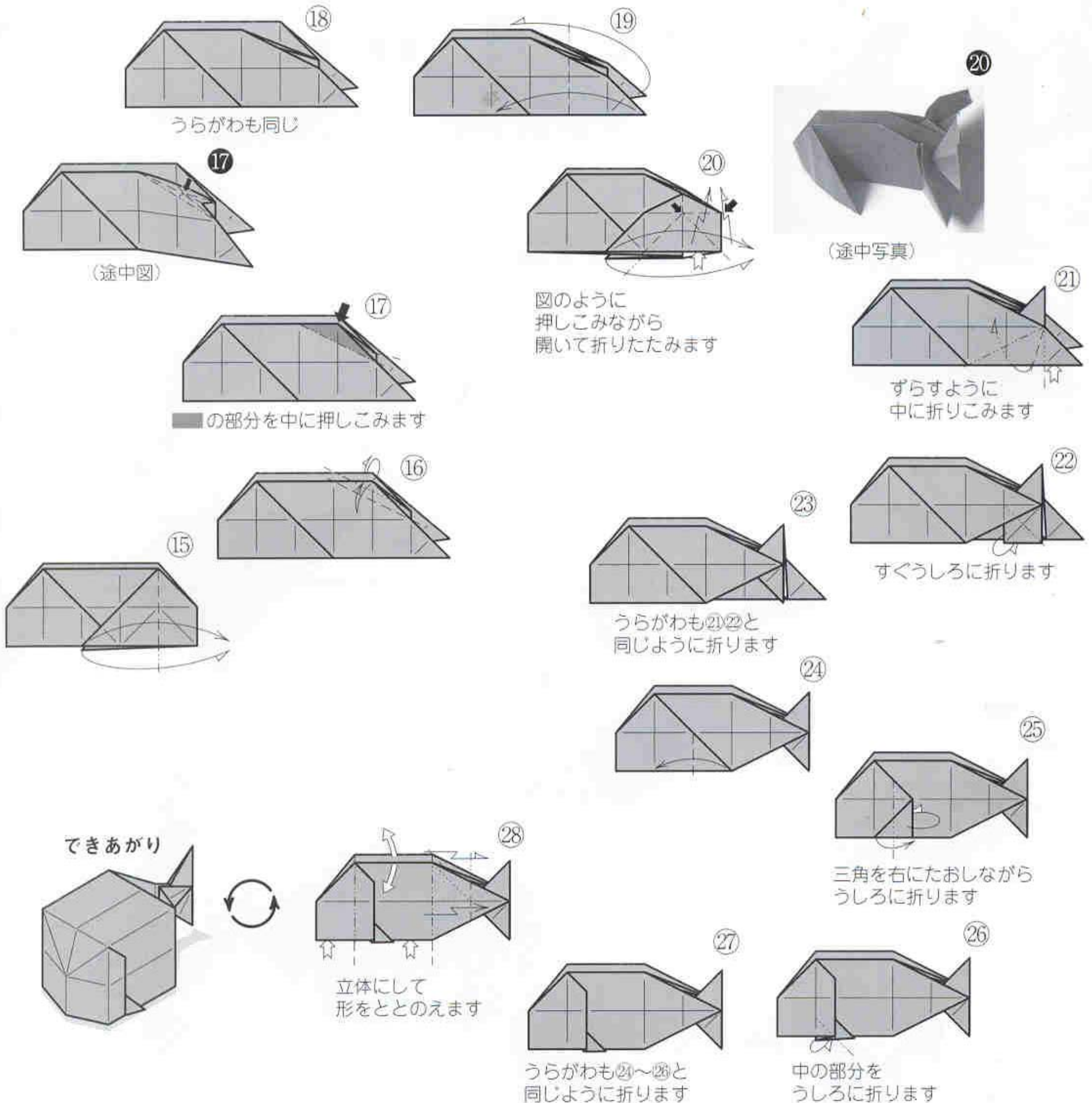

●ミニ知識●

◇ケンタウロス…ギリシャ神話に登場する神の1種族で、上半身は人間、下半身は馬の姿をしています。ケンタウロスの多くは粗暴な性格です。ただし、ゼウスとレトの間に生まれた太陽神アポロと、その双児である月の女神アルテミスの二人から教育を受けたケイロンというケンタウロスは、賢者として有名です。
※「ケンタウロス」の折り方はP12-13に紹介されています。

◇カクレクマノミ…熱帯魚。珊瑚礁にすんでいて、毒のあるイソギンチャクをかくれがとじています。オレンジ色の体に3本の白い帯が特徴で、この魚を主人公にしたアメリカのアニメ映画の大ヒットで人気ものになりました。そのせいで、沖縄の海で多くのカクレクマノミがイソギンチャクごと捕獲されるといふ悲しいニュースもありました。

◇ハコフグ…温かい海にすんでいます。六角形の固いうろこでおおわれているので、体を自由に動かすことができません。泳ぐ時はヒレだけを動かしています。毒は持っていませんが、あまり食べる部分がなく、おなかに詰め物をして姿焼きをする料理があるそうです。



●ミニ知識参考…「総合百科事典ポプラディア」(ポプラ社)、「ギリシア神話」(のら書店)、「こども動物大百科⑦森と草原の鳥」(平凡社)、「朝日新聞」(朝日新聞社)、「学研の図鑑 魚」(学研)

クマノミ 青木 良

以前から、カクレクマノミは、いそぎんちゃくに隠れているというのを本やテレビで見て、気になる存在でした。最近、映画に取り上げられ、目に入る機会が多くなって、折ってみたいくなりました。折ったままだと開いてきてしまうので、のりづけが必要です。(とくに背びれのところ) (作者)

使用枚数：1枚/正方形

2004年2月20日 投稿

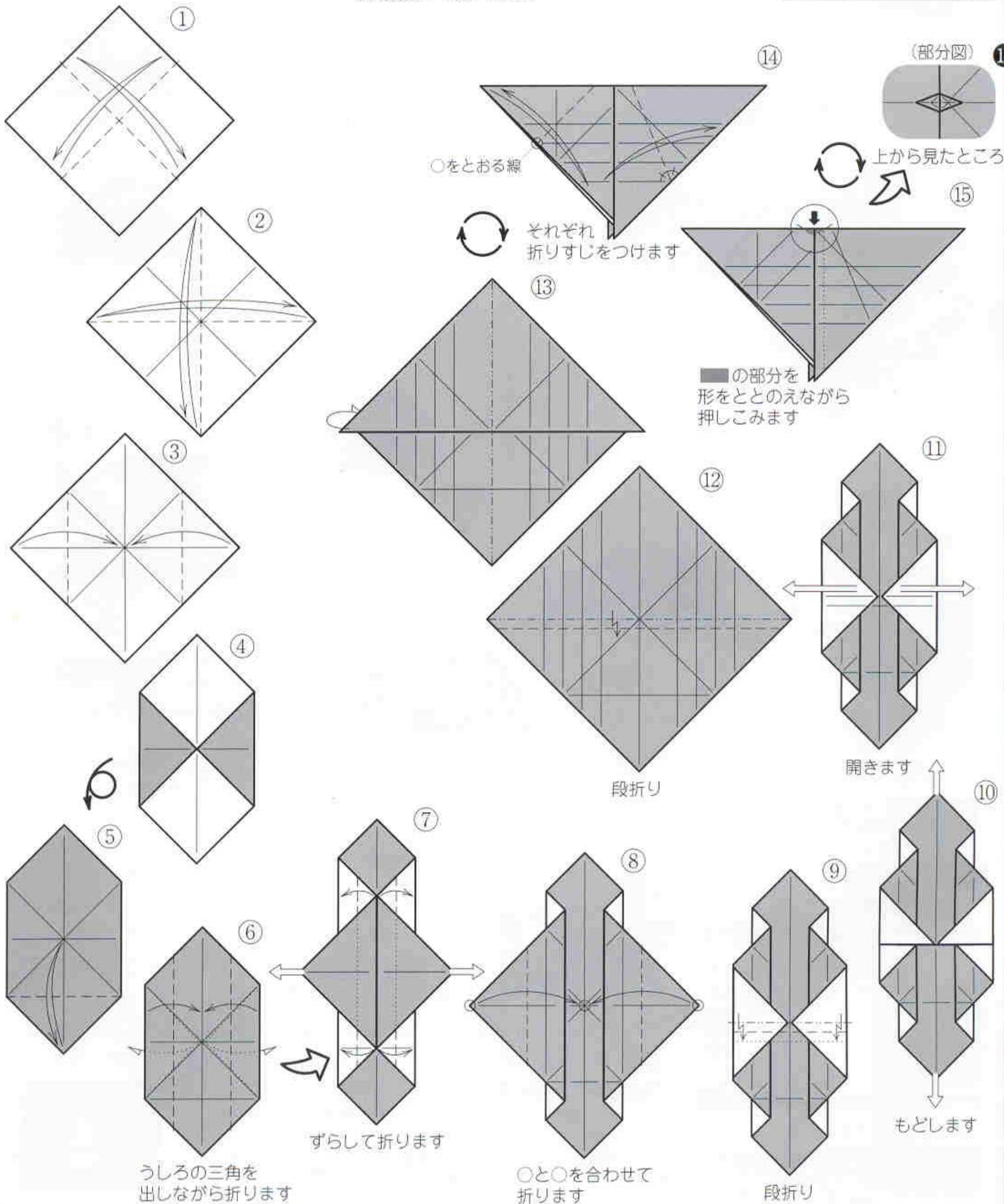
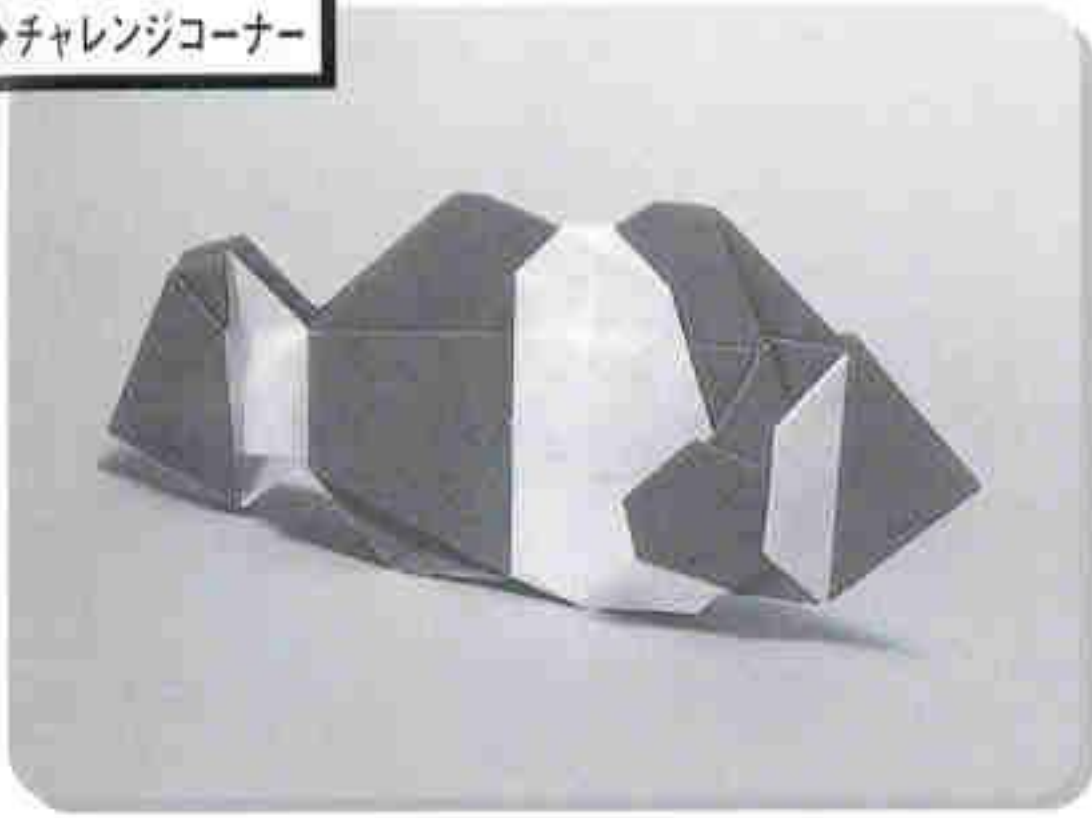

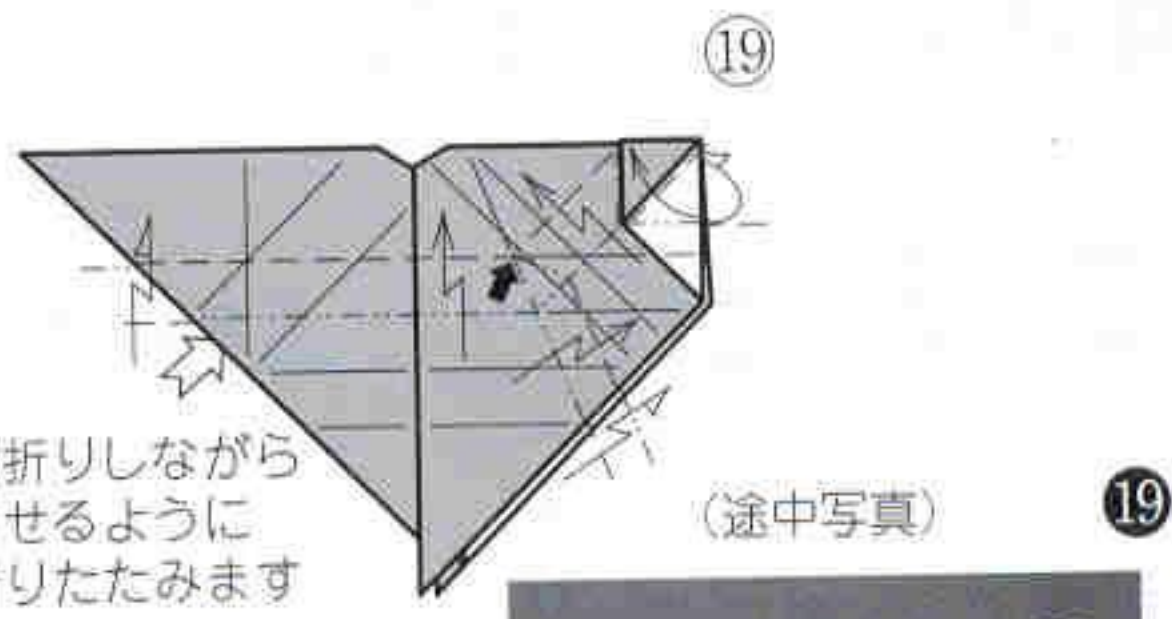
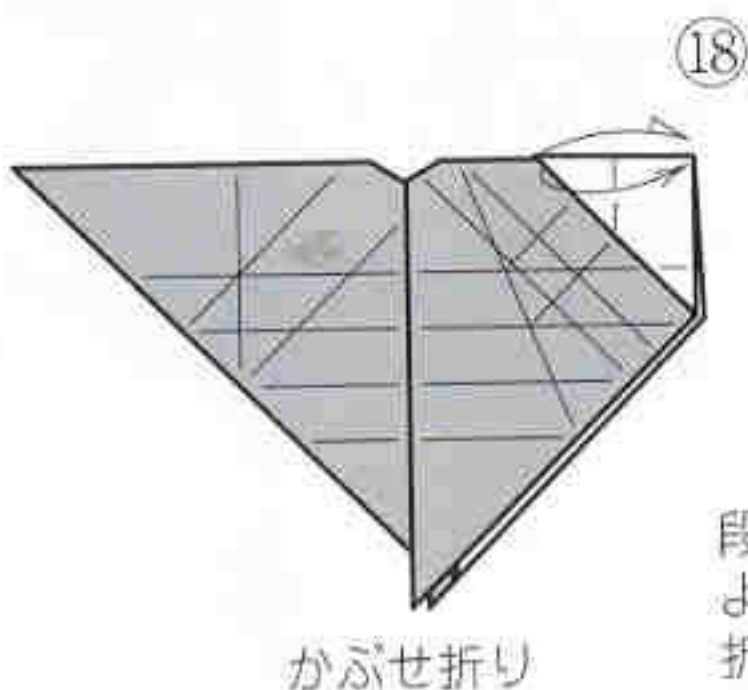
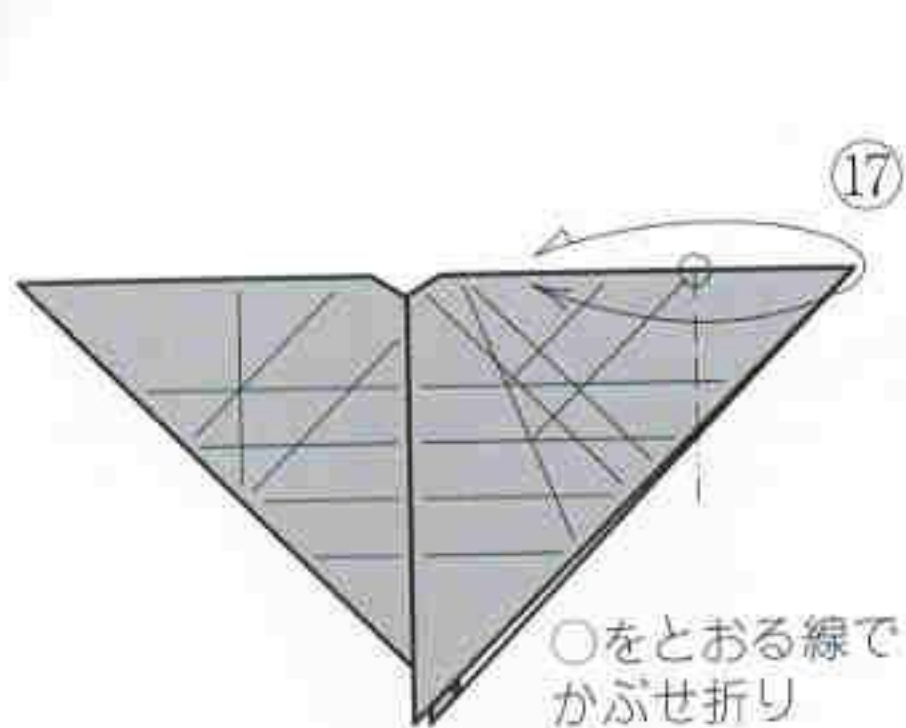

段折りしながら
よせるように
折りたたみます

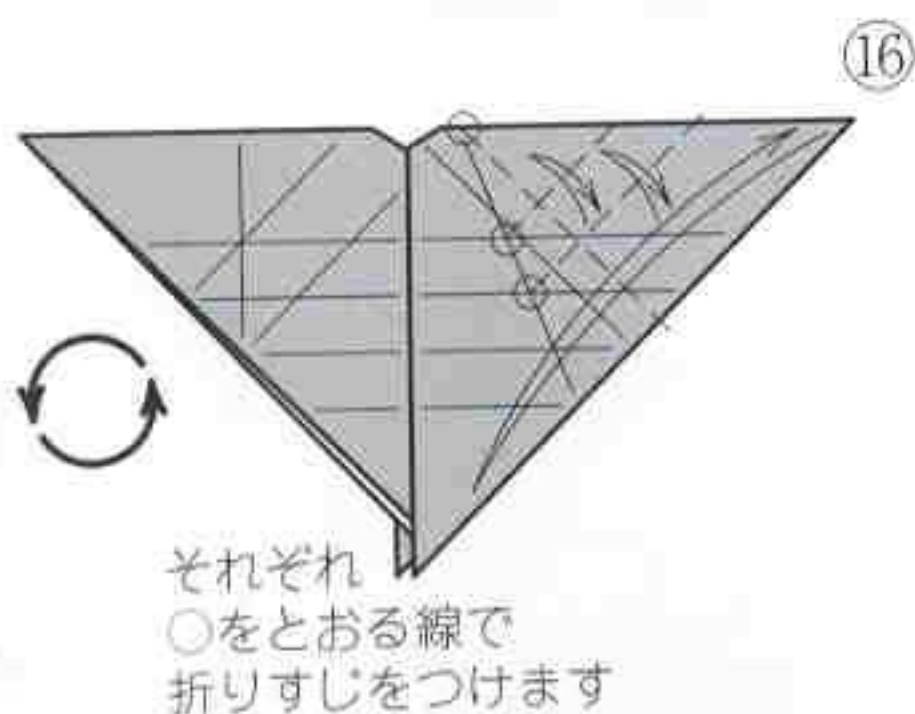

それぞれ
○をとおりる線で
折りすじをつけます

(途中写真)

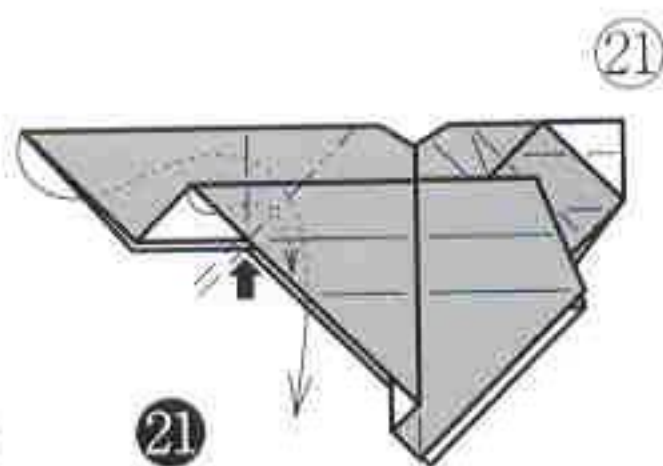
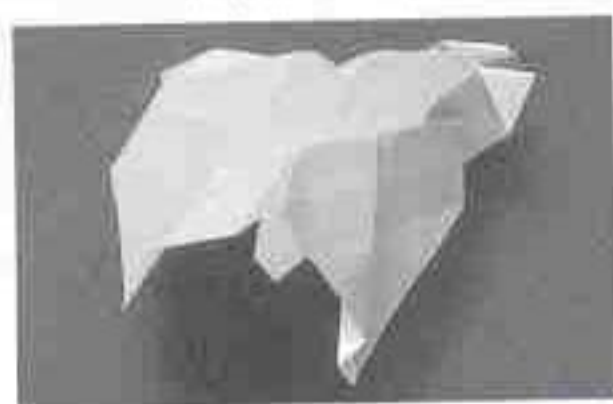

ひねるように折ります
うらがわも同じ

押しこみながら
中わり折り

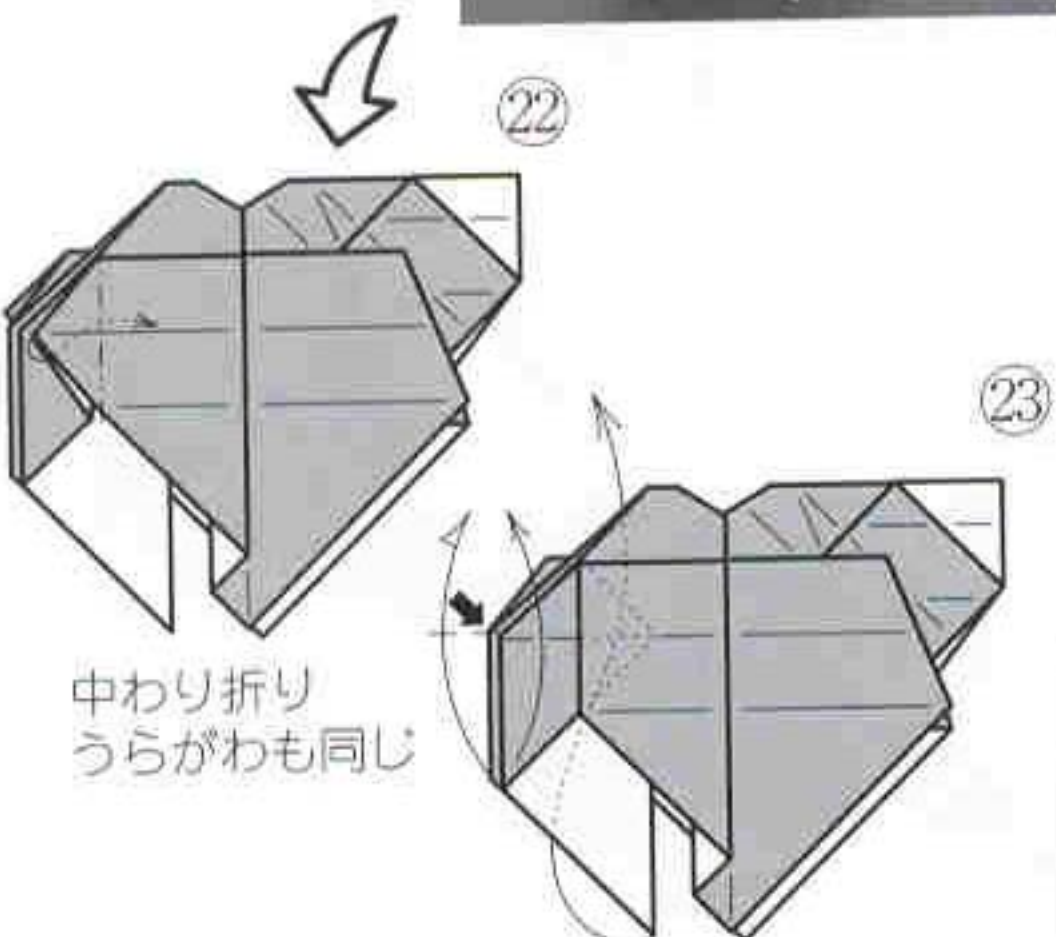

中わり折り
うらがわも同じ

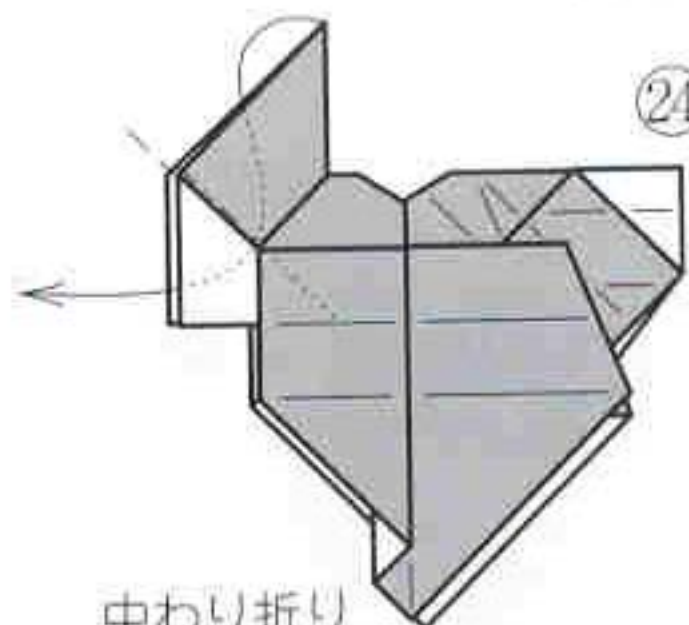

中わり折り

(途中写真)



押しこみながら
中わり折り

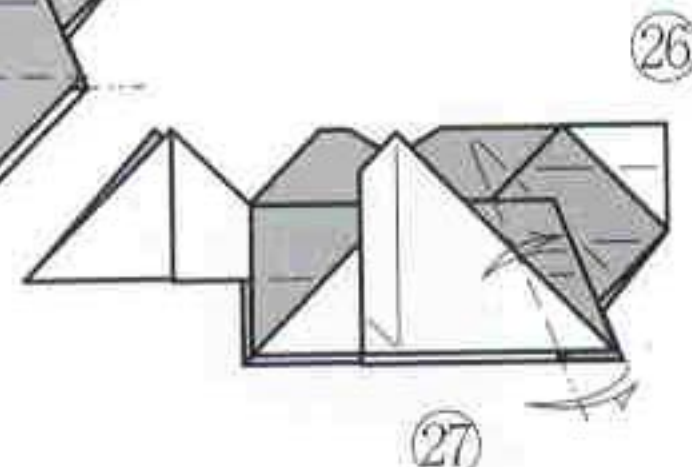
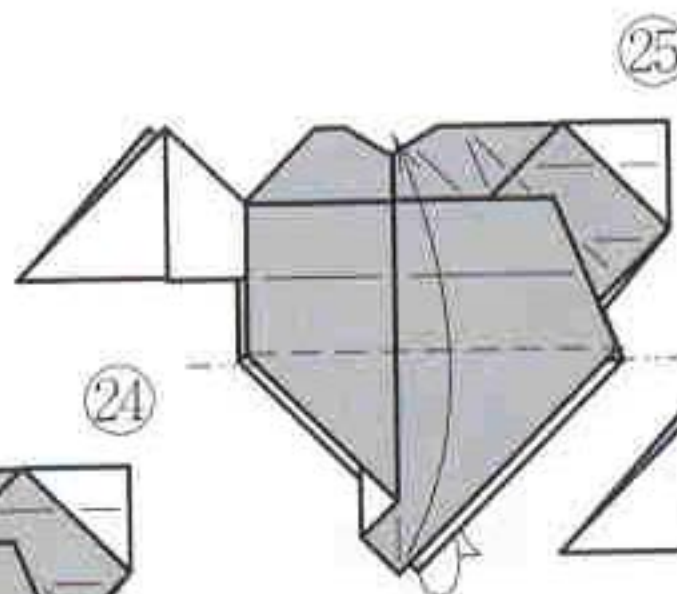

りょうがわを
段折りしながら中わり折り

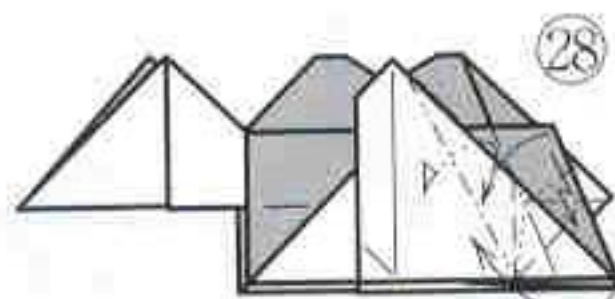

図のとおり
折りたたみます

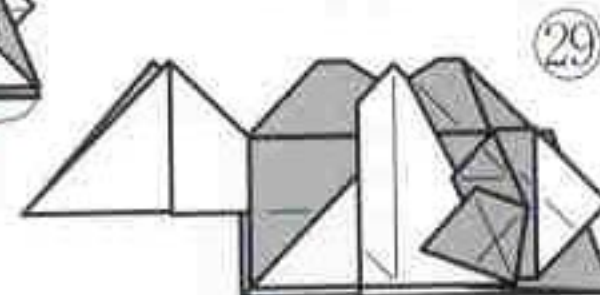

うらがわも同じ



中わり折り



かぶせ折り

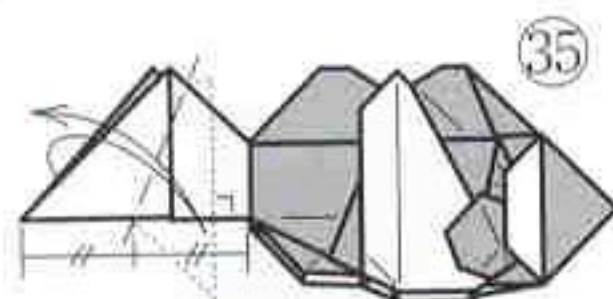

まくように
折ります
うらがわも同じ

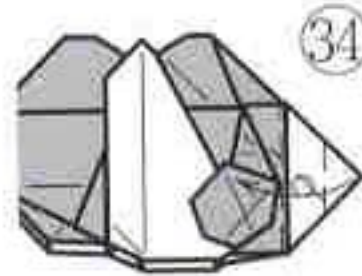

(部分図)



それぞれ折りこみます
うらがわも同じ

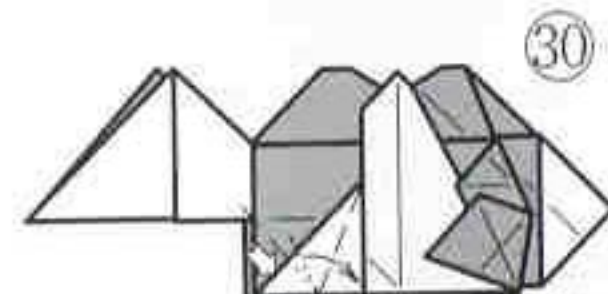

よせるように
折りたたみます

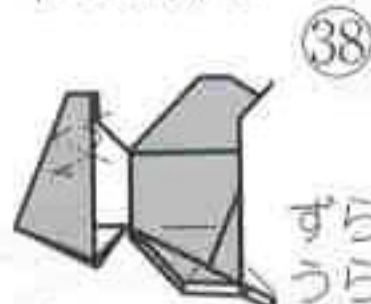

ずらすように折ります
うらがわも同じ

できあがり

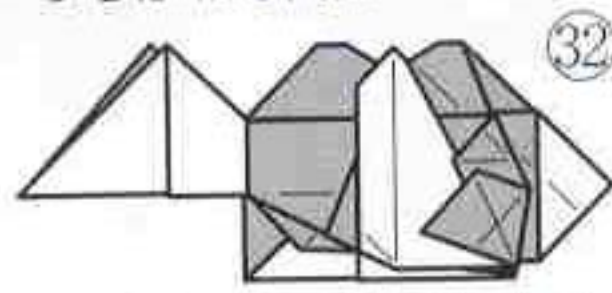
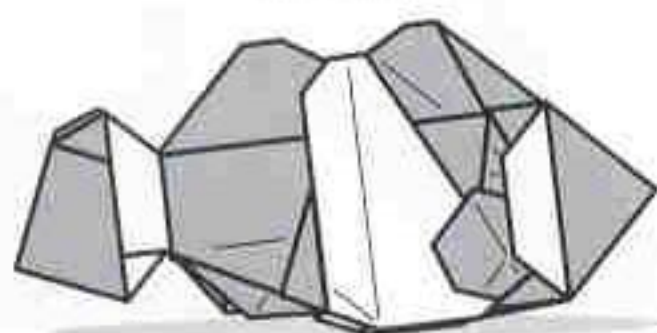

うらがわも③0③1と同じ

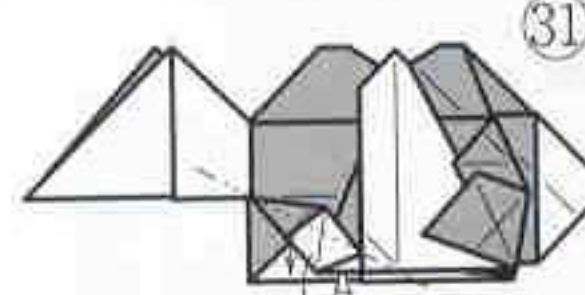

たおしながら
折りこみます

お っ て あ そ ぼ う !!

Let's Fold and Play!!

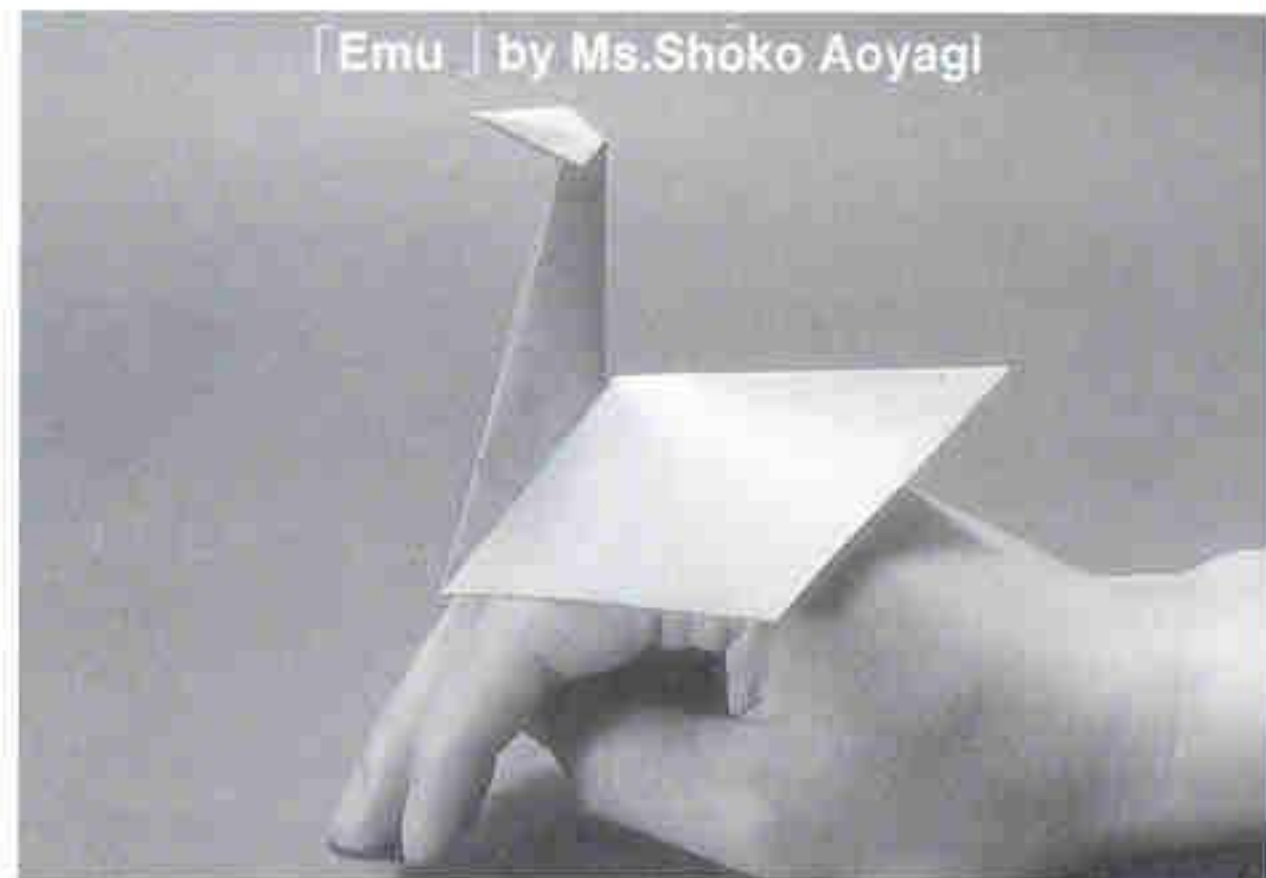

「Emu」 by Ms.Shoko Aoyagi

☆ エミュー 青柳祥子

遊べる折り紙は、いつも人気者！ オーストラリアには、飛べないけれどとても足の速い鳥エミューがいます。この作品はダチョウ(おりがみ傑作選2 / 木村良寿さん作)に影響されてできました。(作者)

使用枚数：各1枚 / 正方形 2003年9月8日 投稿

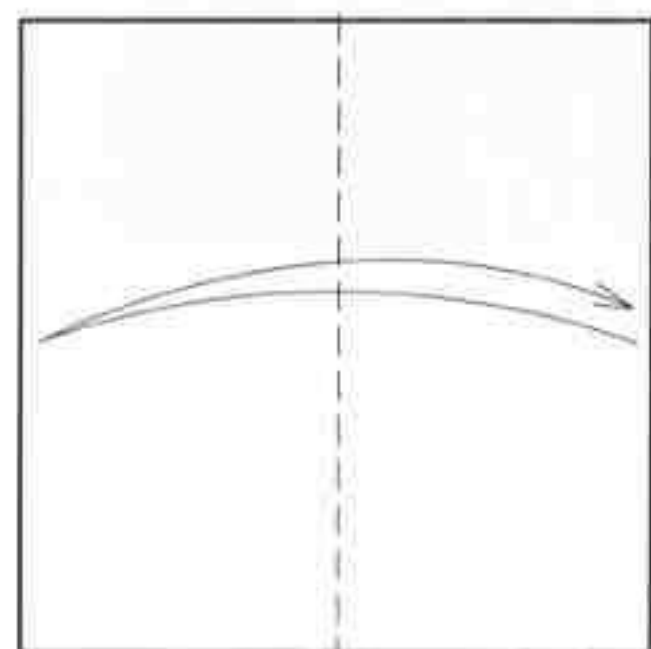

①

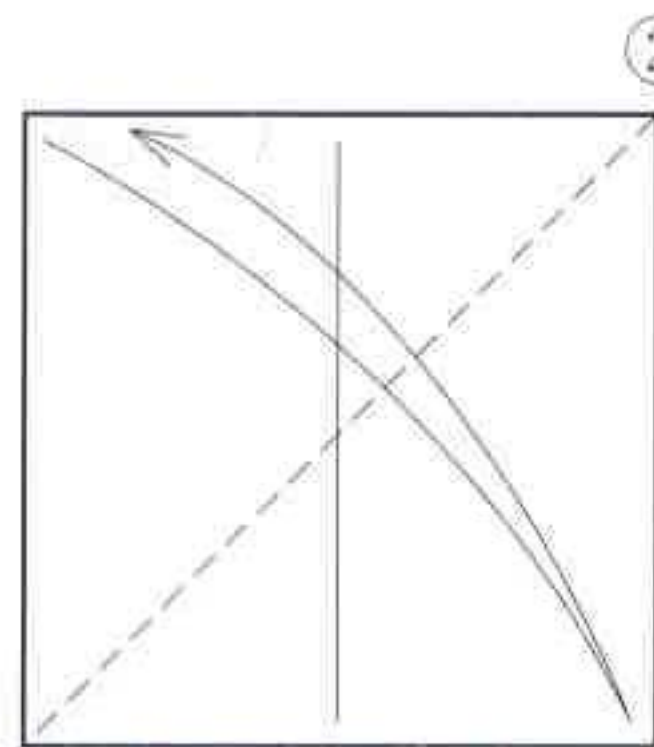

②

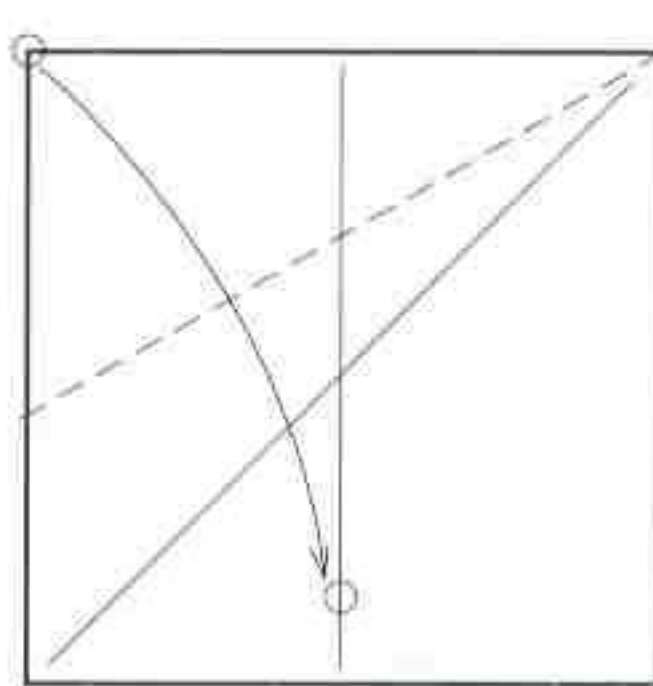

③

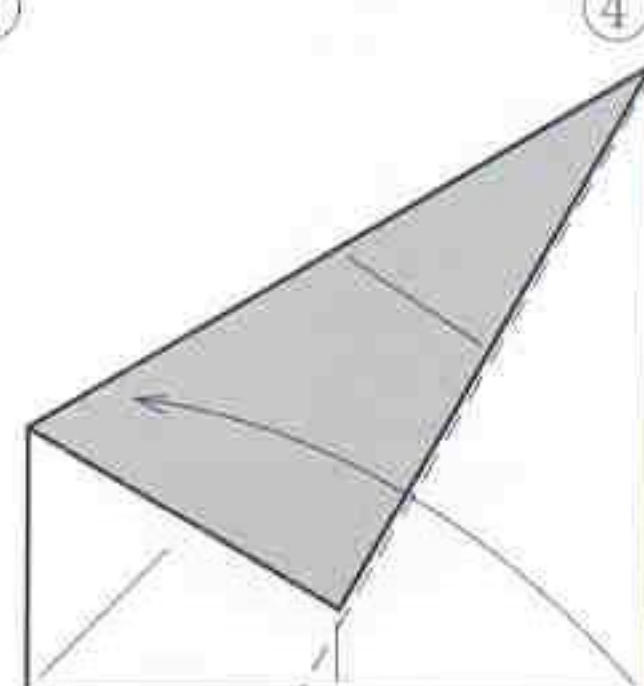

④

○と○を合わせて折ります

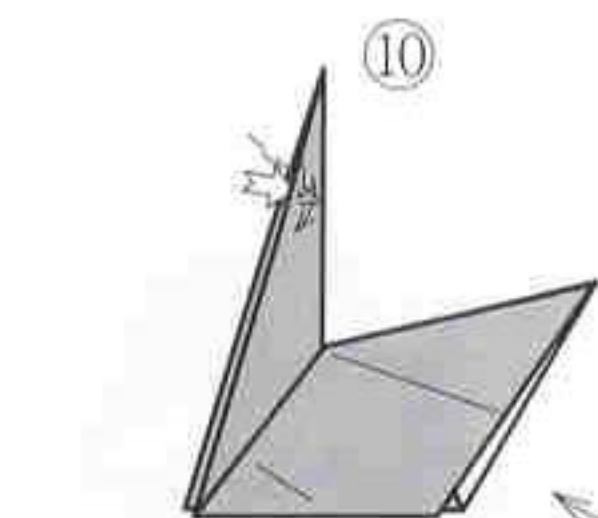

⑩

開いて折りたたみます

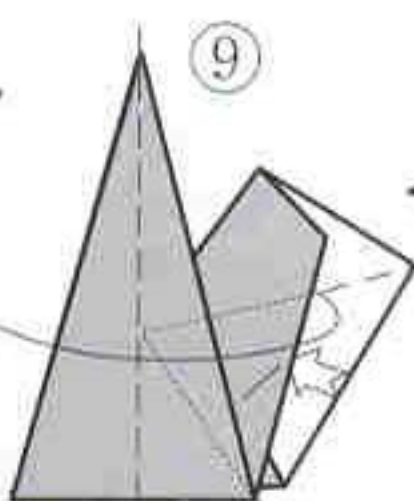

⑨

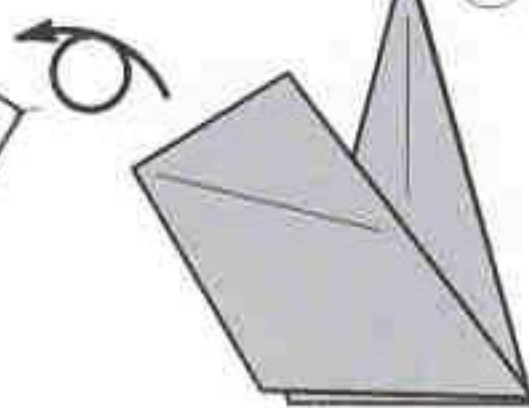

⑧

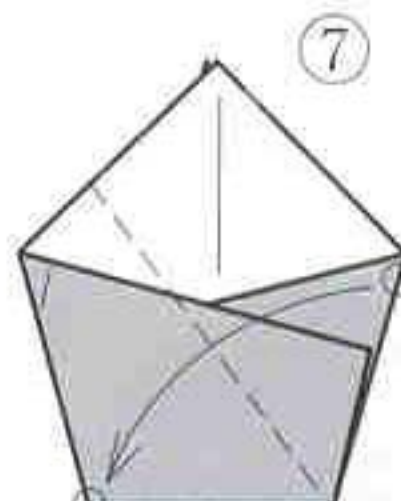

⑦

○と○を合わせて折ります

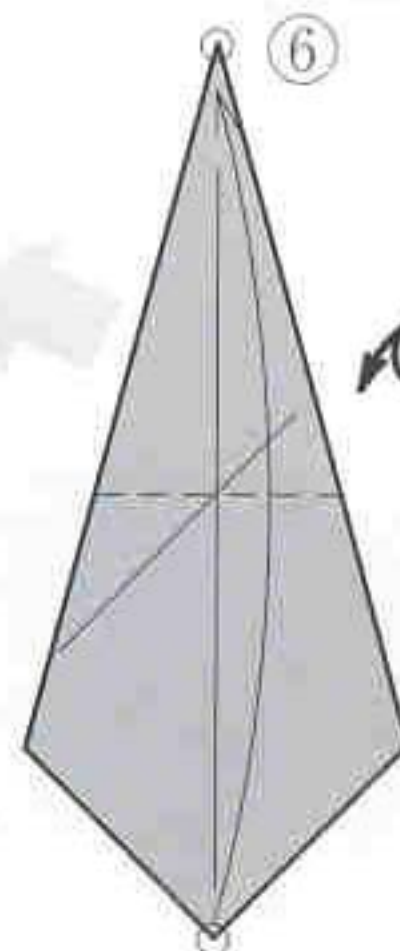

⑥

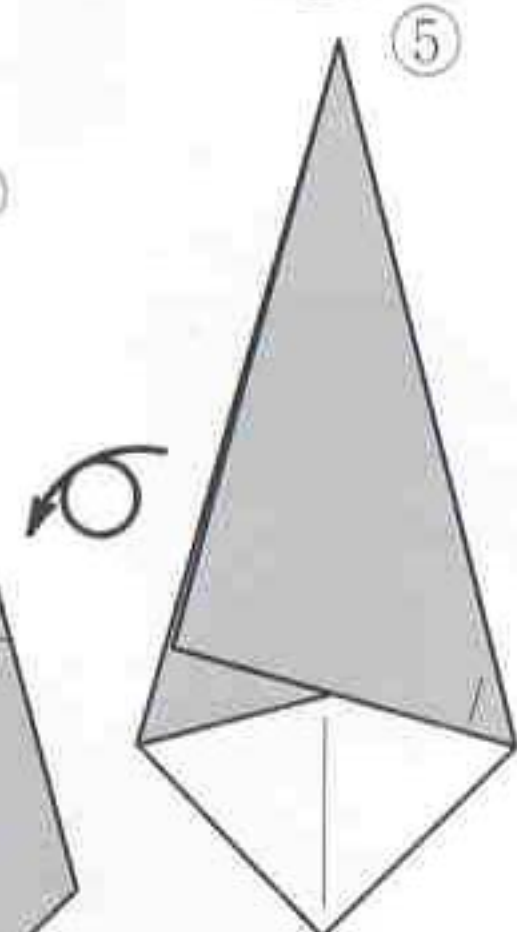

⑤

☆できあがりI 開いて折りたたみます

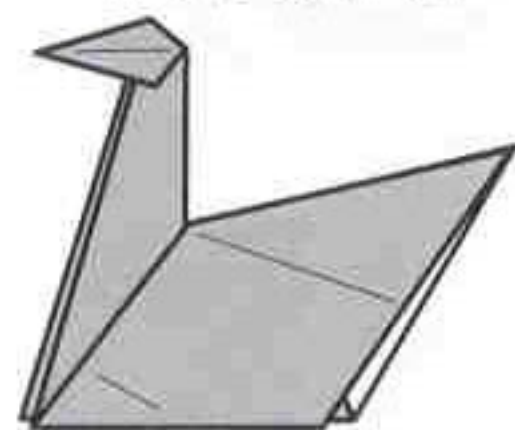

⑩

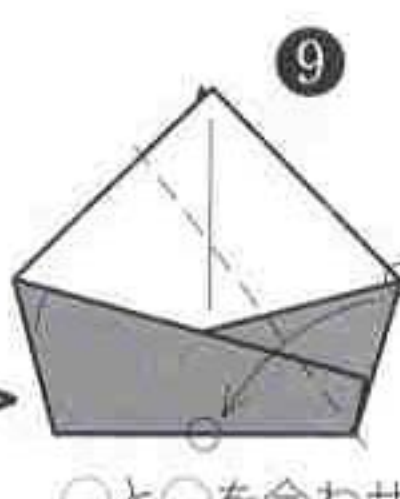

⑨

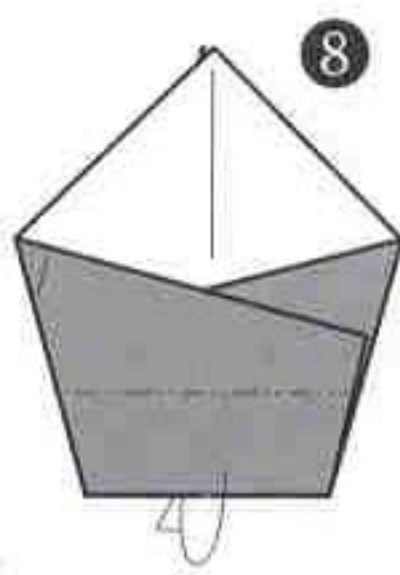

⑧

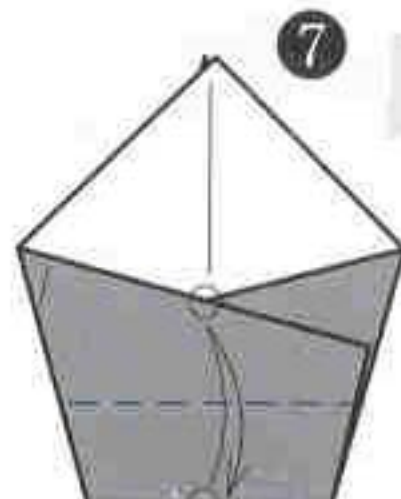

⑦

○と○を合わせて折ります

○と○を合わせて折ります

できあがりII

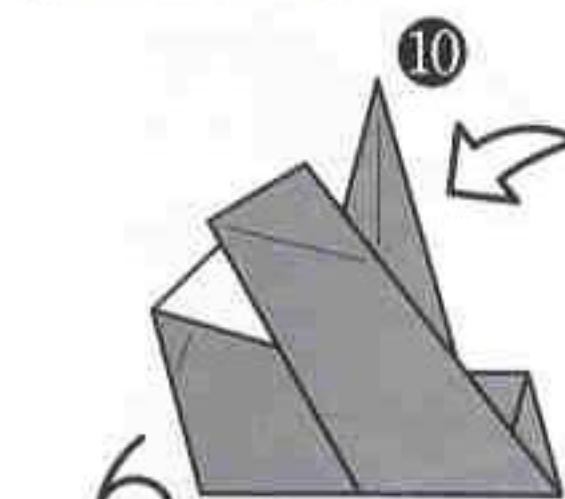

⑩

○と○を合わせて折ります

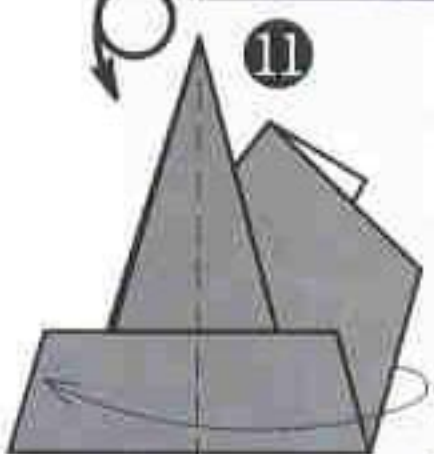

⑪

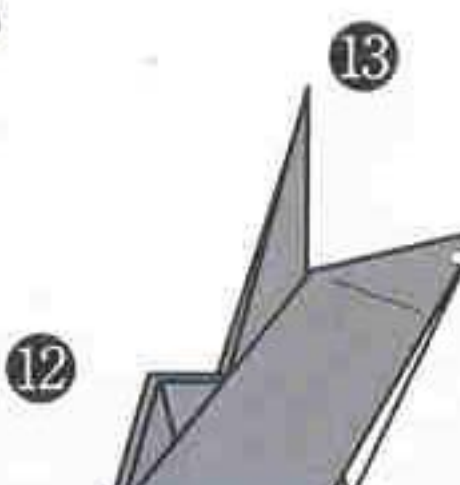

⑫

開いて折りたたみます

引き出して折ります

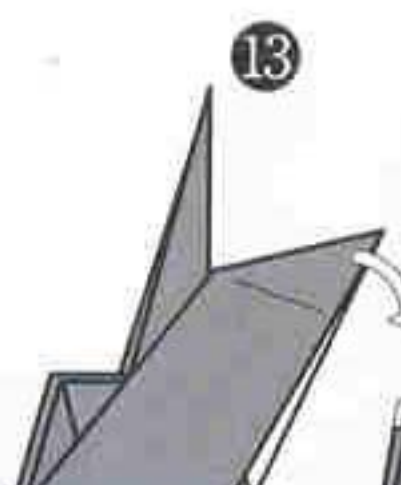

⑬

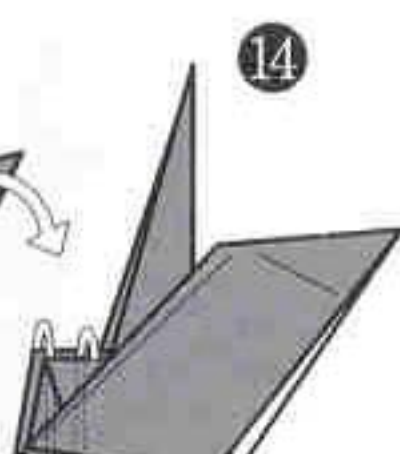

⑭

中の部分を下に出します

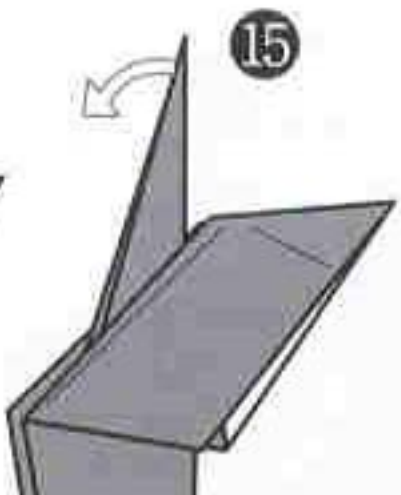

⑮

引き出して折ります

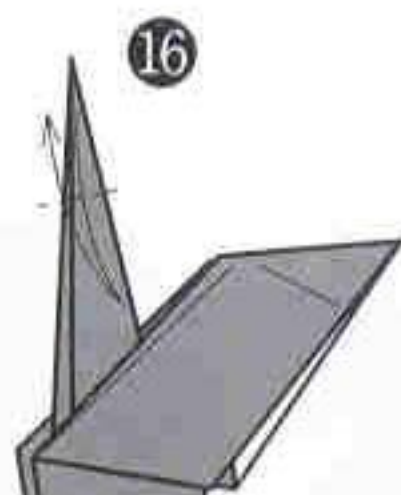

⑯

開いて折りたたみます

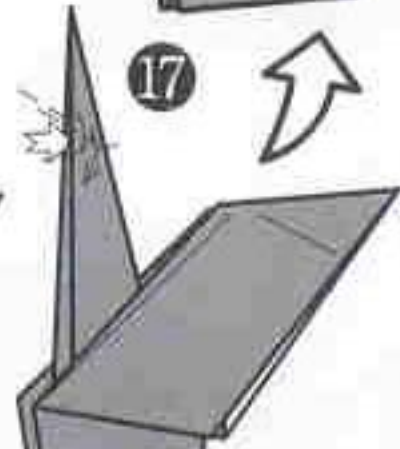

⑰

☆すいかのおてがみ

青柳祥子
(オーストラリア)

年賀状も、暑中見舞もメールで失礼という時代ですが、なんだか味気ないですよ。このような暑中見舞もたまにはいいのでは？ 裏側に、近況報告いかがでしょう。簡単なので、すぐ出来ます。子供も遊べます。 (作者)
使用枚数：2枚/正方形

2003年6月10日 投稿

●使用する紙の大きさの例●

皮 Rind...15cm 角
実 Fruit...8cm 角

皮 Rind

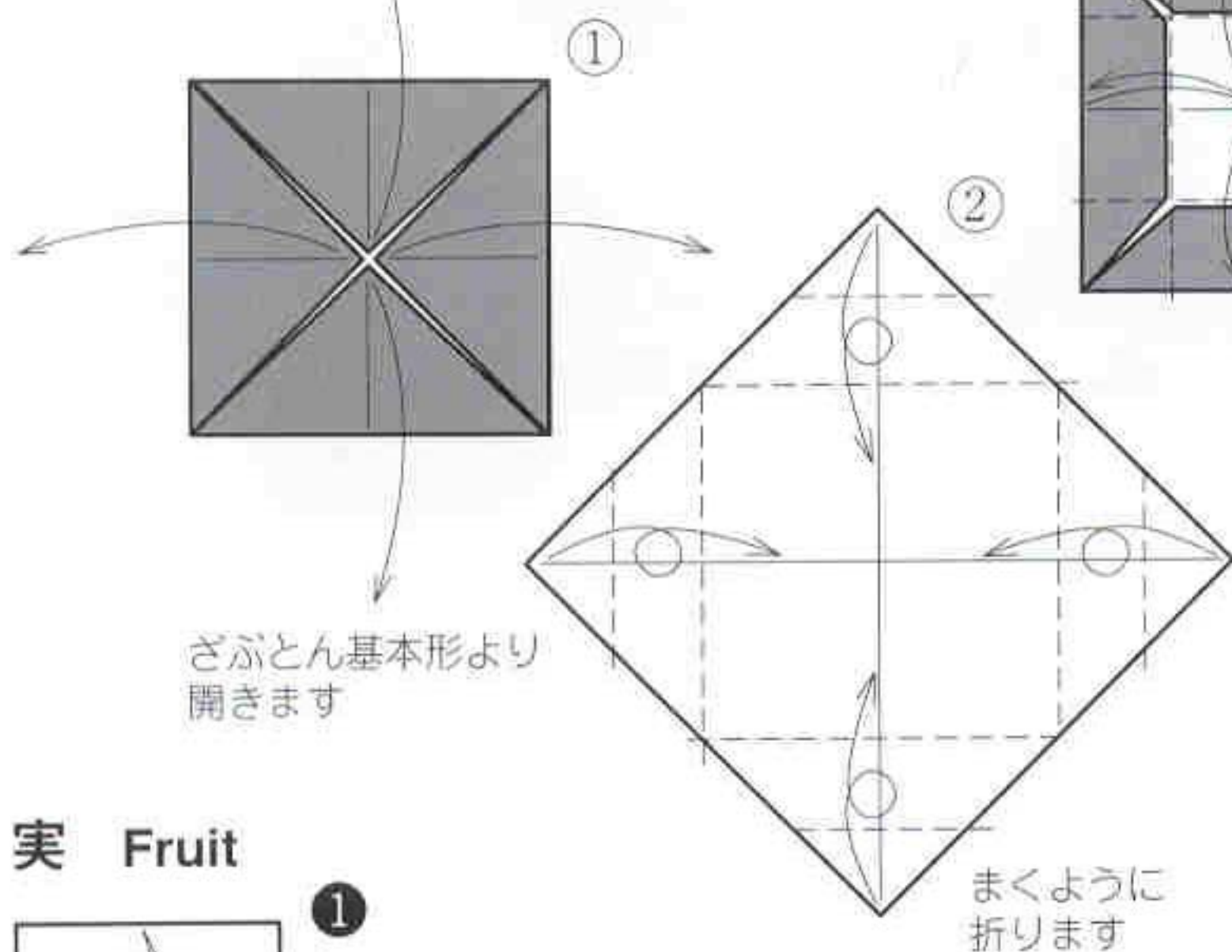

③ ざぶとん基本形 Blintz Base

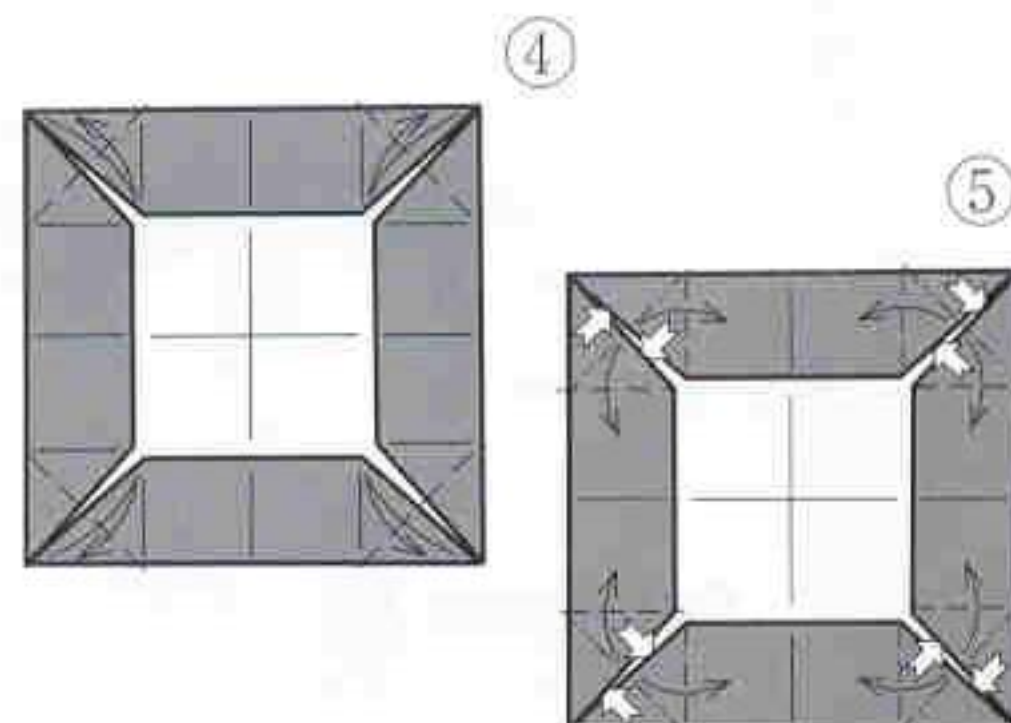
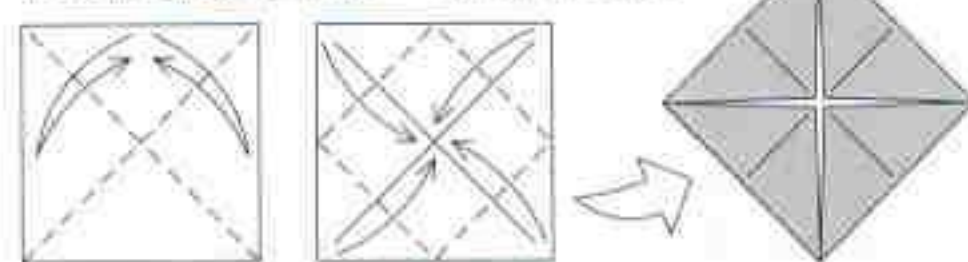

実 Fruit

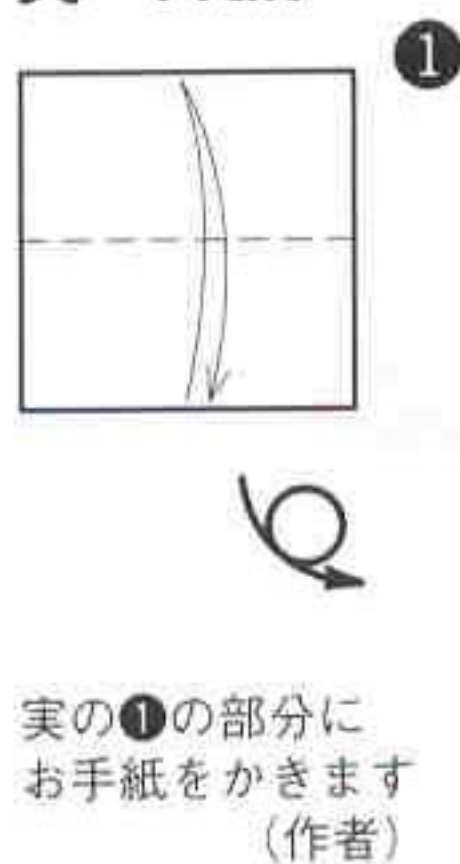

●くみあわせかた●

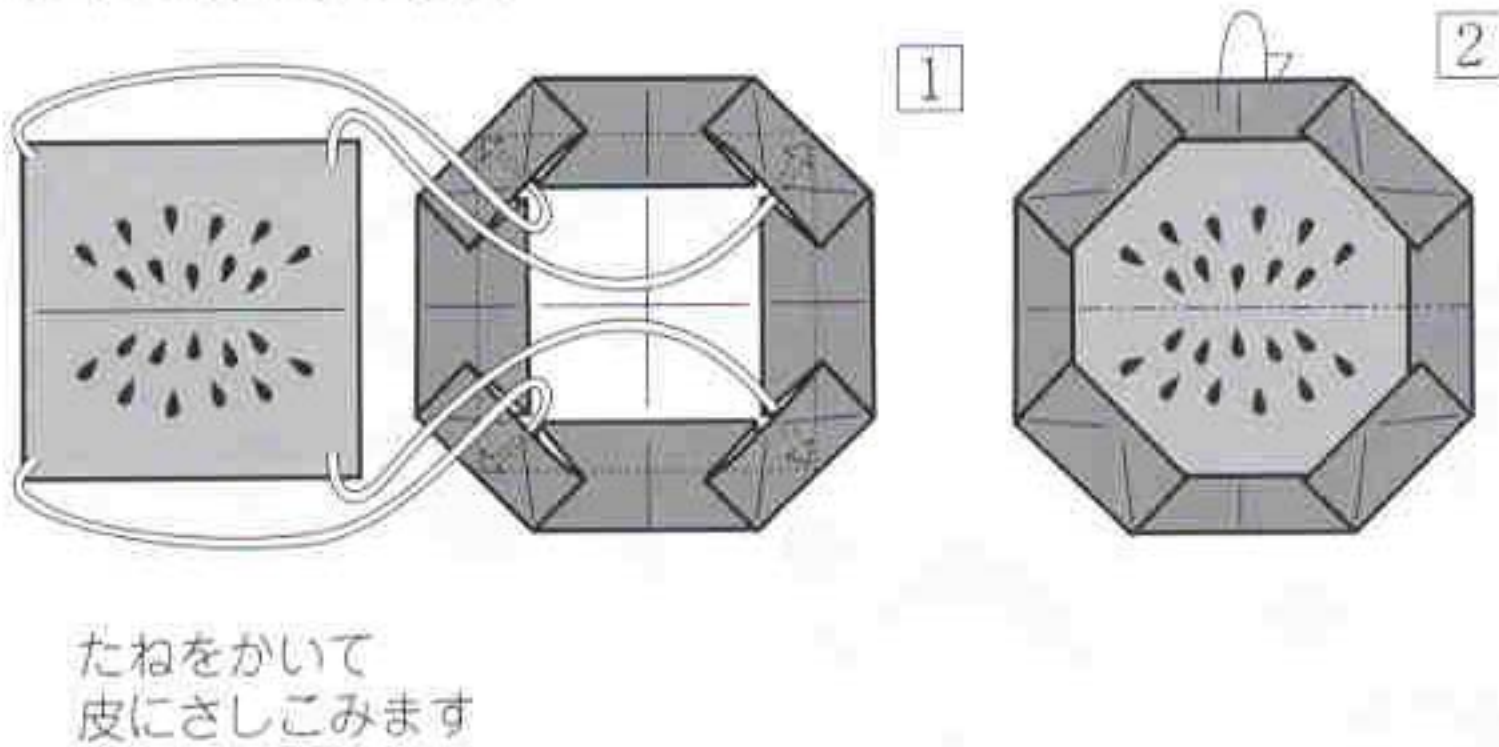

●あそびかた●

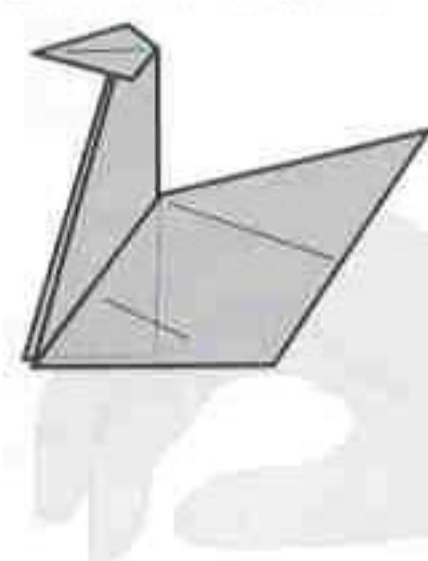

中の部分をひとさし指と中指ではさんでエミューの足のように出してあそびます

●ミニ知識●

◇エミュー...オーストラリアの森林、草原、砂漠にすむ鳥です。鳥の中で2番目に大きく、飛べませんが、時速50kmの速さで走ることができます。卵をあたため、かえったヒナを守るのはオスで、メスは卵を生んだあと去ってしまいます。性格がおとなしく扱いやすいため、次世代の畜産種として注目を集めています。肉は低脂肪、低カロリー、低コレステロール、高タンパクでヘルシー、卵は14cm×8cmと鶏の卵よりずっと大きく、深緑色の地に細かな白点があり、その殻は美しい工芸品になります。卵焼きにするとチーズケーキのように柔らかく、ふくよかな味がします。エミューオイルには健康維持に役立つオレイン酸やリノール酸が多く、保湿性などに優れているため、利用価値が高いそうです。

※できあがりIIは、子どもの小さな指でもはさめるようにした改作です。親子で作って、競走してみてください(子のエミューは実際は縞模様です)。また、この作品は、⑩⑪の形でお花の茎にもなります。(作者)

季節の色紙

～折り紙で絵を描くように～
構成・制作 川井淑子

Seasonable Origami Picture
by Ms. Yoshiko Kawai

〔第8回〕アラマンダ (有明かずら)

Allamanda

2001年の夏、家族で沖縄へ旅しました。自然の中にひたっていようと、あえて折り紙は持って行きませんでした。しかし青い海のそばに建つホテルの各階各部屋のバルコニーに咲いていたアラマンダの花は、まるで黄色い花の壁のようでその美しさに心うばわれ、ホテルの便箋を切って折り始めたことでした。伸びていく枝先に生命の躍動を感じ、その部分を色紙に構成してみました。枝を立体的に色紙に貼った後、葉も浮かせて貼ると生き生きします。葉の紙は緑でも数色使い、濃淡を出しましょう。すべて和紙(楮紙)を使っています。
(作者)



色紙:白色の天地水色ぼかしの大色紙 (27cm×24cm) 1枚

私は色紙を制作するとき、色、素材、構成、絵を描く気持ちで仕上げます。愛をテーマに、美の世界を表現しようと考えます。いろいろな種類の和紙を使いますが、それぞれに持ち味があり、使い分けることで様々な表現ができるからです。ですから、折り方が決まると、どんな紙で折るかを考えます。場合によっては素材(紙)を見てから、作品が生まれることもあります。
(作者)

五角形 Pentagon

12cm×12cm、11.8cm×11.8cm
/各1枚/黄色のこうぞ紙(和紙)

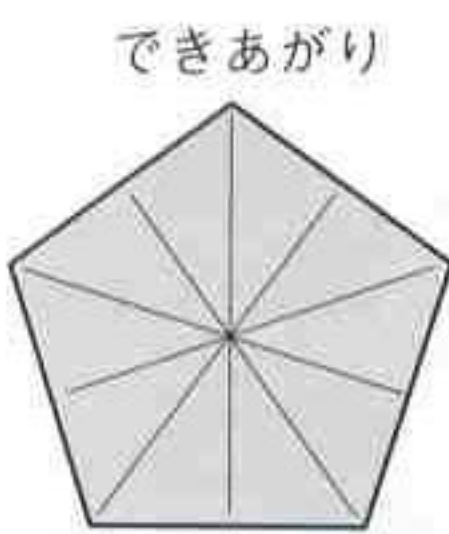
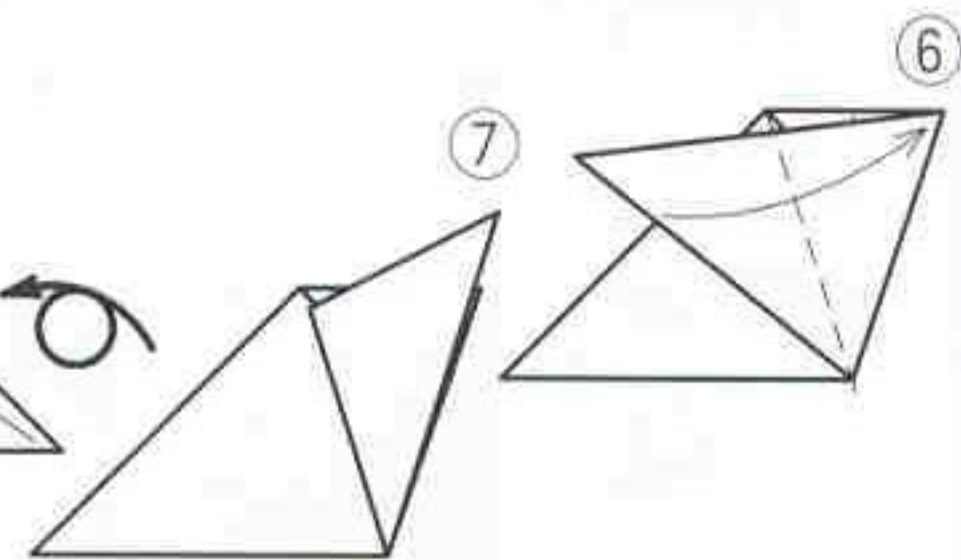
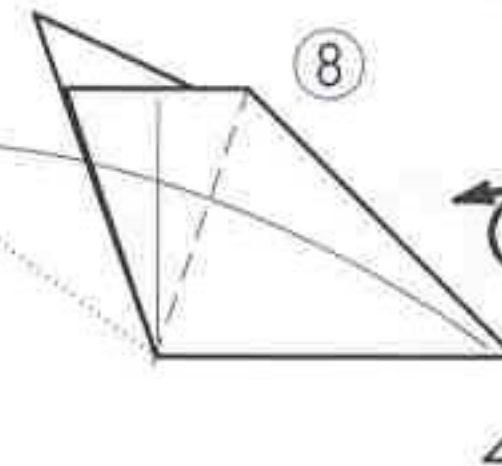
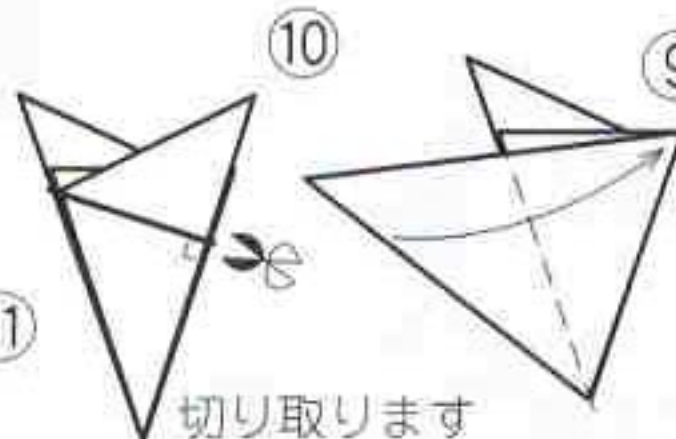
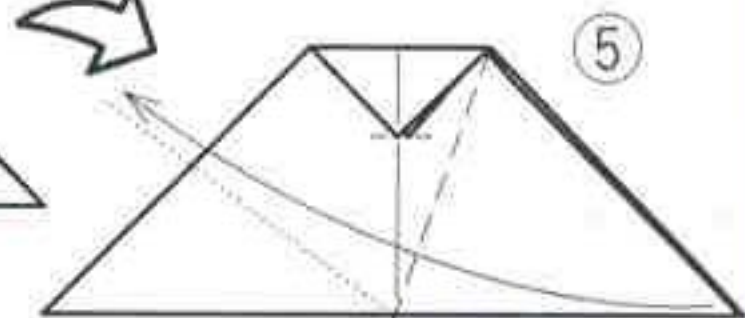
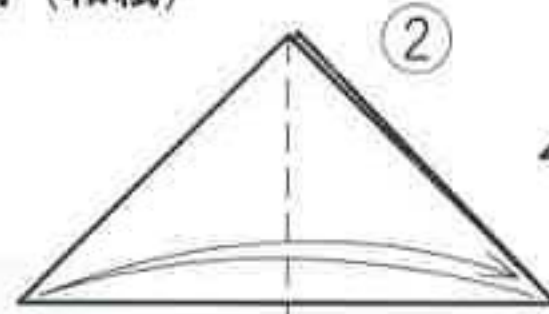
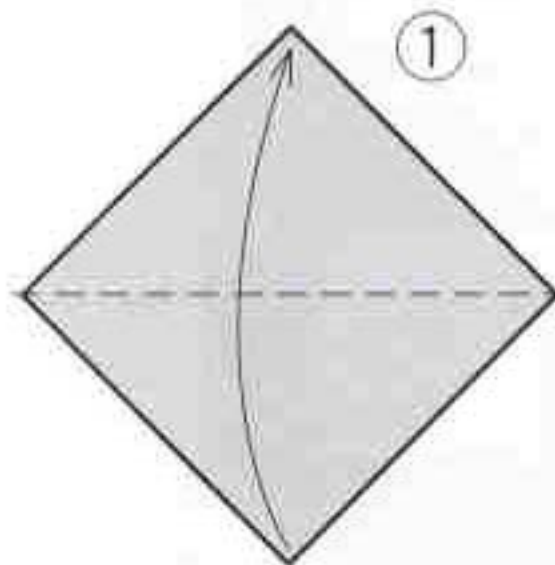

できあがり
同じものを
大きさをかえて
2こ作ります



切り取ります
の部分を
のりづけして
折ります

○の部分をつまんで
ずらすように引き下げます

開いて
折りたたみます

花 Flower

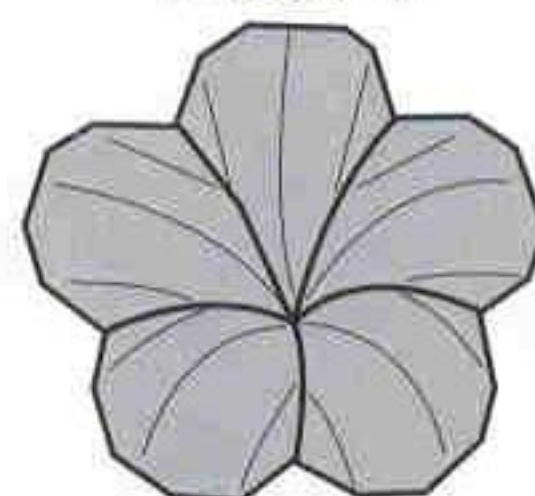
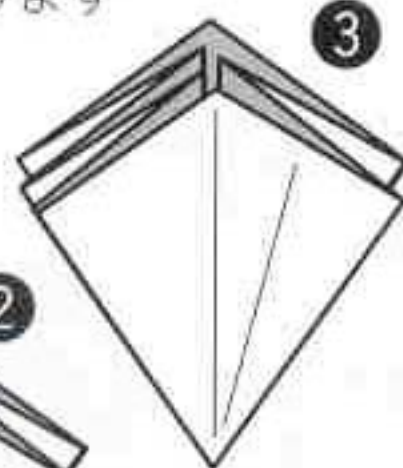
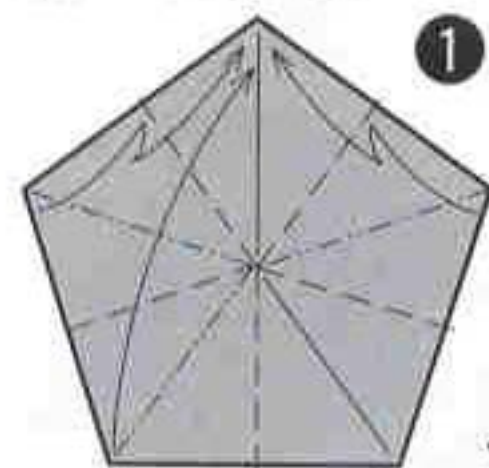

五角形より
よせるように
折りたたみます

のこりの
4か所も
同じように
折ります

できあがり
同じものを大きさをかえて
2こ作ります

のこりの4か所も
4~7と同じ
ように折ります

つぼみ Bud

8cm×8cm/1枚
/黄色のこうぞ紙 (和紙)

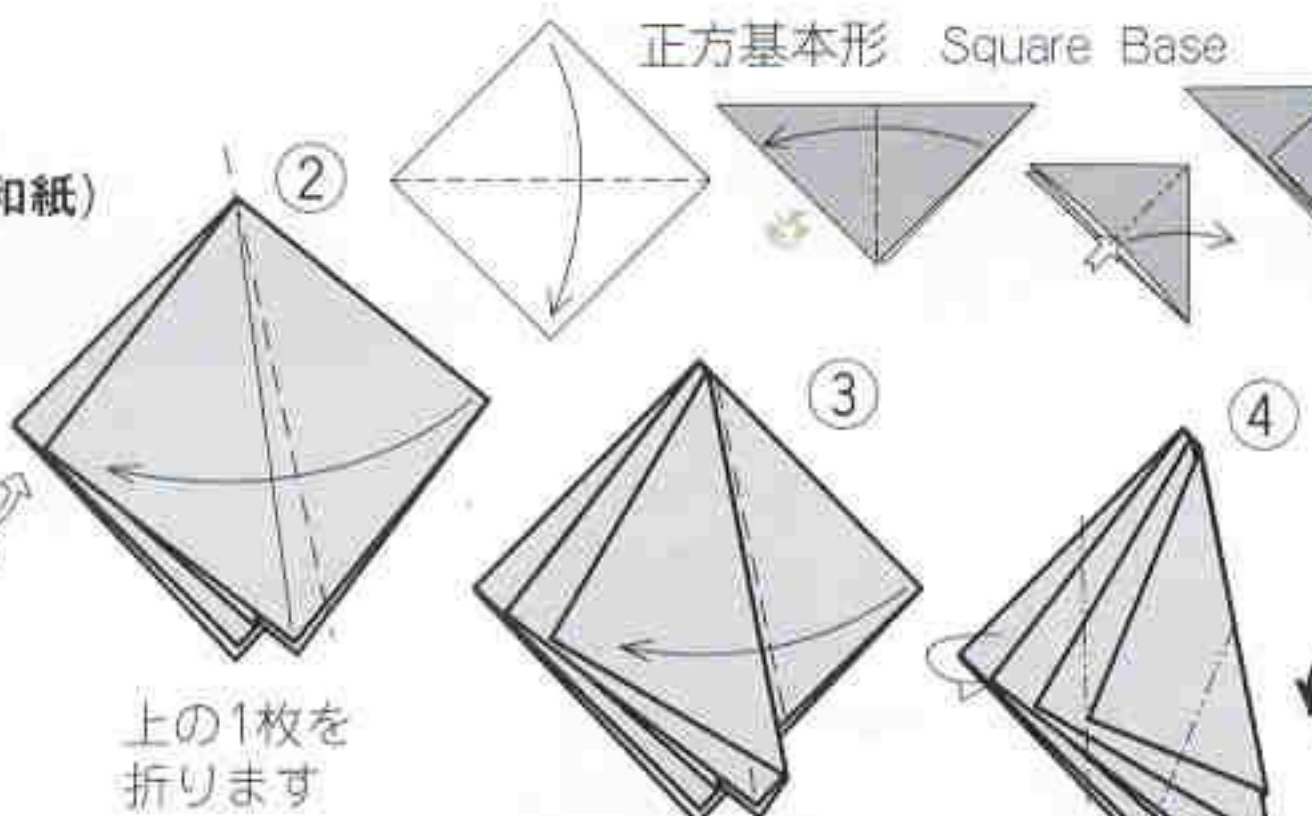
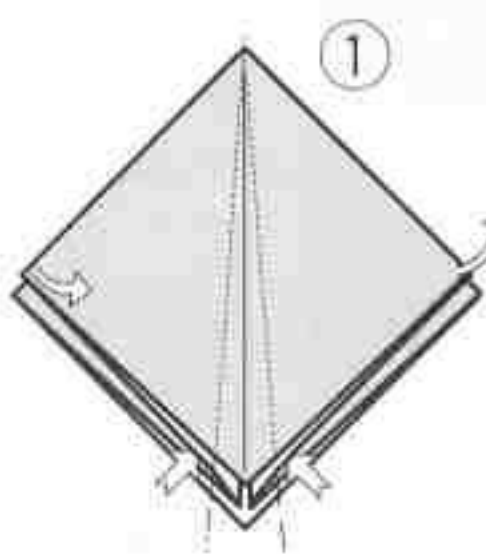

正方基本形より
ずらすように
折ります

上の1枚を
折ります

できあがり

●くみあわせかた●

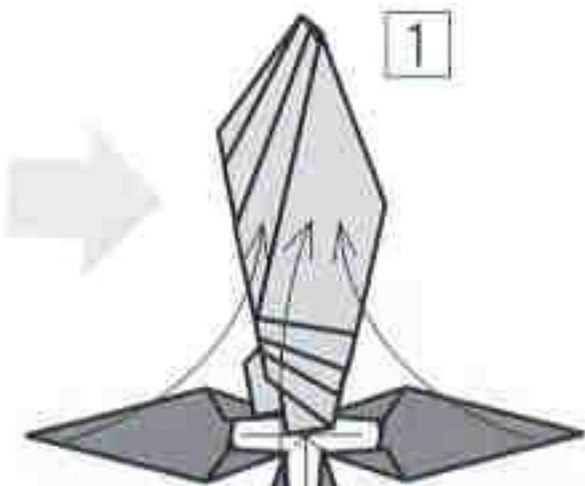

できあがり

がくにつぼみを
かさねて折り
形をととのえます

がく Calyx

5cm×5cm/1枚
/緑色のこうぞ紙 (和紙)

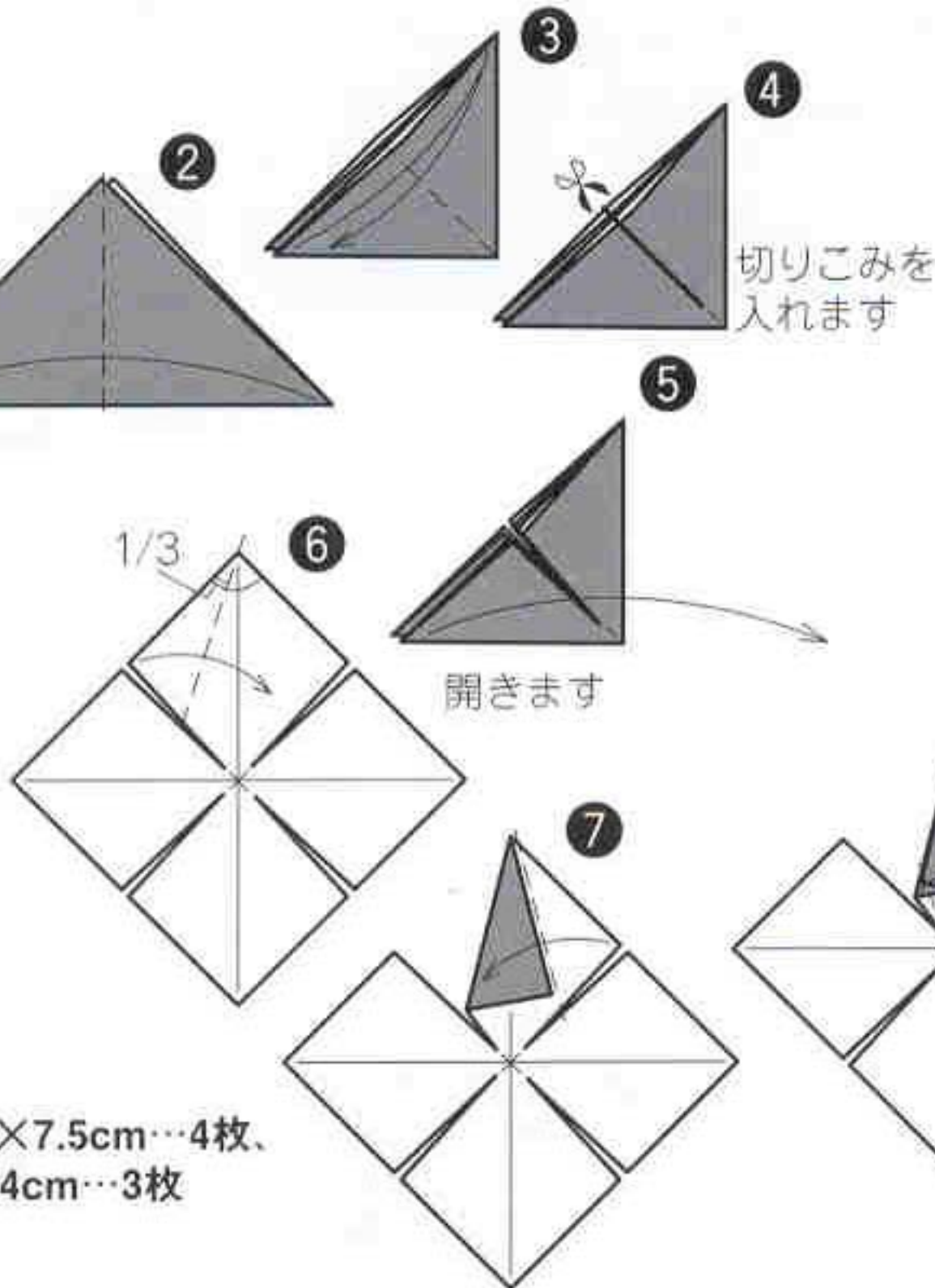
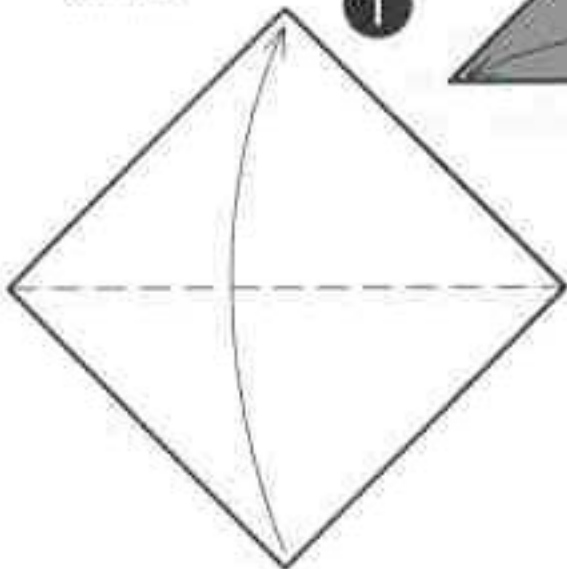

切りこみを入れます

開きます

のこりの3が所も
⑥~⑧と同じように
折ります

できあがり

葉 Leaf

9cm×9cm...3枚、7.5cm×7.5cm...4枚、
6cm×6cm...2枚、4cm×4cm...3枚
/緑色のこうぞ紙 (和紙)



たこの基本形
Kite Base

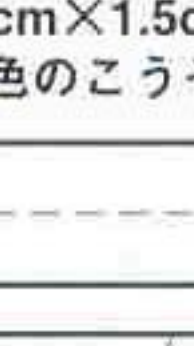
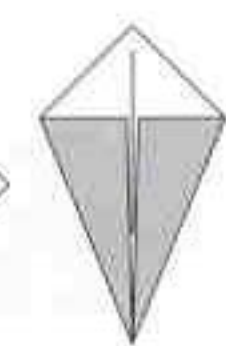
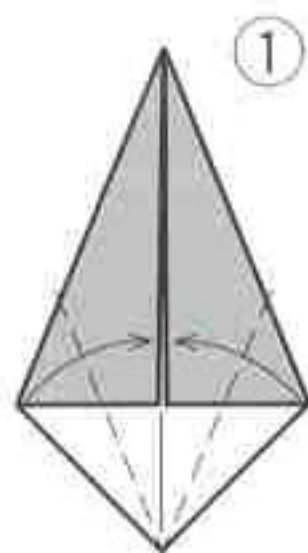

たこの基本形
より

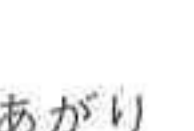
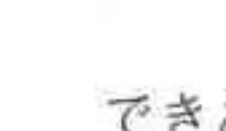

同じものを
大きさをかえて
12こ作ります

できあがり

開きます

もどします

主枝・小枝 Twig・Spray

14cm×3cm/1枚/灰茶色のこうぞ紙 (和紙)
12cm×1.5cm...1枚、6cm×1.5cm...2枚/
緑色のこうぞ紙 (和紙)

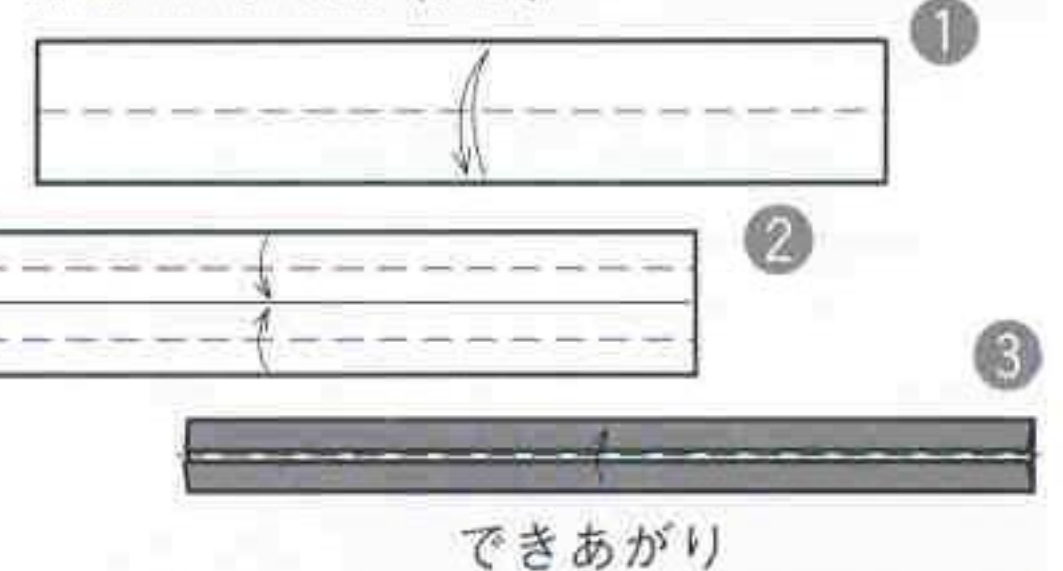

できあがり

同じものも大きさをかえて2こ作ります

7.5cm×7.5cm

4cm×4cm

11.8cm

11.8cm

6cm×6cm

12cm×12cm

9cm×9cm

花と葉の紙の大きさ

NOA WORLD ORIGAMI EXHIBITION
世界のおりがみ展



▲「こどもの日」にちなんで「鯉の滝のぼり」が宣伝のために多く使われました。右は5月2日(日)~4日(火休)に近隣で開催されたイベント「第24回ハートランド倉敷」チラシの裏面広告の一部(2色刷りですが…)



●岡山(倉敷)

4月27日(火)~5月9日(日)、倉敷三越ゴールデンウィーク特別イベントとして「世界のおりがみ展」(いろはシリーズ)を同百貨店5F 催物会場で開催しました。

江戸時代からの町並みが残る美観地区、美術館や民芸館など、古くからの文化が今も生きる倉敷。近年では駅北口のチボリ公園でも知られ、和洋のコントラストも素敵な町です。

岡山県内での開催は1997年(岡山高島屋/環境シリーズ)以来7年ぶり2度目。最初はお一人でご覧になって感激のあまり再び家族と訪れてくださった方や、地元のテレビを見て駆けつけたという方など、古くからの日本を代表する民芸=折り紙が、連休の倉敷の町を賑わせました。



▲入口には桃太郎。ご当地のヒーローも「世界のおりがみ展」を応援しています



▲「おりがみ教室」

♥倉敷三越・世界のおりがみ展会場(4/27~5/9)でご入会いただいた方々です

[兵庫県] 神吉裕子 [岡山県] 大野聖子、岡野照美、片山英子、佐藤勝代、清水陽子、友国幸子、長安登美江、西原恵子、二部野和代 [広島県] 内海和美、桃谷りり
—以上12名(敬称略)

NEW BOOK
新刊書

※事務局では取り扱っておりません。
お近くの書店でお求めください

■おりがみ通信 VOL.5

パッチワーク通信社 刊
朝日 勇 指導

A4 変型 82 頁

特集:遊び方もいろいろなユニークおもちゃ・本物そっくりのおままごと&おしゃれ小物・手作りのカードと折り手紙・折り鶴の基本形から始める動物園・世界にたったひとつのオリジナルブランドバッグ 他

ISBN4-89396-759-2

定価:1,365円(税込み)

▲NOA office does not deal in this book.

LETTER
おたより



4月10日(土)~16日(金)に多摩市聖蹟桜ヶ丘・関戸公民館ギャラリーで行われた作品展には大勢の方々にお越し頂き成功裡に終えることができました。

設立以来早13年目を迎えるわがクラブも会員の努力と創意工夫で、2年に1度の作品展は回を重ねるごとに向上し、毎回みんなが持ちよる力作に玉手箱のふたを開けるような、わくわくとした期待と驚きがあります。

今回は個人の作品の他に、「くすだまいっぱい」というテーマを設け、い

《みんなの作品展》 ●たま折紙クラブ第4回作品展「くすだまいっぱい」開催

田上ひろみ(東京都)



ろいろなくすだまを作りました。天井から垂れ下がるくすだまは、思わず足をとめて見入ってしまうほど見事な別空間を作り出し、多くの方からお褒めの言葉を頂戴しました。また、講師の津野照子先生(東京都)からは「皆さんのすばらしい作品に囲まれてとっても幸せな一週間でした」とのお言葉、嬉しい限りです。

最後になりましたが、大橋皓也先生はじめ多くの皆様に遠くから足をお運び頂きましたことを、この場を借りてお礼申し上げます。





ORIGAMI おりがみガーデン GARDEN



みなさんの投稿作品を紹介するコーナーです



♥イカロス ◆パルテノン神殿
(奥尾ひとみ)



◆ヨット (土戸英二)



◆イザリウオ (堤 祥雄)

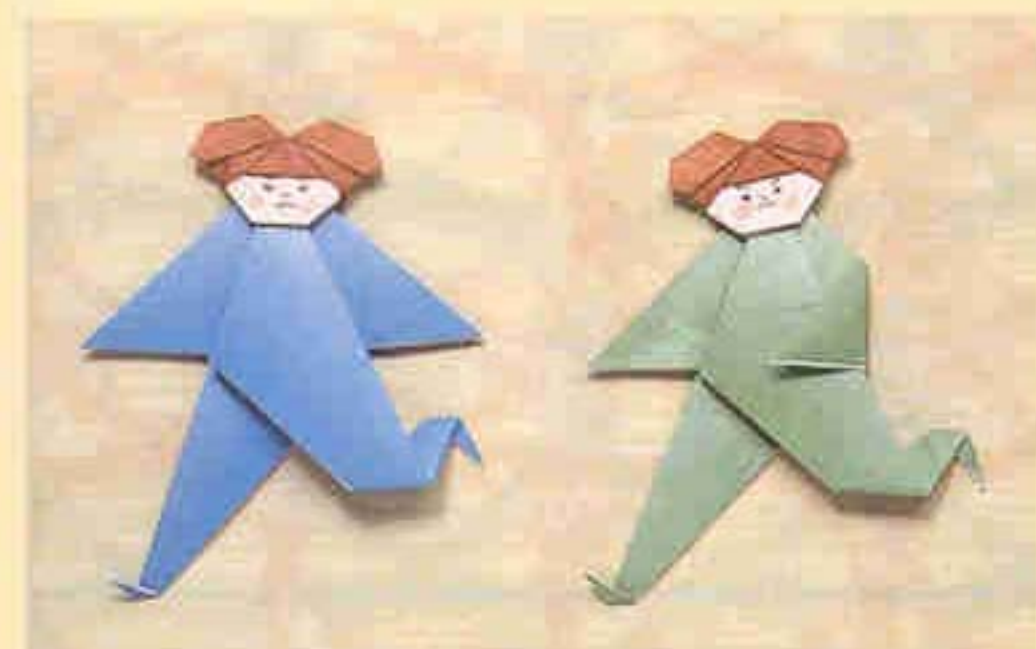

♥ランナー (川手章子)



◆かに
(北村恵司)

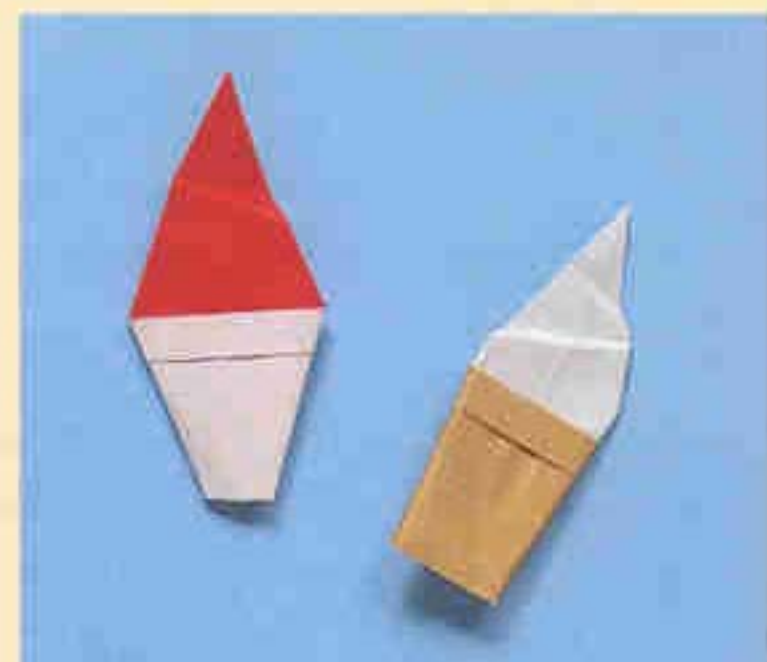

◆聖火とソフトクリーム (鈴木厚子)

♥印の作品は作者の折り図がありますので、折り図希望の方は80円切手を貼った返信用封筒を同封の上、作者に直接折り図にかかる費用等をお問い合わせください。

奥尾ひとみ 板野郡板野町川端字寺前29-1 (〒779-0102)

川手章子 伊那市大字伊那 3480 (〒396-0021)

※作者への折り図請求締め切り...2004年9月末日

みなさん
会員からの作品をお待ちしています

- ◇巻末添付の「投稿用紙」に必要事項を記入し、作品と一緒に送付してください(巻末記載の作品投稿の注意事項をお読みください)。
- ◇投稿作品は返却いたしません。作品・折り図は登録後、一定期間保管します。
- ◇投稿作品の受け付けは、下記の一覧表をもってかえさせていただきます。

〒102-0076 東京都千代田区五番町12ドミール五番町2-064
日本折紙協会「おりがみガーデン」係

作品をお寄せくださった皆さん ('04.4月受け付け、敬称略)

- *川手章子 (長野県) ----- カップリングケース、ウキウキ!、銀杏の葉、キキョウ、花の台座、シコンノボタン、仲良しワッペン、伸びをしたネコ、お膳、「まいどあり〜!」、パズルブロック、UFO(2種)とコースター(2種)、ムスカリ、森のクマさん、ギフトケース、ちょっとオシャレなワンピース
- *遠藤 航 (新潟県) ----- 恐竜、カマキリ、ヒコーキ
- *丹羽兎子 (愛知県) ----- うさぎのもちつき、キューネオサウルス、バキケファロサウルス、パウサウロロフス、ブテロダクティルス、スピノサウルス
- *鬼久保礼子 (埼玉県) --- かぶと
- *鈴木恭子 (山形県) ----- UFO2
- *染谷淳一郎 (茨城県) --- かざぐるま(5枚羽根、6枚羽根)
- *太田俊一 (宮城県) ----- 「滑空する毒バエ・金バエ・突然変異バエ」
- *一ノ瀬美智子 (長崎県) ----- さつまいも、やきいも
- *ハーレー静代 (広島県) ----- プチききょん?(花・がく・花芯・つぼみ・葉)(アレンジ)
- *秋山美代子 (神奈川県) ----- 親と双子ヅルのメモ立て
- *大貫絵莉子 (神奈川県) ----- キツネのお面、バラのつぼみ(葉とくきも)、チューリップ、おに、サンタクロース
- *長谷川太市郎 (千葉県) ----- モリゾー、キッコロ、モリゾーII・林子=りんご
- *青柳祥子 (オーストラリア) ----- ちょっとステキなかたつむり、子犬のたとう、雄のライオンのたとう、雌のライオンのたとう、ドラえもん、どらやき、アクションエレファント、Animal envelope(動物のたとう)、トナカイのクリスマスカード、Boat(ボート)→ポケット付きカンガルー、ライオンのたとう
- *中沢信子 (神奈川県) --- こいのぼり
- *角田貴史 (神奈川県) --- かたつむり
- *富永康平 (東京都) ----- 菊の葉玉(ユニット)
- *青木 良 (神奈川県) --- 恐竜(スピノサウルス、アロサウルス、アバトサウルス、トリケラトプス、プロトケラトプス)
- *高井弘明 (千葉県) ----- ステゴザウルス2
- *鈴木恵美子 (茨城県) --- Emiのお魚のつま楊枝入れ・箸入れ・メモスタンド、Emiの葉・葉のお皿
- *原田祐子 (徳島県) ----- おぶつだん
- *小久江 峻 (千葉県) --- フラミンゴ、うさぎ、プテラノドン、大ガハス、プロトケラトプス
- *守屋朝子 (埼玉県) ----- ネクタイとヨーク付きシャツ
- *見明節子 (茨城県) ----- プーさんのバック
- *三浦真由美 (岩手県) --- バラの花のくす玉(アレンジ)、クロスくす玉
- *村岡竹子 (埼玉県) ----- くじゃく、ちょうちょ①②、かかし、小物入れ

NOA GOODS

今年、夏も
すずしいぞ！



のあ せんす

お申し込みは…
巻末振替用紙で
税込み定価+送料を
ご送金ください

種なおりがみ地紋

- 定価：本体1,575円(税込み)
- 会員価格1,260円(税込み)
- 送料120円 ※10本以上送料無料!

好評発売中

NOA BOOKS

名作は、古くなりません。

《おりがみ傑作選シリーズ》

編集/発行
日本折紙協会

※お申し込みは…巻末郵便振替用紙で、
税込み定価+送料の総額をご送金ください。

◆各刊共通 B5判/134頁/口絵8頁カラー ※410g

おりがみ傑作選

1

カラーボックス
(園部光伸)、
げた
(津田良夫)
…
など82作品
収録!

ISBN4-931297-05-6

おりがみ傑作選

2

くびふりニャンコ
(長谷川太市郎)、
パンダ
(笠原邦彦)
…
など63作品
収録!

ISBN4-931297-06-4

おりがみ傑作選

3

ハートの指わ
(藤坂 浩)、
楕
(高濱利恵)
…
など72作品
収録!

ISBN4-931297-08-0

◆定価：1,890円(税込み・送料290円) ◆会員価格1,701円(税込み・送料155円) ◆維持会員価格1,512円(税込み・送料155円)

価格/送料：各刊共通 (3冊組みではありません) ※2冊送料…一般340円(会員・維持会員は310円)、3冊送料…450円(会員・維持会員共通)



おりがみ太平記

黒岩琢磨

日本折紙協会推薦

好評につき再版 (初版発行2003年2月5日)

おりがみ太平記

親から子へいつまでも残したい
「おりがみ」の魅力とおもしろさ

本誌に
「おりがみさまの
いたずら日記」
大好評連載中!

黒岩琢磨

約100種の伝承折り紙が大活躍。日本折紙協会元事務局長の黒岩琢磨理事が、「夢見る心」を忘れないすべての折り紙ファンと歴史ファンに贈る、心踊る折り紙時代絵巻。伝承折り紙の折り図の集大成としても必携、ジャンルを超えた永久保存版の実用小説です。日本折紙協会推薦【B5判/216頁】

■定価：1,680円(税込み) 送料340円 ※475g

■問い合わせ先
黒岩琢磨 (〒336-0022)
埼玉県さいたま市南区白幡6-8-17-504
☎/FAX 048-864-5852 (9:00~20:00まで受付)
郵便振替口座 00110-5-583671

■問い合わせ先/協力
日本折紙協会 (〒102-0076)
東京都千代田区五番町12ドミール五番町2-064
☎03-3262-4764 FAX03-3262-4479
URL <http://www.origami-noa.com/> e-mail info@origami-noa.com
郵便振替口座 00110-6-188035

お申し込みは左記「問い合わせ先」に税込み定価+送料の総額(2,020円)を郵便振替でご送金ください(日本折紙協会にご注文の場合は、本誌添付の郵便振替用紙をご利用ください)

※2004.4.1現在、税率は5%で計算されています