

おりがみ 8月号

特集 **ノアちゃんの夏休み**
(海と山で)

幼稚園訪問
実用折り紙



トヨーのおりがみ

一枚の紙が さまざまな形をつくる おりがみ 楽しい創造の世界

おりやすさ、鮮やかな発色、豊富な色数。長い経験が一枚一枚に生きています。

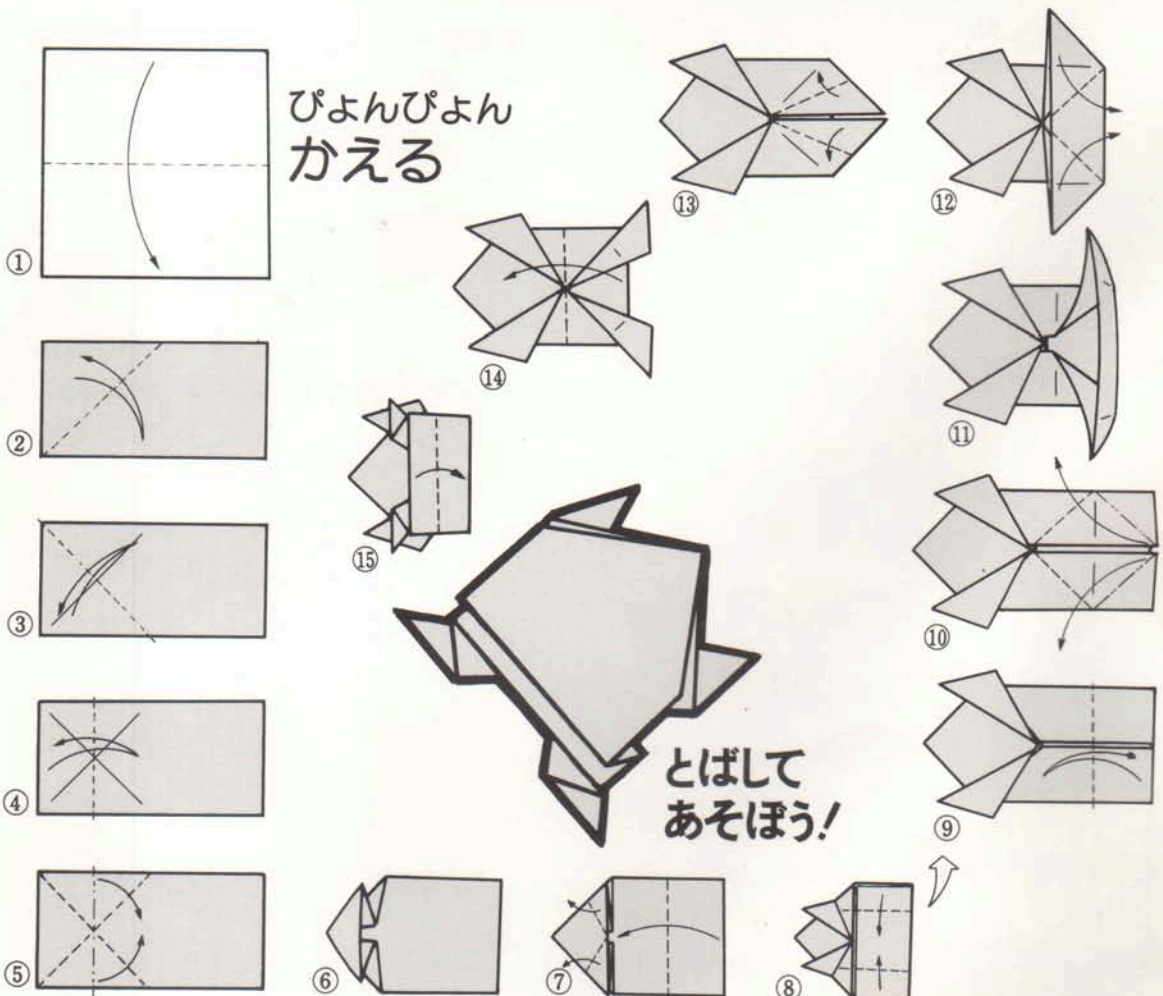

東洋紙工株式会社

東京都足立区柳原1-35-4

暑いですねえ。こんな時は、お家の中にいるより、外を飛びまわりたいと思いませんか？

ノアちゃんは、この夏休みに、いろんな所へ行ってみました。

そして作ったのが、この貝と昆虫の標本箱。どうかしら。

今回からページがちよっぴり減って、44ページになりました。でも、折り図の数は、今までと同じくらいだから安心してね。

それじゃあみなさん、がんばって、楽しく折ってくださいね。

もくじ



原案—内山興正

特集

ノアちゃんの夏休み

——海と山で

水着	高濱利恵	4
サングラス	花岡次代	5
さかな I	伝承	7
ふぐ	作者不詳	8
さかな II	本多 功	9
くらげ	石坂光世	10
いか	遠藤和邦	11
さくら貝	高木 智	12
たから貝	高木 智	12
ほたて貝	高木 智	13
ほね貝	高木 智	14

ホタル	高濱利恵	16
せみ	伝承	17
げんごろう	奥田光雄	19
おんぶいバツタ	作者不詳	20

幼稚園訪問

22

太田区田園調布本町15 姫百合幼稚園		
かえるの帽子	後藤いく	24
手さげ袋	後藤いく	24
ひこうき	後藤いく	25

実用おりがみ

かやりブタ	木村良寿	26
風鈴	中野光枝	28
モビール	永谷照男	29

投稿作品

30

かに	小沢由紀	31
おばけ	興石明子	32
ひまわりのお皿	遠藤和邦	33
まことちゃん	木村良寿	35

世界の折り紙

…高濱利恵 38

テルマ・ランドレット夫人 (アメリカ)

おりがみ広場

40

おりがみサークル

42

日本折紙協会大阪支部



編集後記

44



待ちに待った夏休みがやってきました。

さあ、海へ、山へ、
ノアちゃんといっしょに出かけましょう。

そして、そこで出会ったものたちを
思い出しながら、折ってみませんか。

できたら、お部屋のマスコットにしたり、

また、学校の宿題として

持っていったりしてはいかが？

絵集 ノアちゃん

お木さんの夏休み





ノアちゃん海へ行く

さあ、どこへ行こうかなあ。海に行きたいな。
 ビキニの水着を着て、ちょっと気取って
 サングラスをかけて。ウフ、どうかしら。

みずぎ 水着 高濱利恵

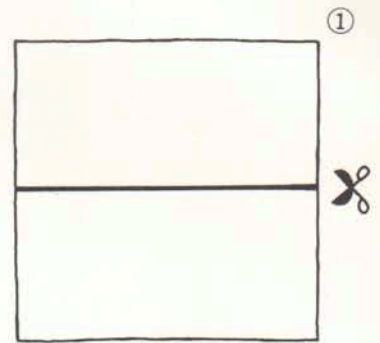

①
 1 まいのかみを
 2 とうぶんします

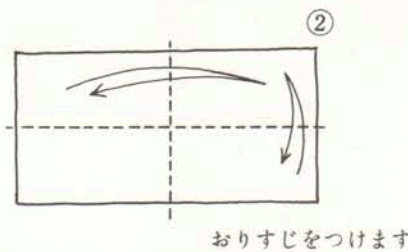

した ぶ ぶん 下の部分

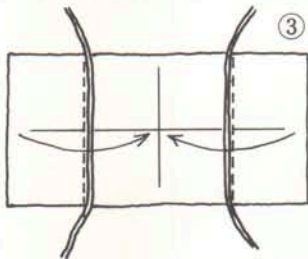

ひもをいれております

うえ ぶ ぶん 上の部分

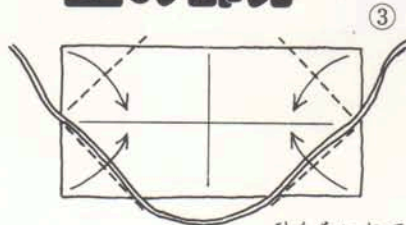

ひもをいれております

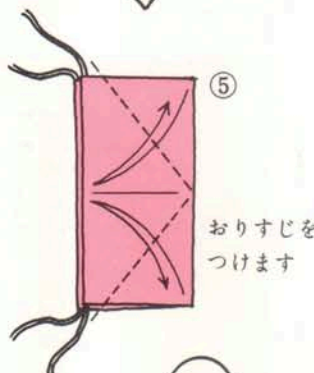
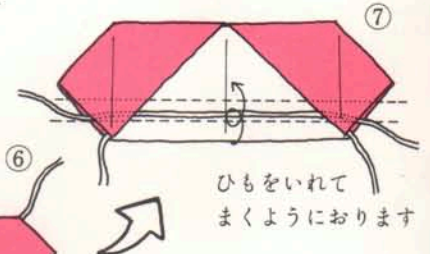
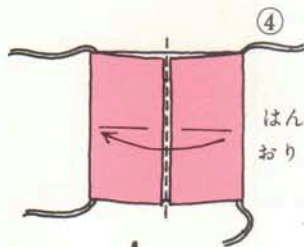
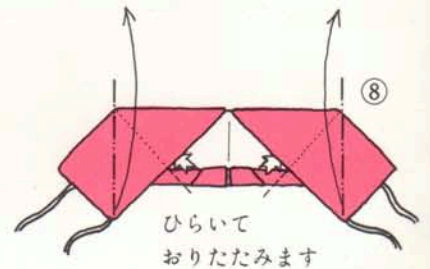

てんせんのぶ
 ぶんはお
 りすじが
 つか
 ないよ
 うにき
 をつ
 けて
 くだ
 さい

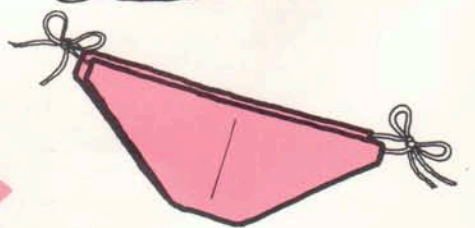
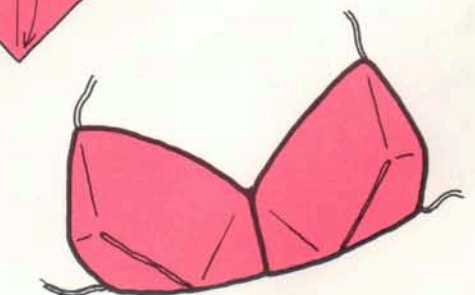
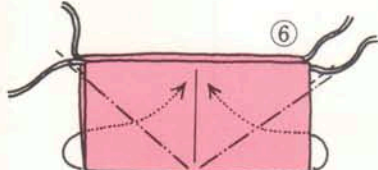
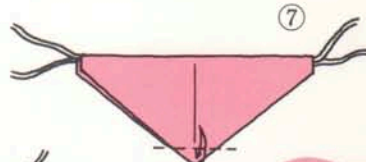
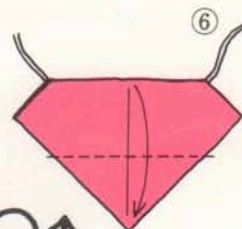
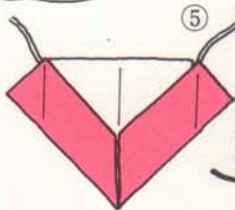
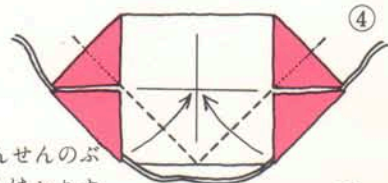

サングラス

花岡次代



レンズ

1/2のかみをつかいます

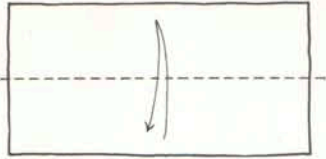

おりすじをつけます

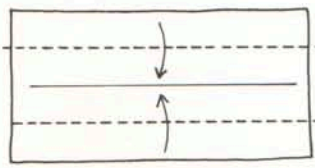

②

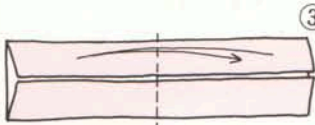

おりすじをつけます

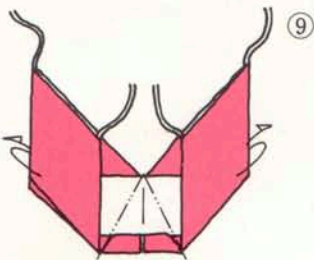

おりすじをつけます

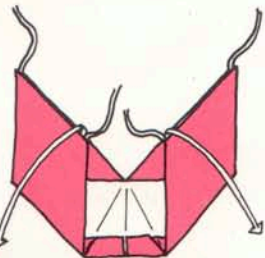

ひらいて
かたちをととのえます



⑨

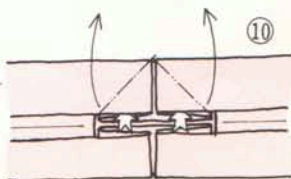

⑩

ひらいてつぶします
もうかたほうも
おなじにします

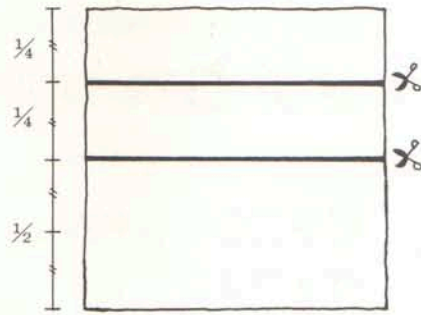

せいほうけいのかみを
3つにきります。

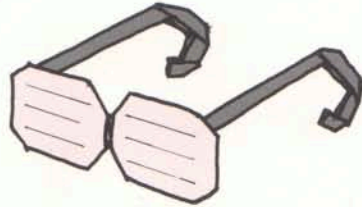

つる

1/4のかみをつかいます

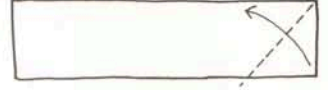

①

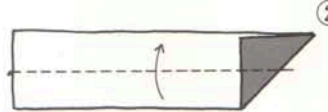

②



③



④

おりすじをつけます

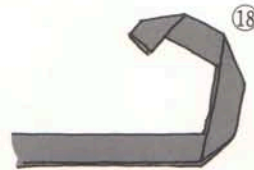

⑱

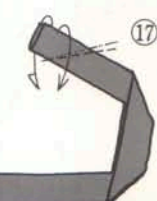

⑰

なかわりおりと
かぶせおりを
くりかえして
まるみをつけます

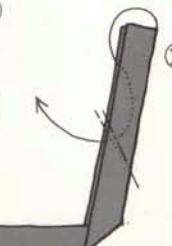

⑯

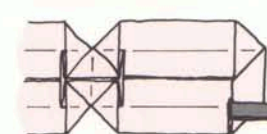

⑮

かぶせおります

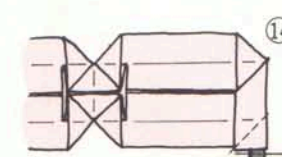

⑭

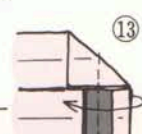

⑬

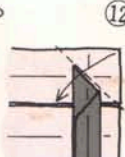

⑫

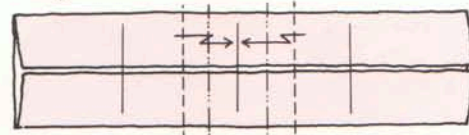

⑦

だんおりします

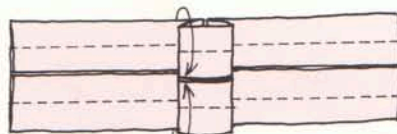

⑧

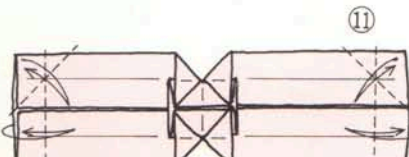

⑪

おりすじをつけます

つるのぶぶんをさしこんで
いっしょにおります

海の中は色とりどりのおさかなさん。いかさんやくらげさんも泳いでいるわ。
ほら、みて、あのおどけたふぐさんの顔を。(表紙参照)

砂浜にはきれいな貝殻。こんなに拾ってきちゃった。
これはさくら貝、それは寶貝でしょ。あれは何ていうのかしら？





さかな I 伝承

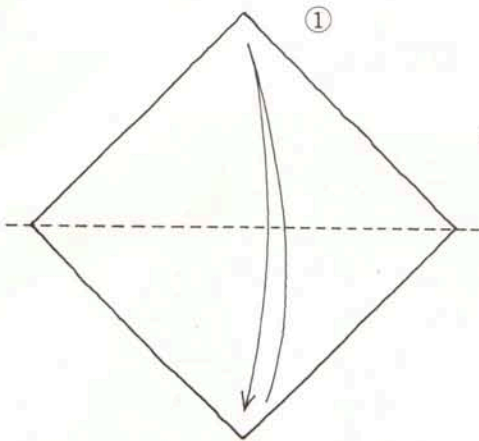

おりすじをつけます

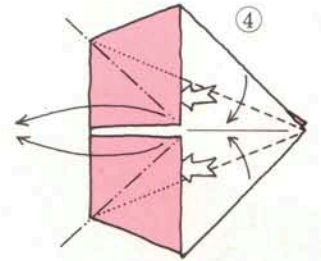
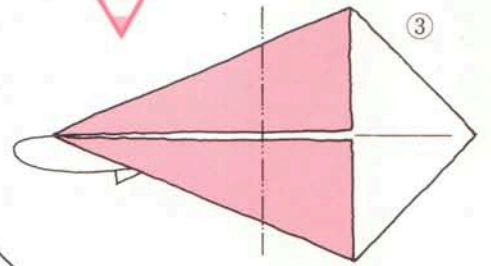
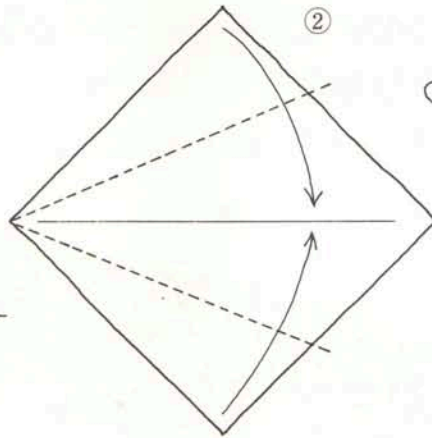

ひらいておりたたみます

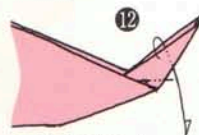
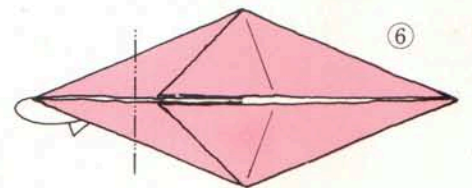
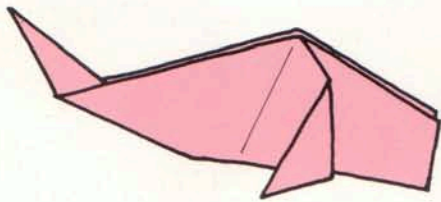
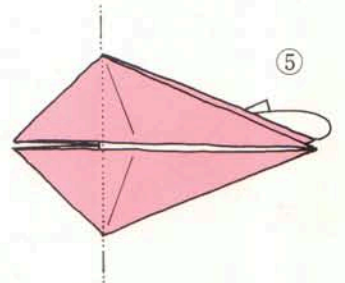
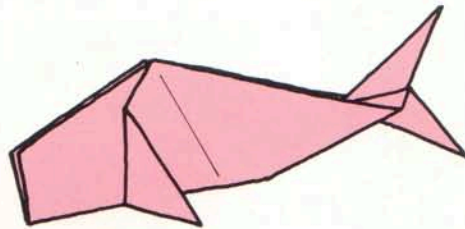

おりさげます

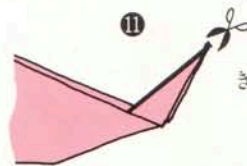

きりこみをいれます

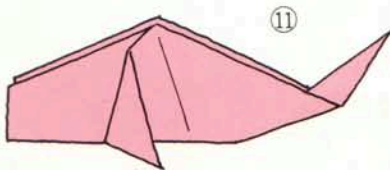

もう1つのしっぽのつくりかた

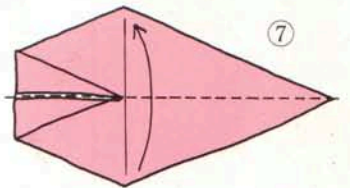

はんぶんにおります

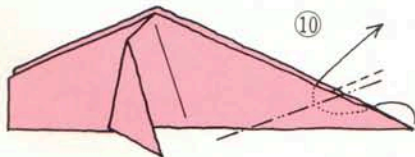

なかわりおりします



おりすじをつけます

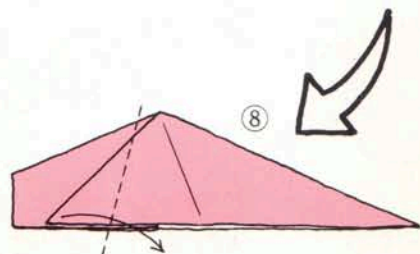

8

ふぐ

作者不詳

ふぐさんどうしたのかな、ブーツとおなかをふくらませて、ちいさなしっぽをちよろちよろ動かして、およいでる。

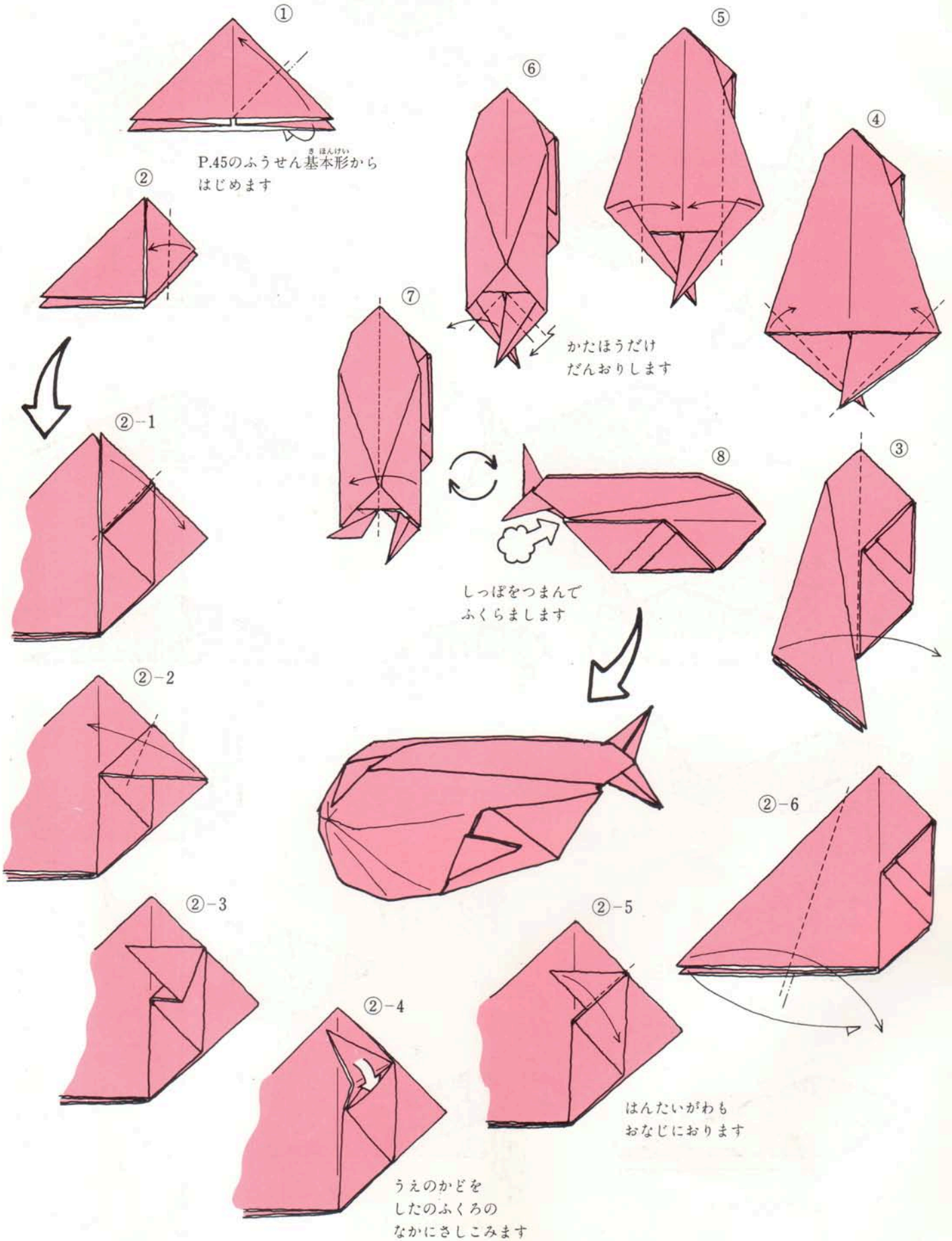



さかな II 本多 功

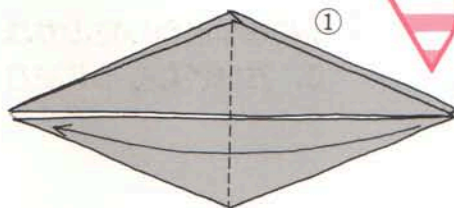

P.45つるきほんけいの基本形から
はじめます
うえの1まいだけおります

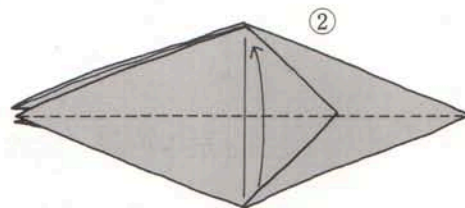

はんぶんにおります

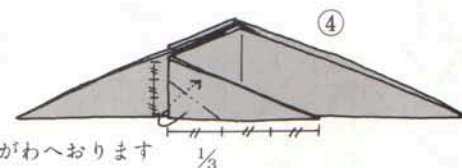
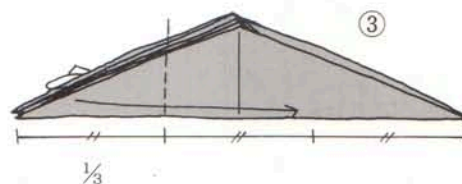
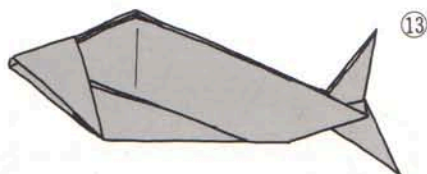
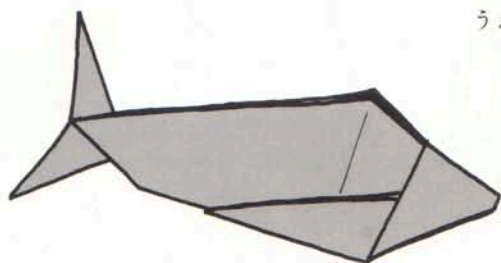

うちがわへおります $\frac{1}{3}$

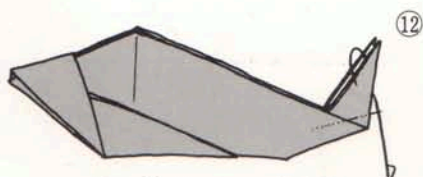

1まいだけおりさげます

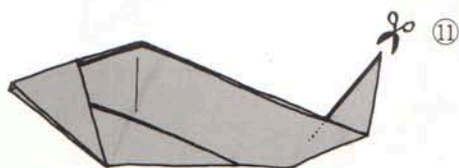
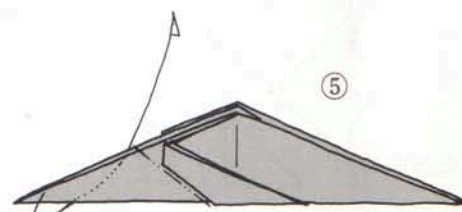

きりこみをいれます

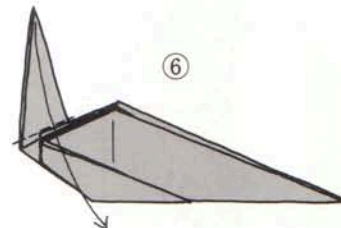

なかわりおります

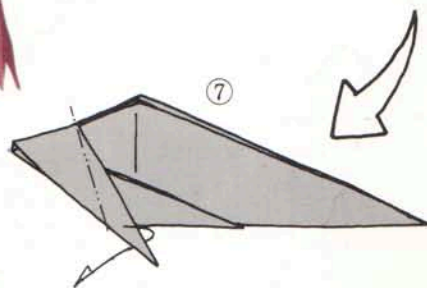

ねじるようにおります

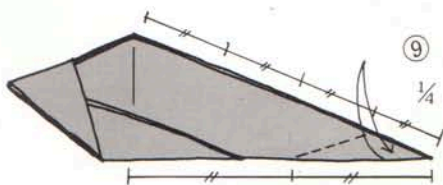

おりすじをつけます $\frac{1}{4}$
 $\frac{1}{2}$

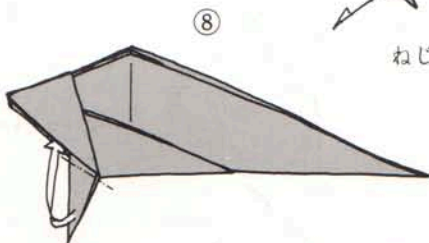

なかにおりこみます

くらげ

石坂光世

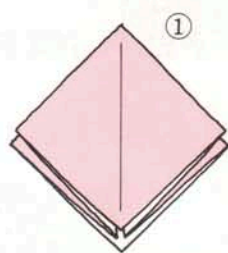

① P.45のせいほう基本形からはじめます

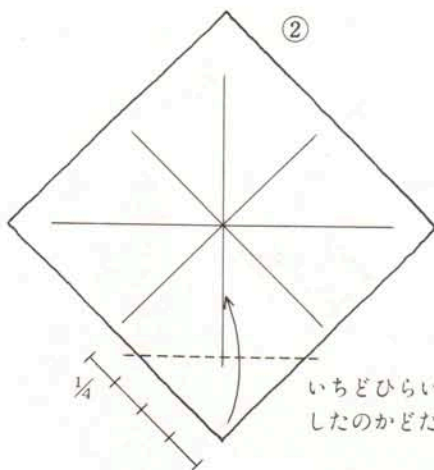

② いちどひらいてしたのかどだけおきます

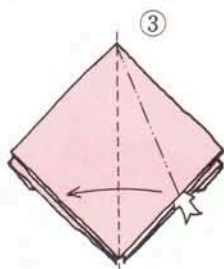

③ もと通りにたたんでひらいてつぶします

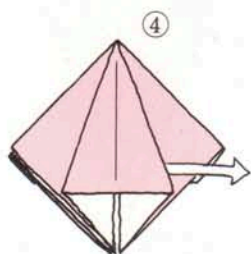

④ ひきだします

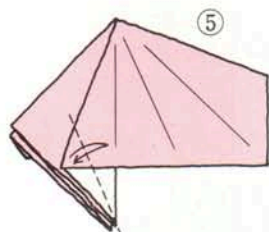

⑤ おりすじをつけます



⑥

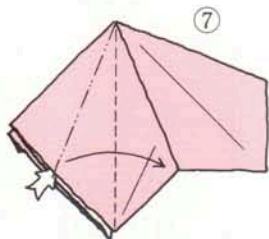

⑦

③~⑥とおなじようにおきます

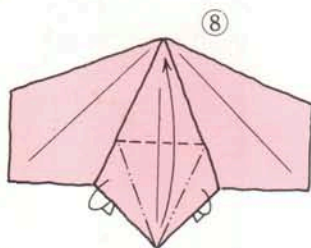

⑧

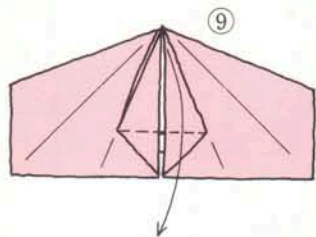

⑨

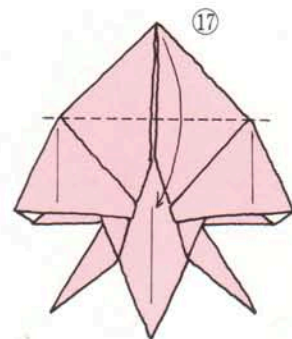

⑬

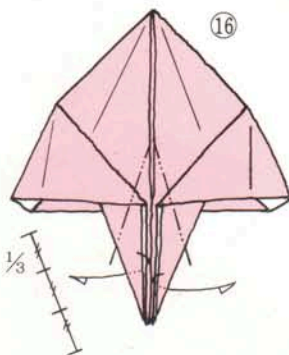

⑭

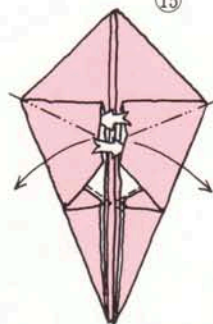

⑮

ひらいてつぶします

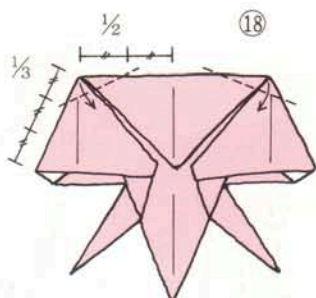

⑯

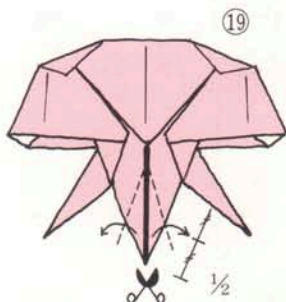
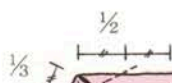

⑰

きりこみをいれます

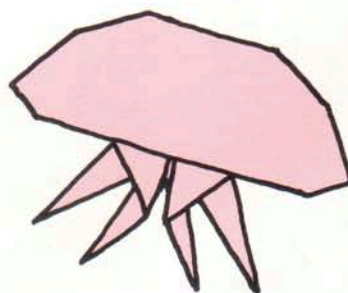

⑱

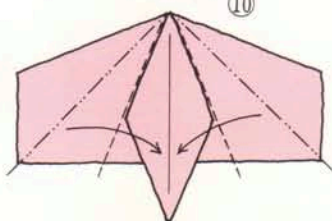

⑳

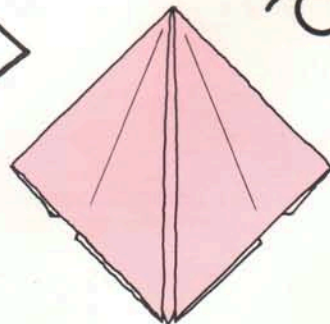



いか

遠藤和邦

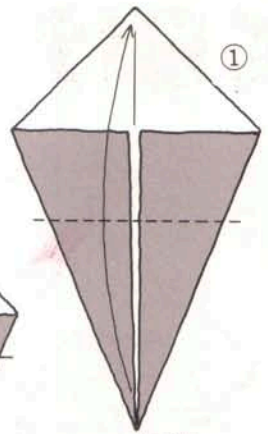

たこがた基本形から
はじめます

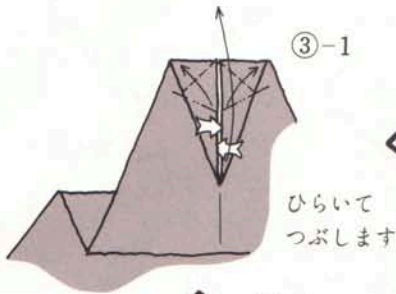
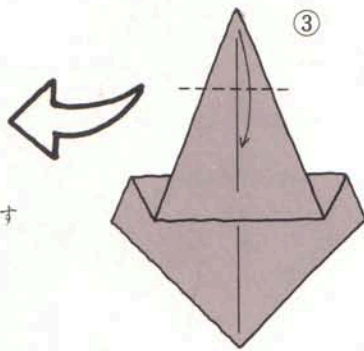
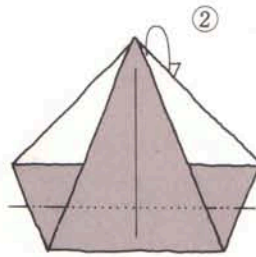

ひらいて
つぶします

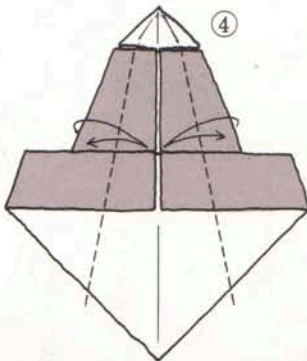
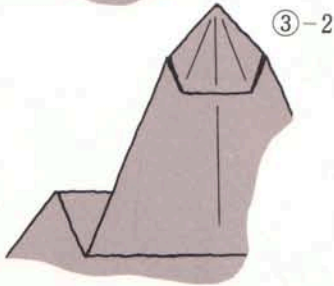

おりすじをつけます

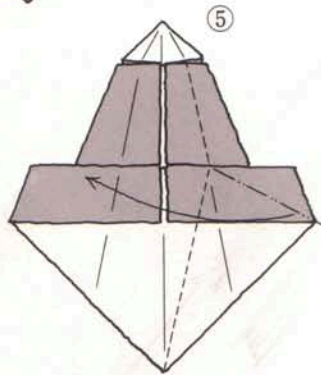

図のよう
にあります

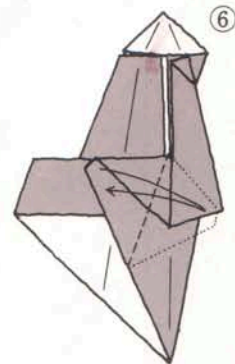

なかわり
おりを
します

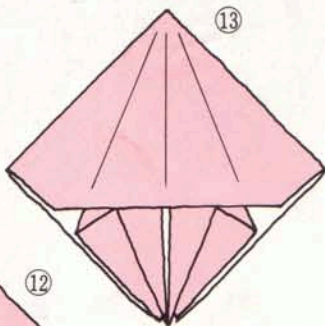
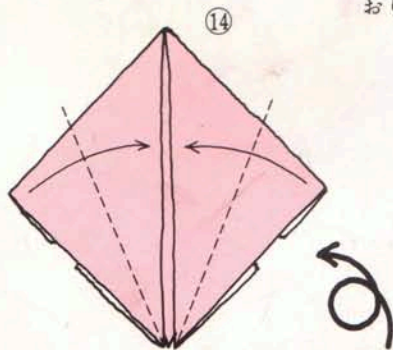

なかの1
まいだけ
おります



なかへは
さみこ
みます

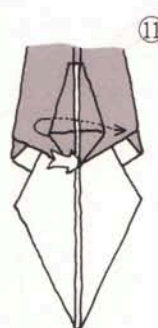
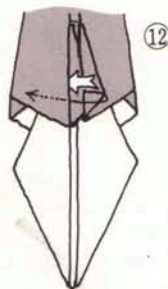

もうかた
ほうも
おなじ
よう
に
お
り
ま
す

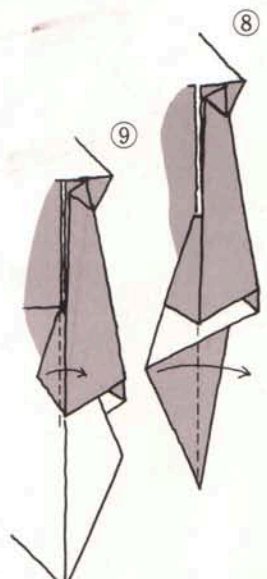



ほたて貝 がい

高木 智

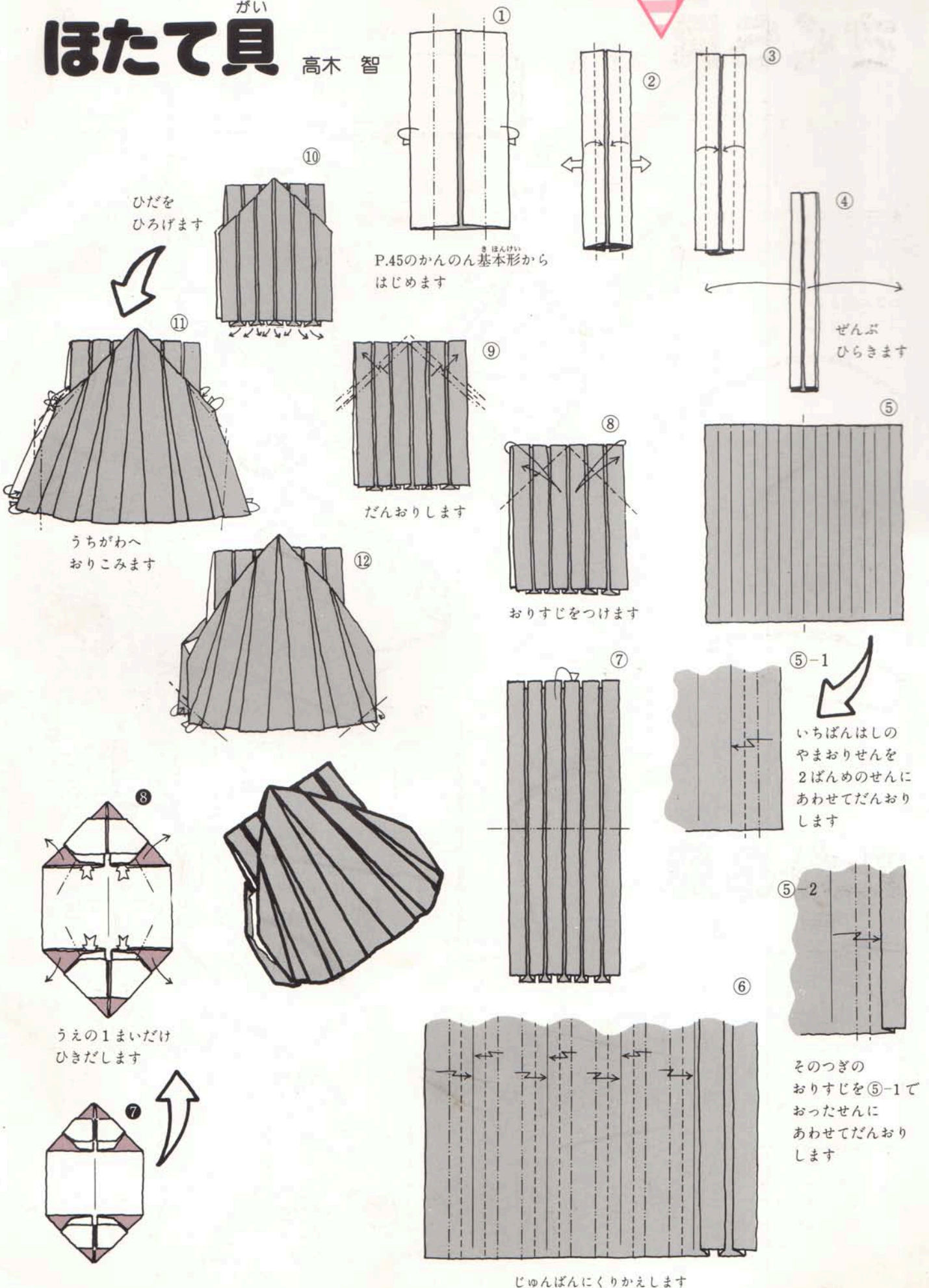

P.45のかんのん基本形からはじめます

ぜんぶひらきます

だんおりします

おりすじをつけます

⑤-1
いちばんはしのやまおりせんを2ばんめのせんにあわせてだんおりします

⑤-2

そのつぎのおりすじを⑤-1でおったせんにあわせてだんおりします

じゅんばんにくりかえします

がいほね貝

高木 智

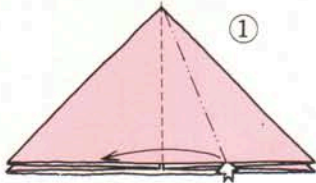

①
P.45のふうせん基本形から
はじめます

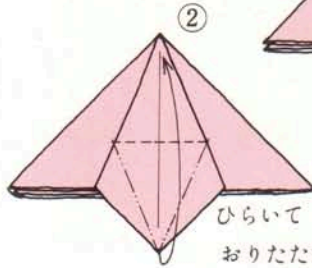

②
ひらいて
おりたたみます

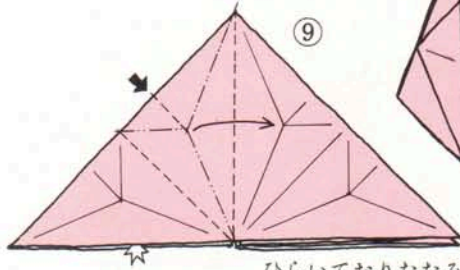
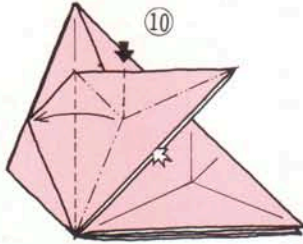
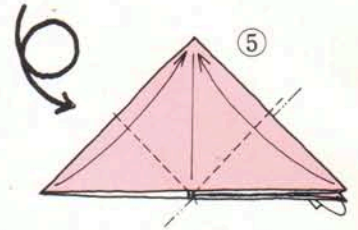
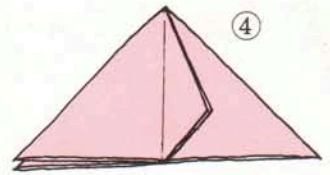
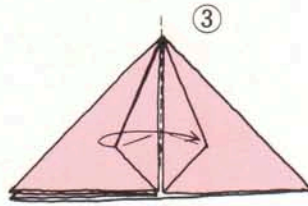

⑨
ひらいておりたたみます



⑧
おりすじをつけます

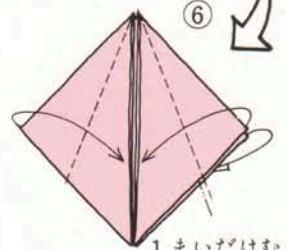
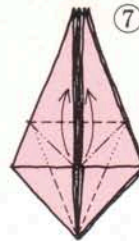

⑥
1まいだけむこう
がわへおります

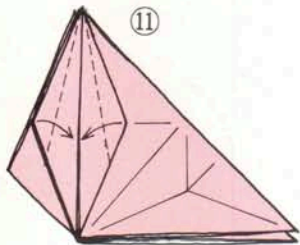

⑪
なかわりおりを
します

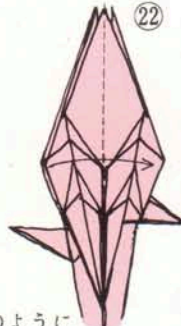
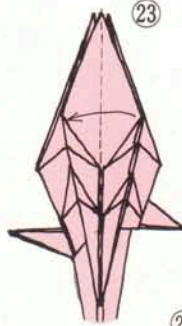
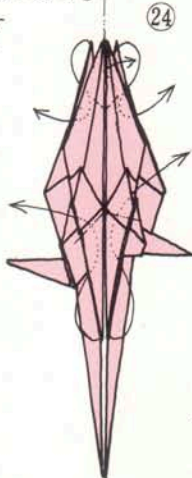

⑫
⑲のように
おります

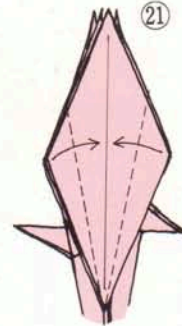

⑲
2まいずつ
おります

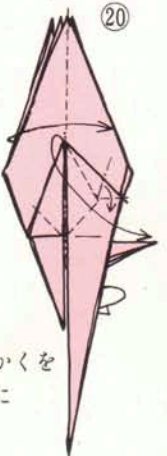

⑲
ちいさいさんかくを
ひきだすように
おります

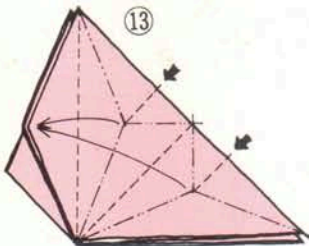
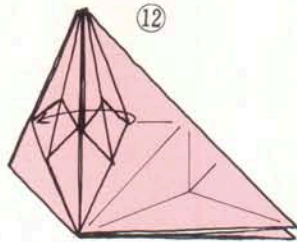

⑬
のこりの2まいも
おなじにおります

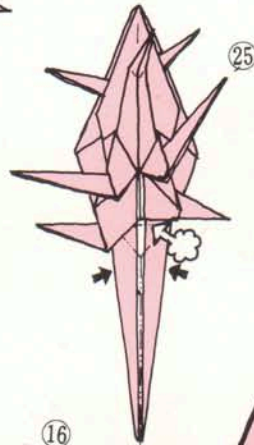

⑮
くうきをふきこみます

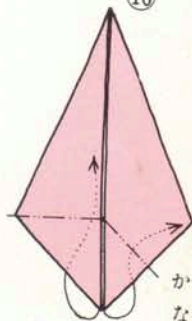
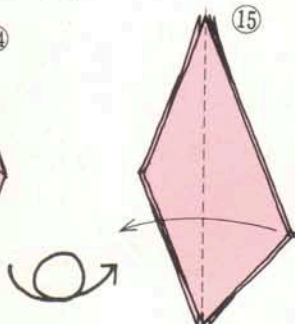
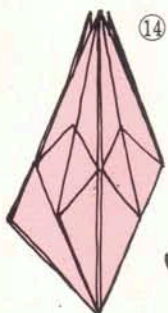
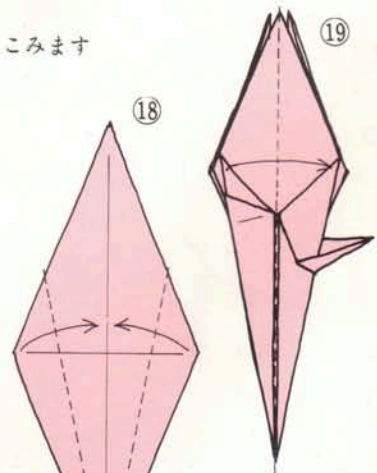

⑯
かくどをかえて
なかわりおりで
さゆうへつのを
だします

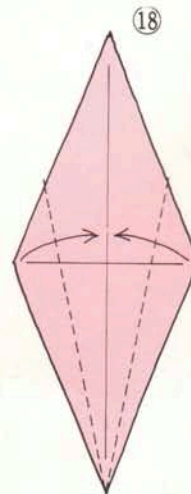
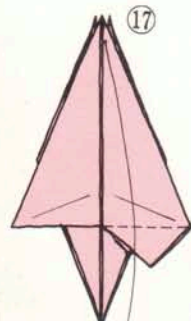



ノアちゃん山へ行く

ノアちゃん、いろんな虫をみつけたの。
せみはいっぱいいたし、それから、おんぶバツタも見たわ。
親子かな？って思ったんだけどあれは上にいるのがオスで、
下の大きいのがメスなんですって。

涼しい夏の夜は、ほたるさんをいつまでも見ていたいな。
ピカーリ、ピカーリ、小川のそばの草の間に見えかくれしているのに、
気づいてますか？



ホタル

高濱利恵

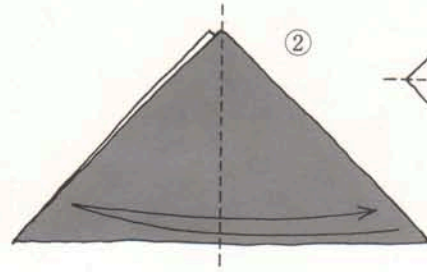
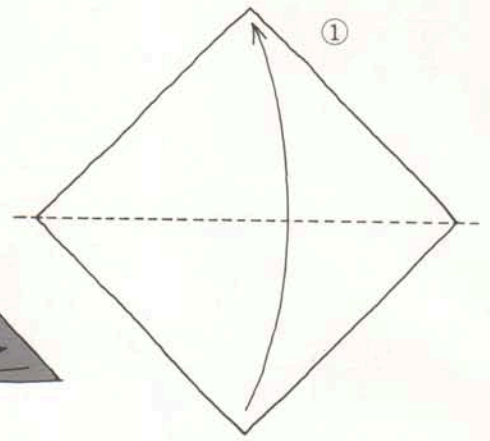

おりすじをつけます

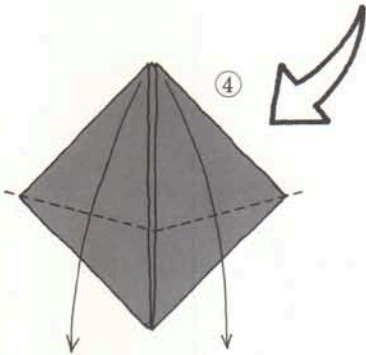
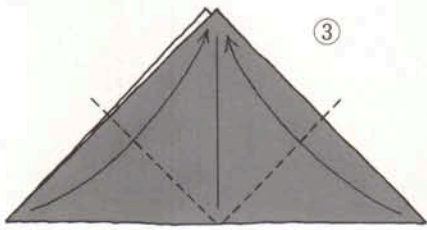

はんぶんよりすこしたから
なめにおります

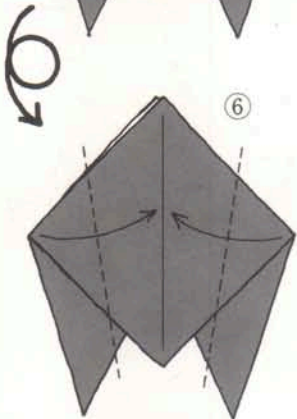
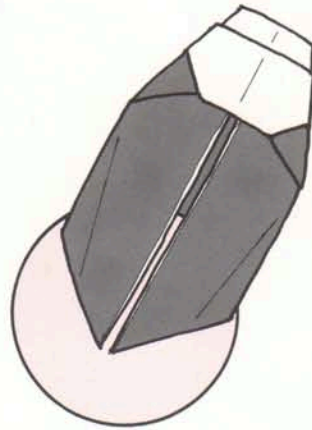
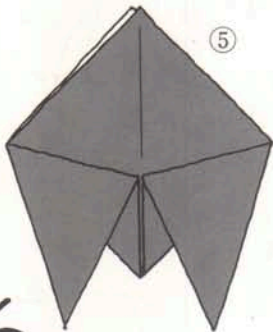
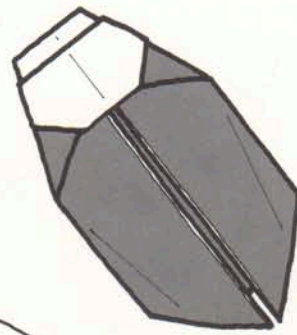

まんなかまでおります

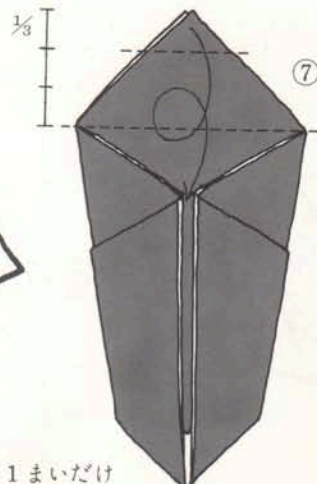

うえの1まいだけ
まくようにおります

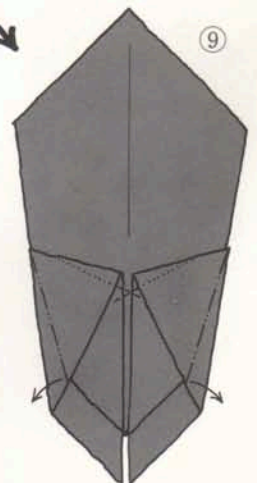
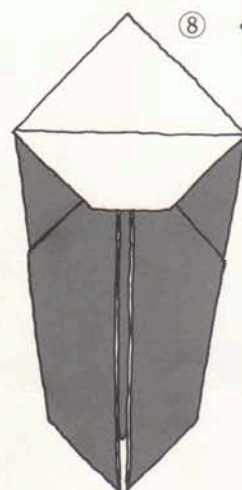

よこにすこしずらしております



せみ

伝承

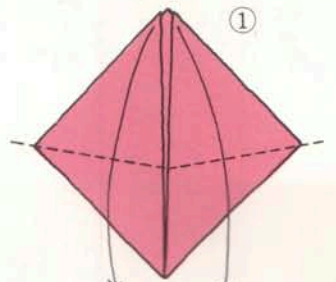

ホタルの④とおなじかたちからはじめます

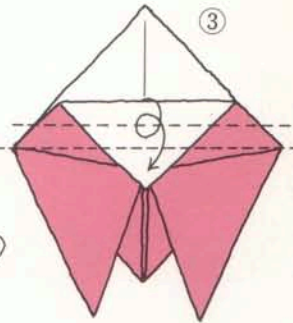
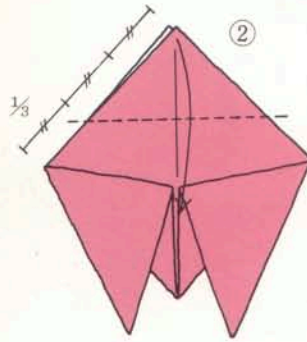

うえの1まいだけまくようにおります

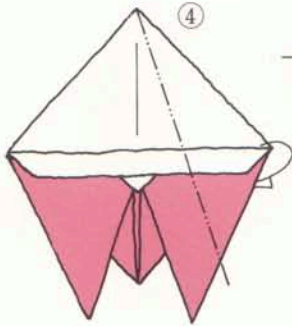

かどを3とうぶんします

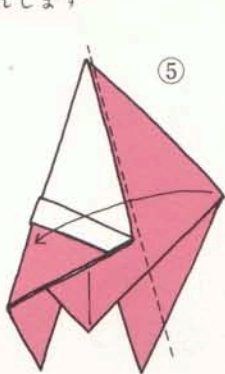

おりすじをつけます

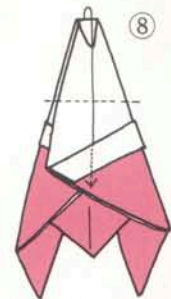
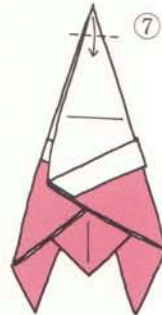

さきをさしこんで
おります



かどをおって
めをつくります

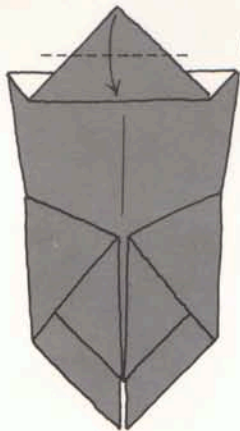
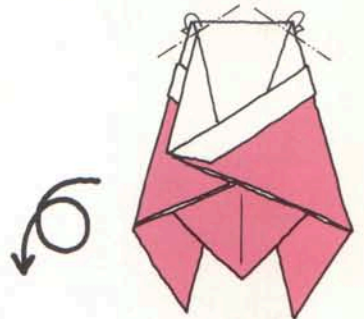

だんおりします

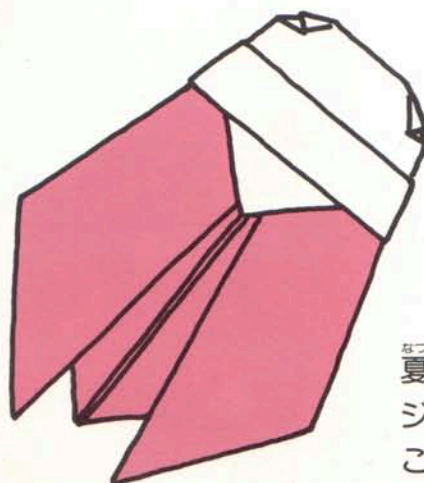
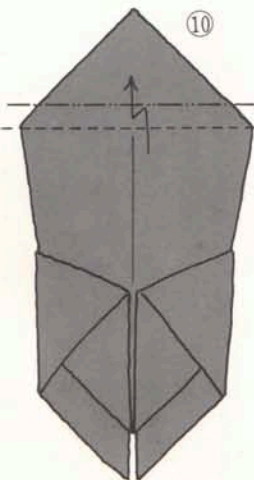

なつやまの山。ミンミン、ジー
ジー、せみの大合唱がき
こえてきます。ここでは伝承
の簡単なせみのおりかたをし
ようかいました。

折り紙で、こんな虫さんたちが折れるんですって。今にも動き出しそうですね。
(折り方は難しいので、ここで紹介するのはげんごろうだけにしました。)





げんごろう

奥田光雄

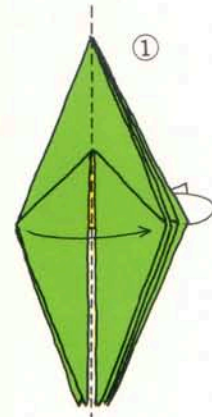

①

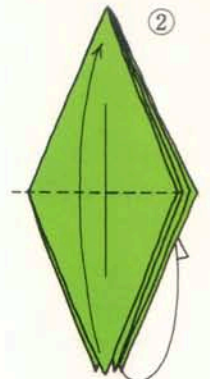

②

P.45のかえるの基本形 I
からはじめます

ぜんぶおりあげます

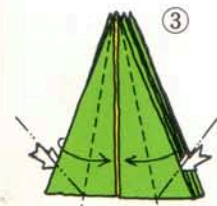

③

ひきよせるようにして
ほそくおきます

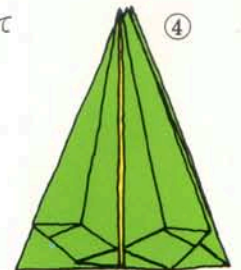
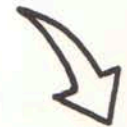

④

のこりもおなじにおります

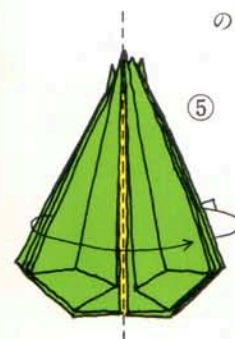

⑤

だんおりします

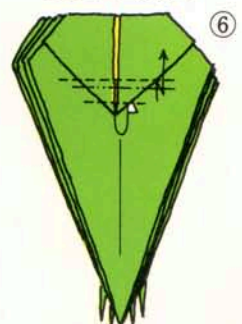

⑥

20ページへつづく

かぶと虫・かまきり=挑谷好英著「折り紙入門」西東社刊
くわがた虫・かみきり虫=挑谷好英著「おりがみだいすき」
花の巻 ひかりのくに(株)刊
せみと幼虫・ガ=木村良寿

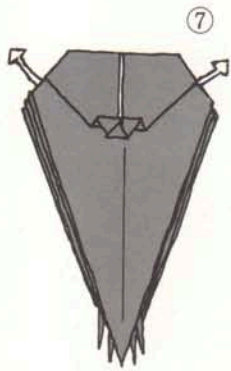

1まいひらきます

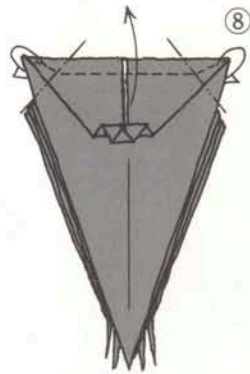

まえにおりまげながら
よこをうしろにもどします

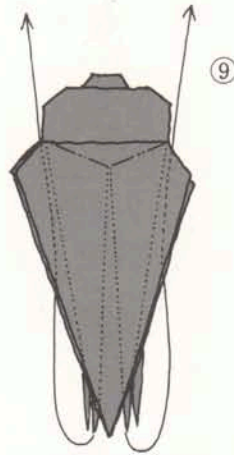

うえのほそいかどを
なかりおりて
まえにだします

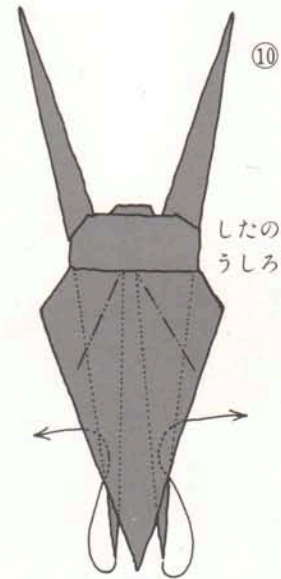

したのほそいかどを
うしろなめにだします

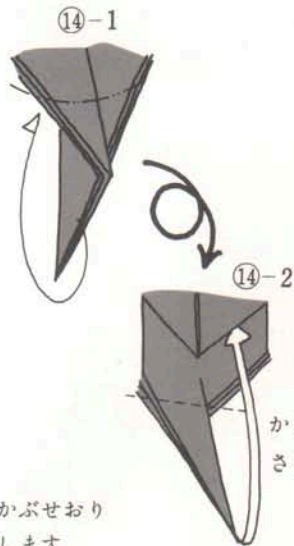

かどをすきまに
さしこむようにします

かぶせお
ります

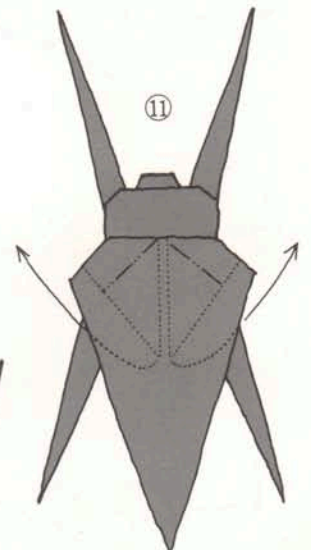
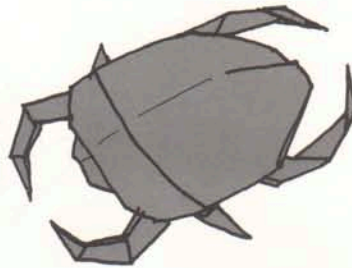

なかのほそいさんかくを
ひきあげます

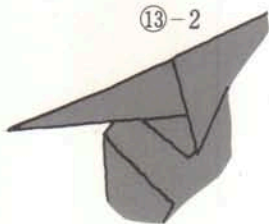

13-2

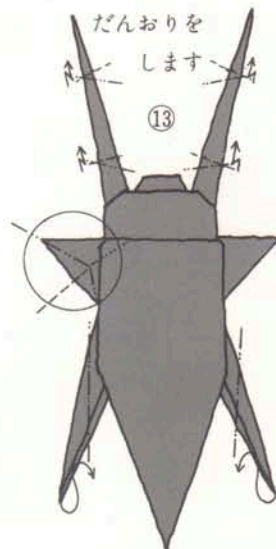

なかわりおりをします

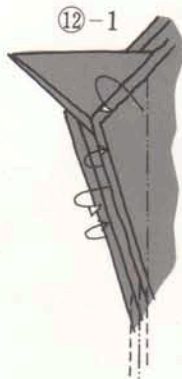

12-1

ぜんぶうちがわに
おりこみます

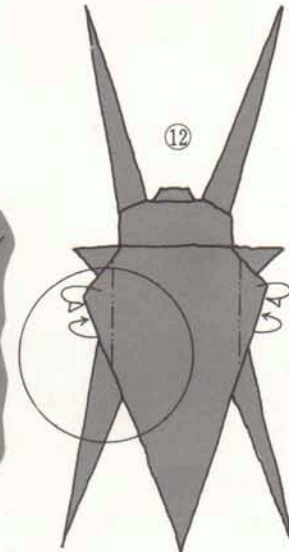

12

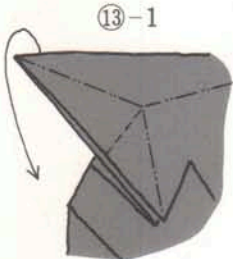

13-1

かどをほそくひねるようにして
おります

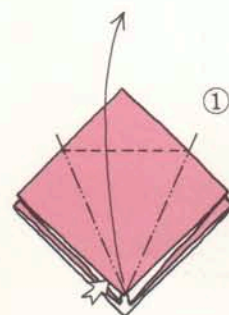

1

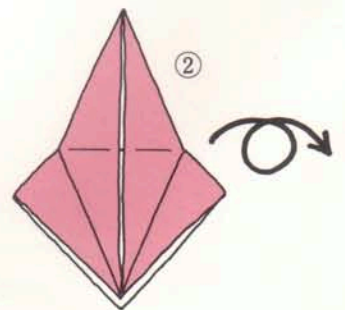

2

おんぶバツタ

作者不詳

P.45のせいほう基本形から
はじめます

かたほうだけ
つるの基本形をつくり
(P.45のつるの基本形を
みてください)

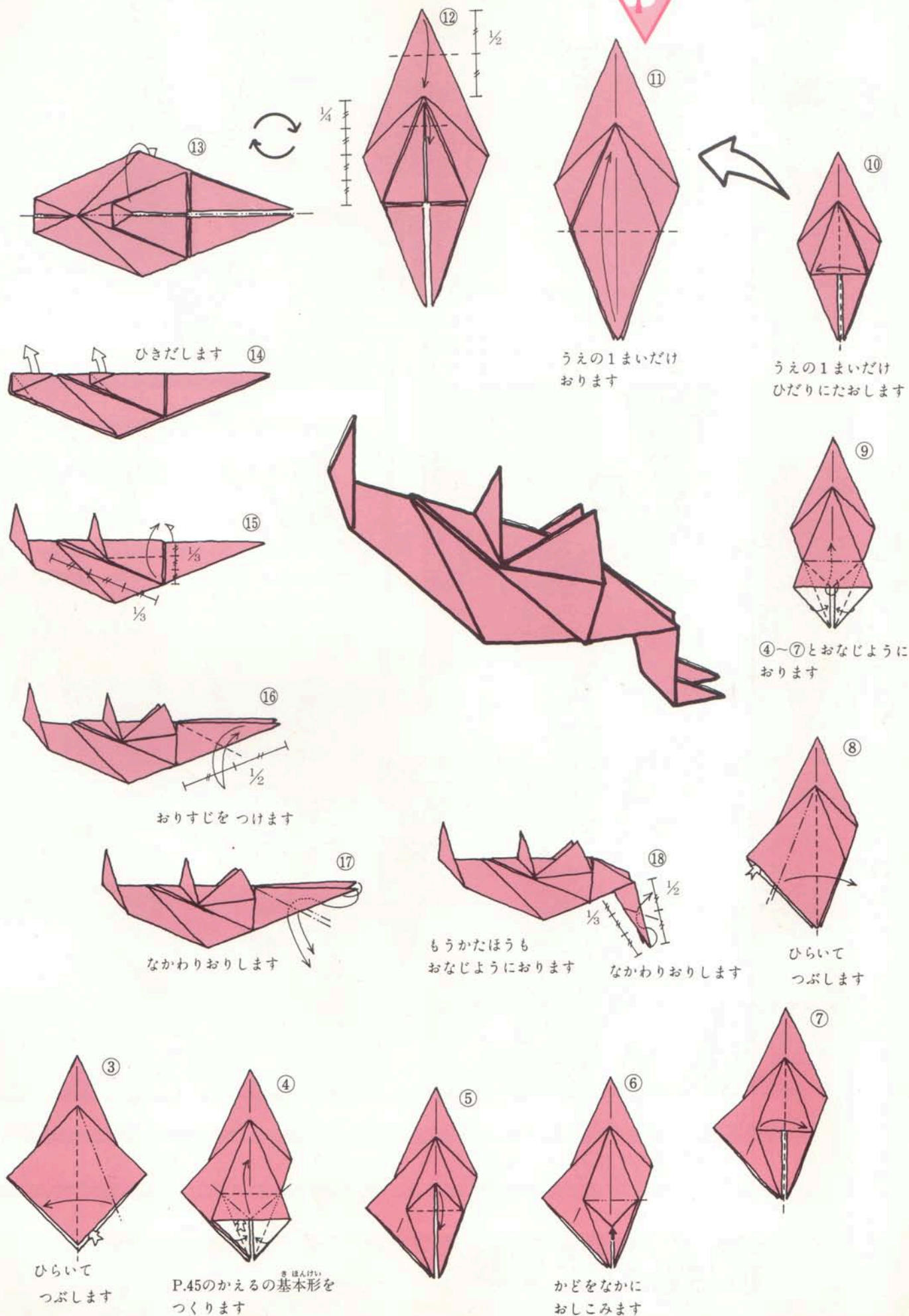

ひらいて
つぶします

P.45のかえるのきほんけい基本形を
つくります

かどをなか
におこみます

ひきだします ⑭

おりすじをつけます ⑮

なかわりお
りします ⑯

もうかたほうも
おなじよう
に
なかわり
お
り
し
ま
す ⑰

うえの1まいだけ
ひだりにた
おし
ま
す ⑩

④-⑦と
おなじ
よう
に
お
り
ま
す ⑨

ひらいて
つぶし
ま
す ⑧

うえの1まい
だけ
お
り
ま
す ⑪

みんなで
遊ぼう

幼稚園 訪問



姫百合幼稚園

東京都大田区田園調布本町15

閑静な住宅街の中、新幹線を下に見て、ひっそりとたたずむ姫百合幼稚園。今回はこちらをお訪ねしました。副園長の後藤いく子先生は、4・50年前からずっと保育にたずさわっておられる方で、折り紙



こなの

ひめゆり丸

HIMEYURI-MARU

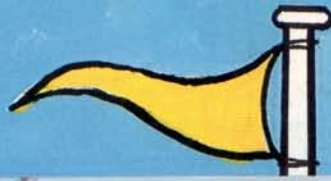

おはながいっぱい



にも関しても、草分け的な存在のお一人。昔のこと、“展覧会”のことから、“教育とは？”ということまで、たくさんのお話を聞かせてくださいました。現在も、幼児のための折り紙、丸や三角の紙で折る折り紙をはじめ、折り紙以外にも、さまざまな作品を作られ、意欲的な活動をされているということです。



つくったの

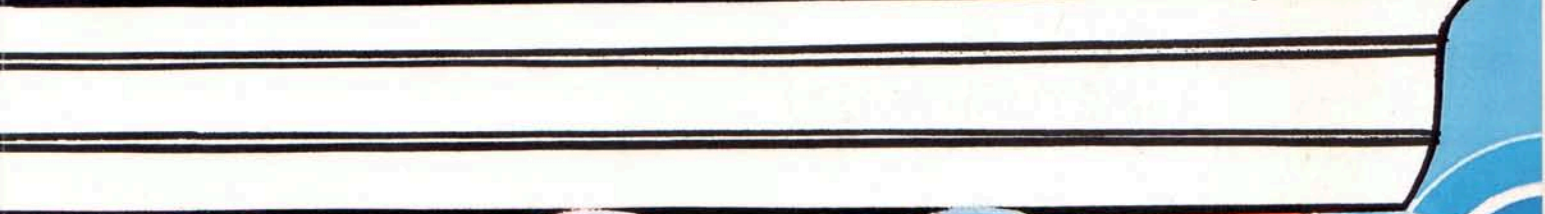



かえるの帽子・手さげ袋

ぼうし て ぶくろ

後藤いく

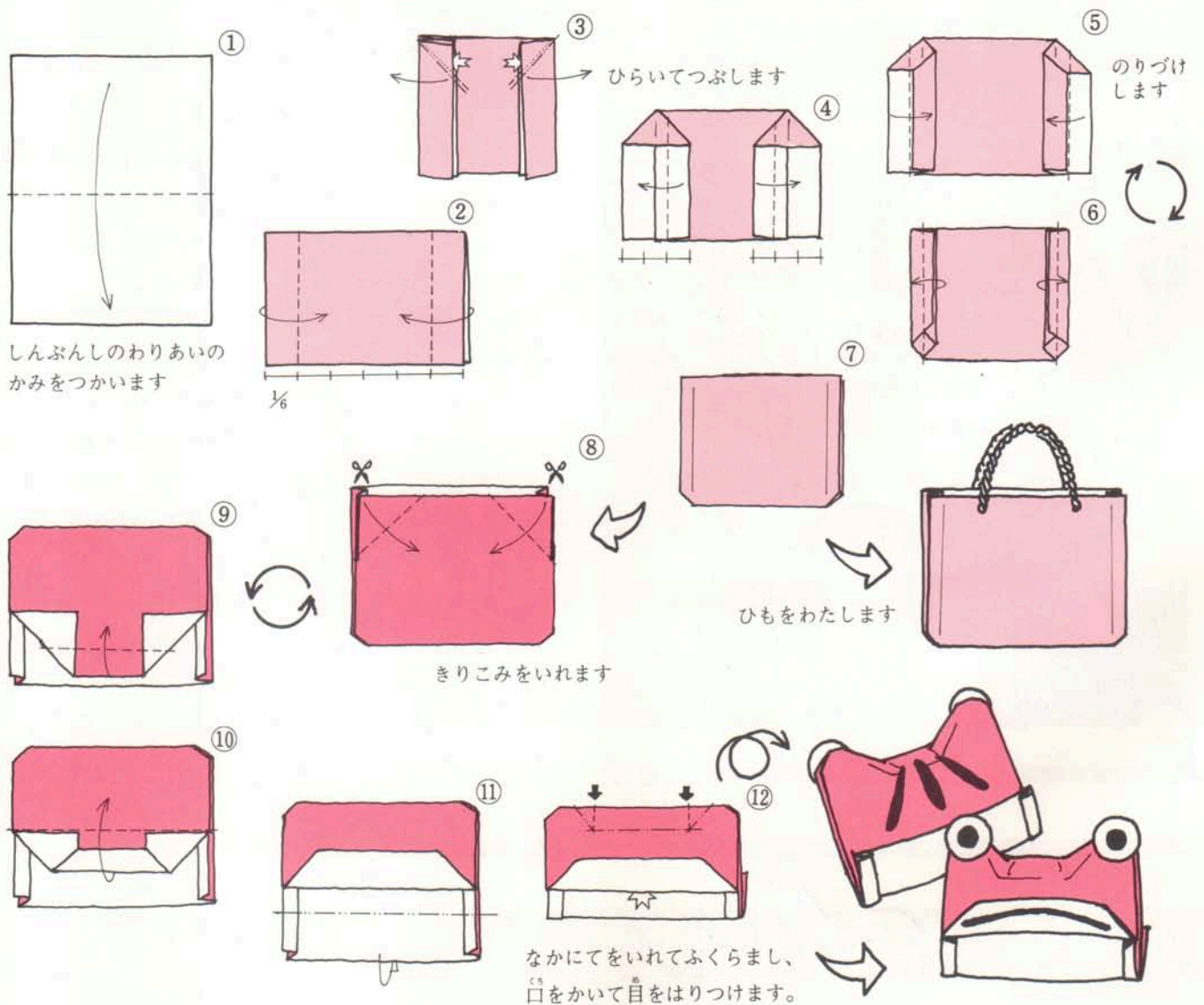

ひこうき

後藤いく

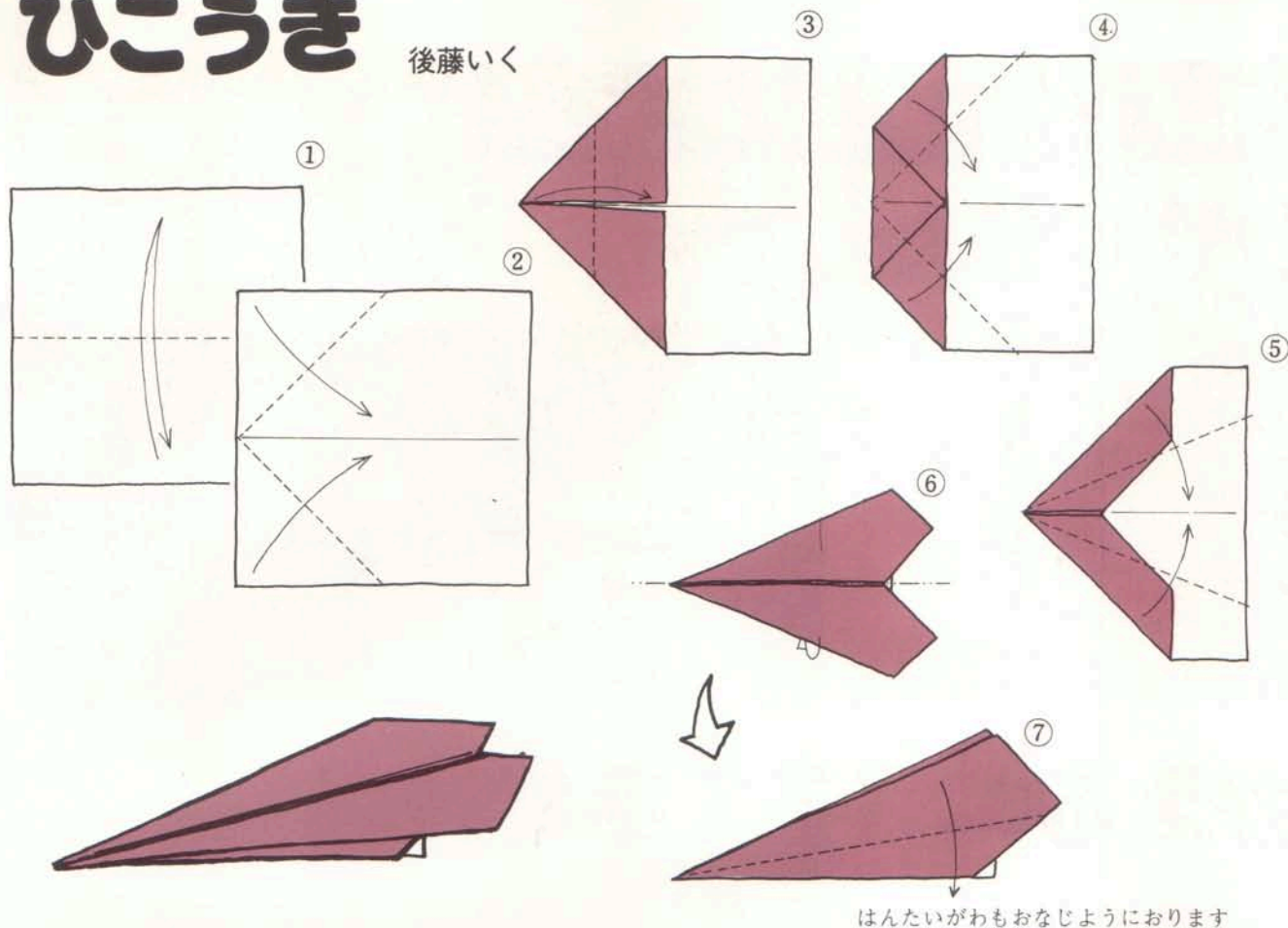

はんたいがわもおなじようにあります



かわいいセーラーカラーの白い制服を着た年少組のおともだち。みんなお行儀よくお辞儀をして、私たちをむかえてくれました。

先生たちから1枚ずつ折り紙をもらって、各自が好きなものを折りはじめました。先生のお話によると、決して無理じいをせず、できない子には、先生がお手伝いしながら作っていくということでした。紙も、包み紙を10cm平方位に切ったものを使ったり、折ったものに名まえを書いたりして、物を大切にする習慣をつけている。とのこと。

自由に楽しみながら折っているみんな、折り紙が大好き。いつも何枚かの紙をポケットに入れてるそうです。そして、「何がしたい？」って聞かれると、決まって「折り紙！」という答が返ってくるんですって。

今日もひこうきがあっちこっちへとびかい、お花や扇子など、思いがけない創作もとび出して、楽しい時間を過ごしました。

最後にはみんなで折ったものを見せあいました。

実用おりがみ

かやりぶた

木村良寿

耳をたてます

⑬

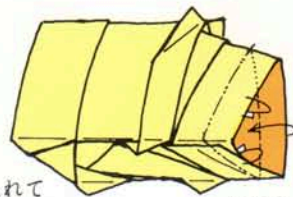

指の中に入れて
背中を丸くします

口のところを
中へ折りこみます

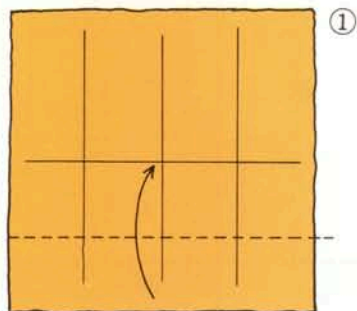

①

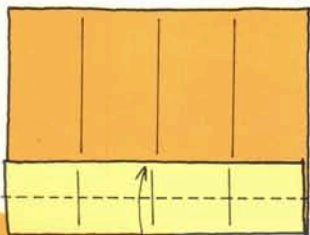

②

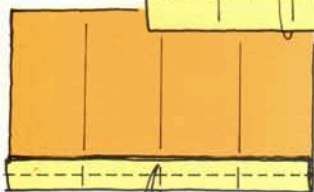

③

全部開きます

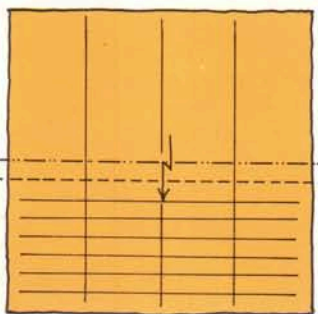

④

段折りします

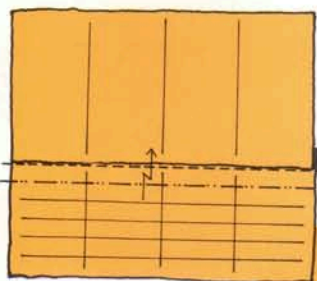

⑤

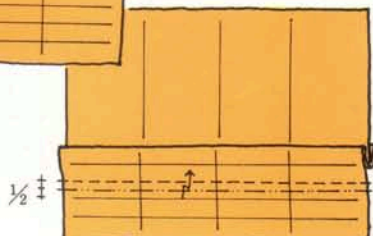

1/2

⑥

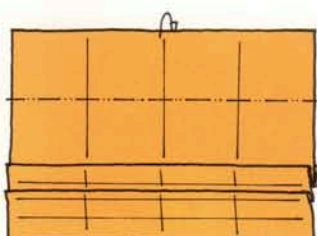

⑦

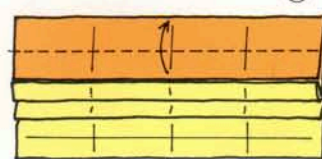

⑧



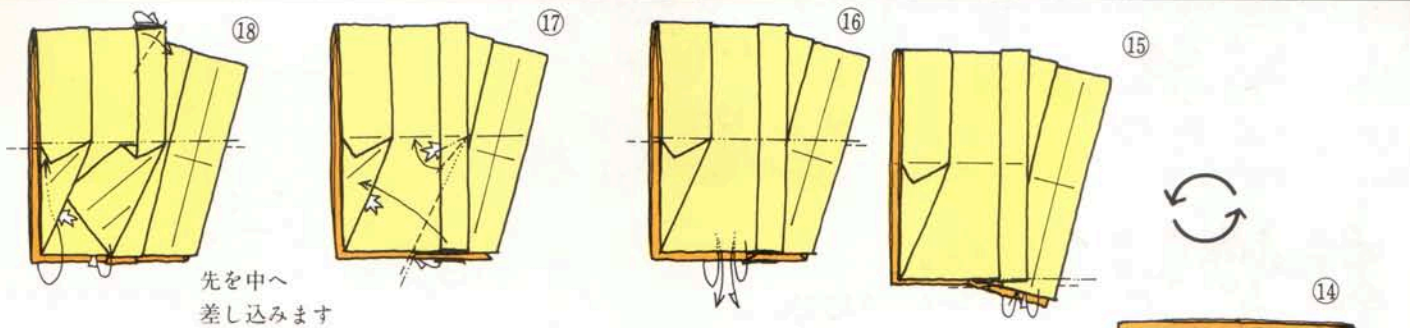

先を中へ
差し込みます



風が吹くとゆらゆらゆれるモビール、チリンチリンと涼しい音の風鈴を作ってみました。みなさんも作って、おうちの軒下につるしてみてもいいかな？
かやりぶたも作ってみただけれど、紙だから燃えちゃうから。でも、これを見たら、蚊もびつくりして逃げていつちゃうかもかもしれませんね。

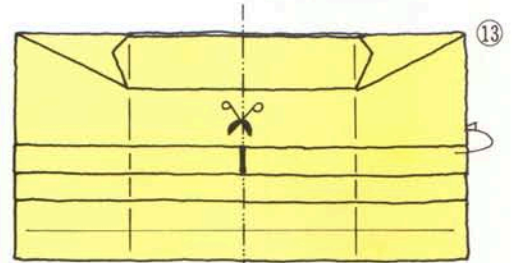
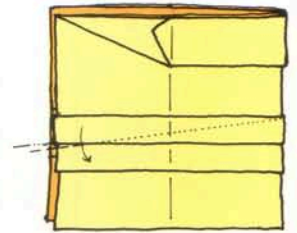

切りこみを入れます

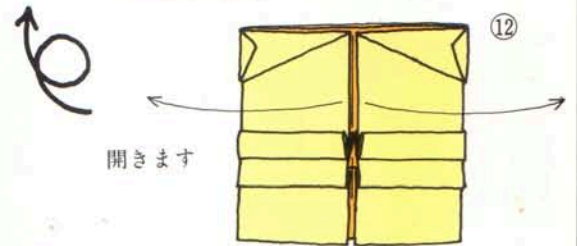

開きます

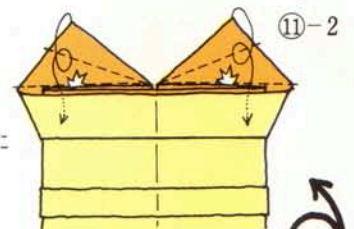
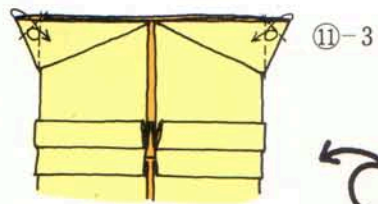

手前のすきまに
差し入れます

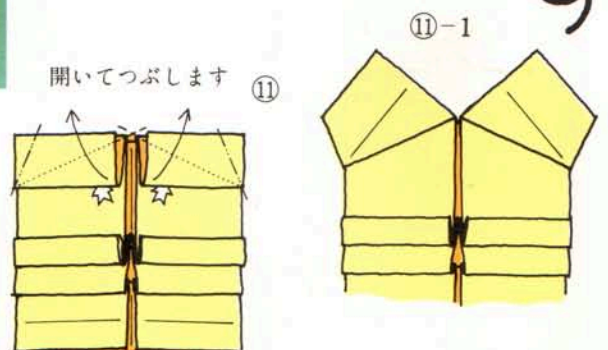

開いてつぶします

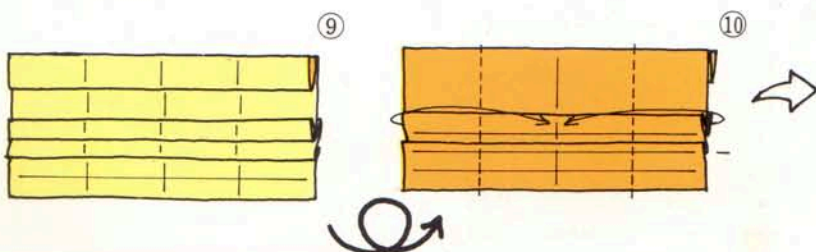

実用おりがみ

ふうりん 風鈴

中野光枝

かさ

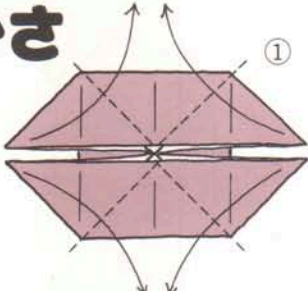

P.45の二そう舟基本形から
始めます

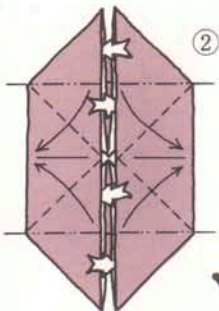

内側を開いて
つぶします

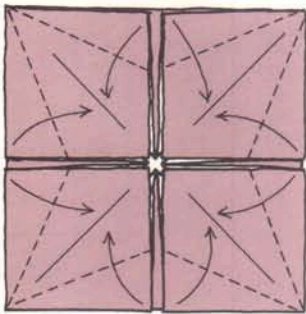

本体

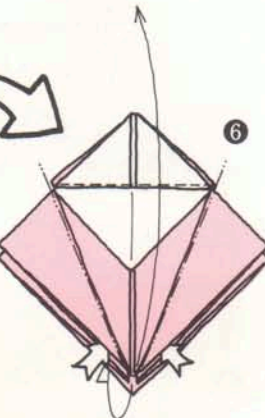
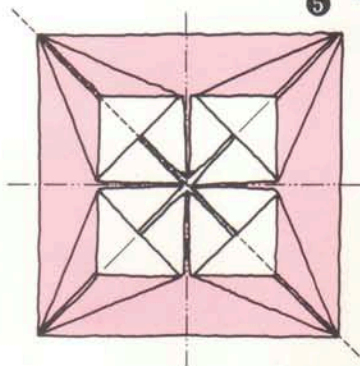
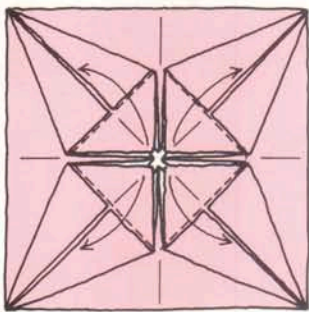

折った方を外にして
正方基本形を作ります

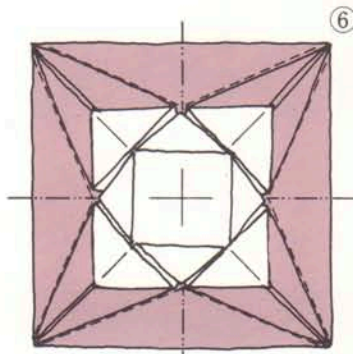

図のように折り筋をつけます

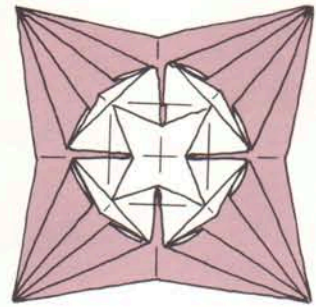
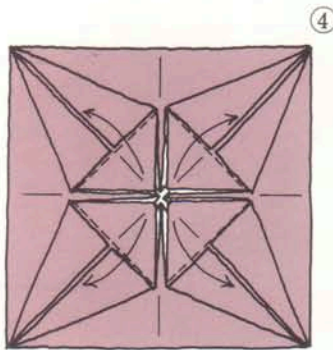
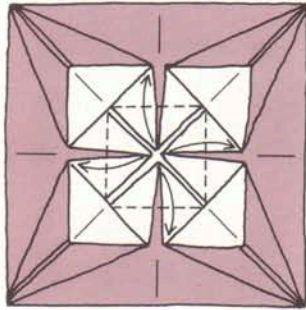

立てて立本的にします

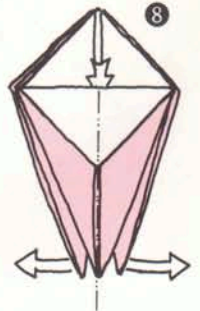
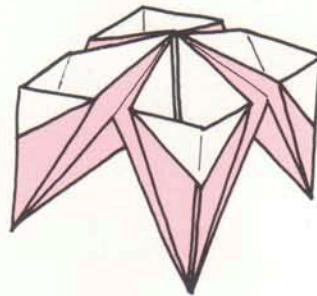
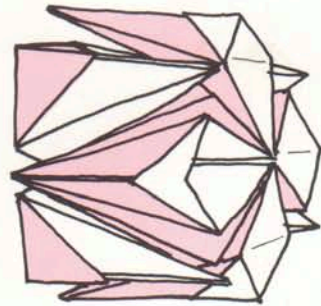
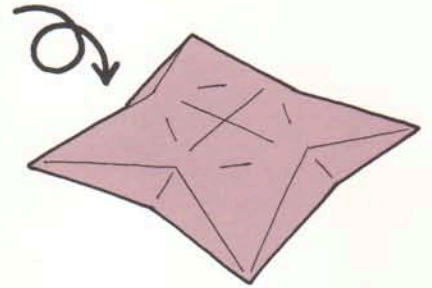

袋状になっている所
(4ヶ所)を開いて
立本的にします

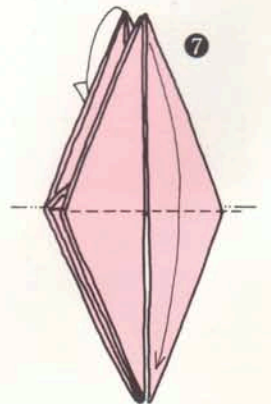

モビール

永谷照男

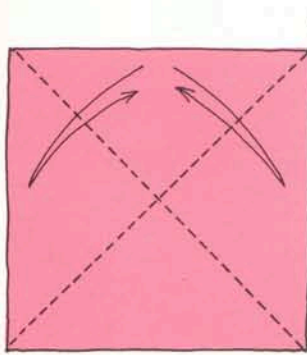

折り筋をつけます

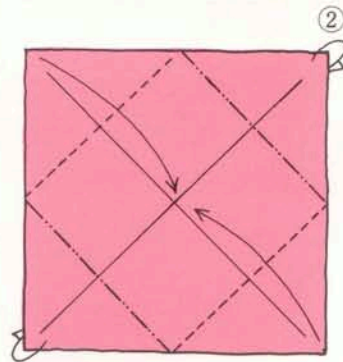

変形のざぶとん基本形を作ります

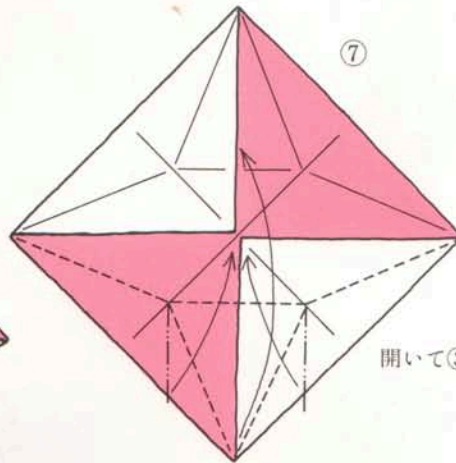
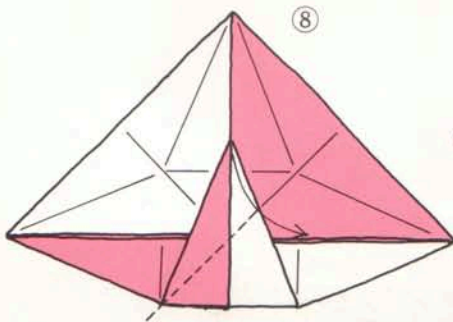
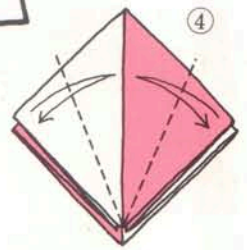
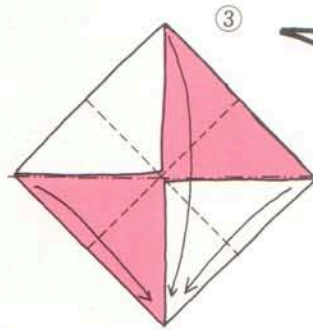

開いて③の形にもどします

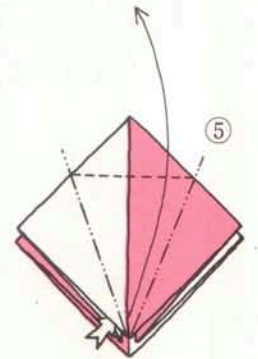
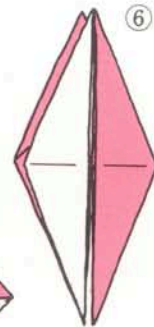

鶴の基本形を作ります

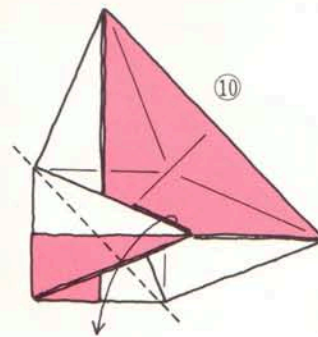
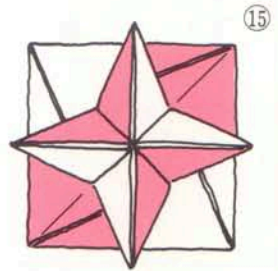
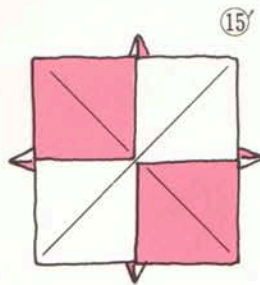
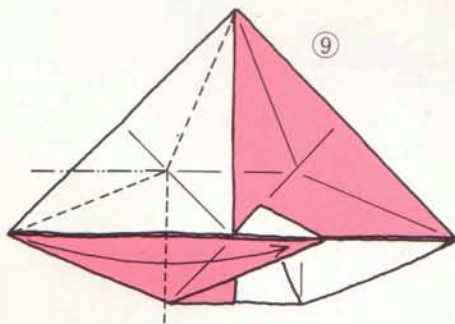

2枚いっしょに折ります

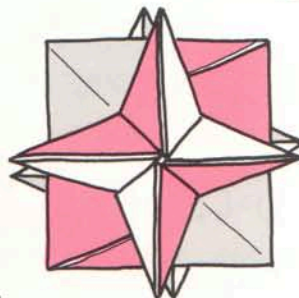

くみあわせ方
後ろに出ている2つの四角形をもう1つの折ったものにさしこんで組み合わせます。いくつか作ったら写真のようにつります。

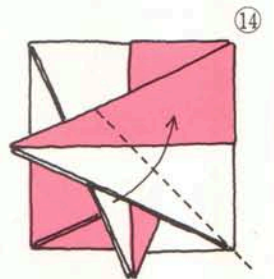

2枚いっしょに折ります

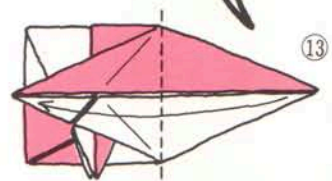
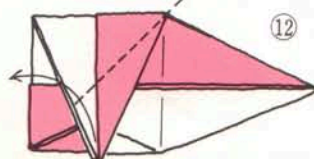
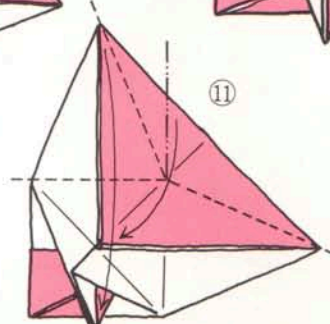

編集部によせられた作品紹介

このページの作品はすべて読者の方たちの作品です。今月号で海辺の“かに” かわいい“おばけ” 夏の太陽“ひまわりの皿” そして漫画の主人公“まことちゃん” をご紹介しましょう。すべて折り図ものせましたので、是非折ってみてください。

非折ってみてください。

このように雑誌“おりがみ”では、ただいま読者の皆さんからの作品を募集しています。たった一枚の紙から形を創りだす喜び…折り紙の楽しさをあなたも味わってみませんか？

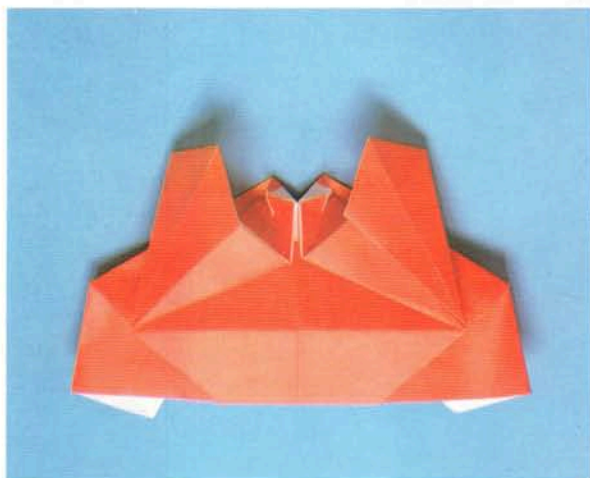

「かに」 小沢由紀

〒466 名古屋市昭和区藤成通3-2



「ひまわりの皿」 遠藤和邦

〒254 神奈川県平塚市高浜台5-21

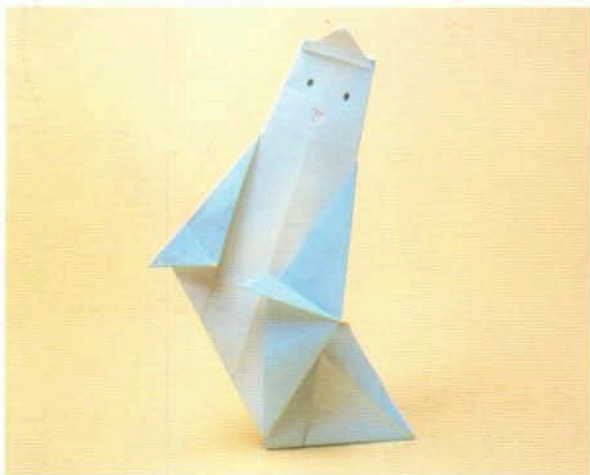

「おばけ」 輿石明子

〒164 中野区東中野1-40-11

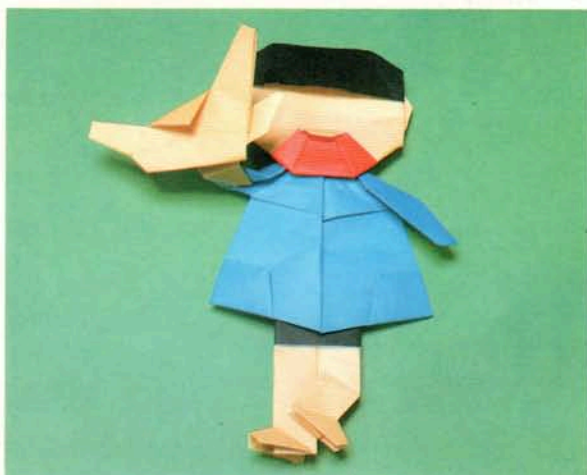

「まことちゃん」 木村良寿

〒125 葛飾区亀有3丁目33-3



皆さんからの作品をお待ちしています。

- 正方形または単純な幾何形で折った作品であること。
- 必ず創作であること。
- 応募作品には折り図をそえてください。基本形から折るものでしたら、その基本形からの図で結構です。
- 作品は同じものを2点送って下さい。
- 応募作品のうち特によいと思われる作品はこの雑誌で紹介し、できるだけ折り図ものせていきたいと思っております。
- 応募作品は返却しませんが、作品と折り図は協会にて、一定期間大切に保存いたします。

かに

小沢由紀

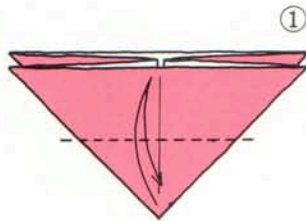

①
P.45のふうせんきほんけい基本形から
始めます
折り筋をつけます

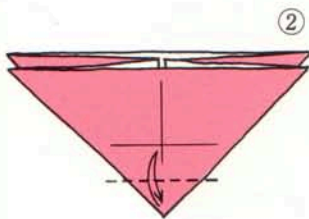

②
折り筋をつけます

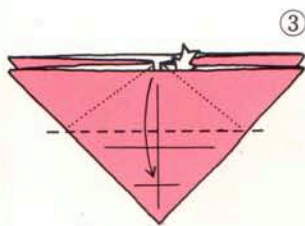

③
上の一枚だけ開いて
②でつけた折り筋の
ところまで折ります

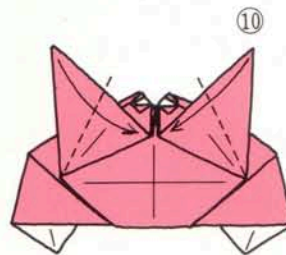
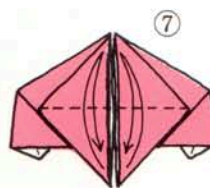
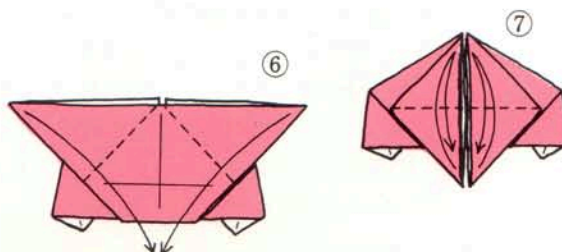
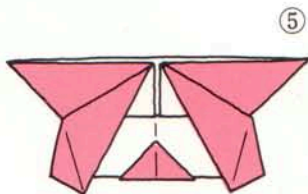
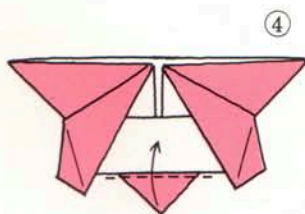

⑩
開いてつぶします

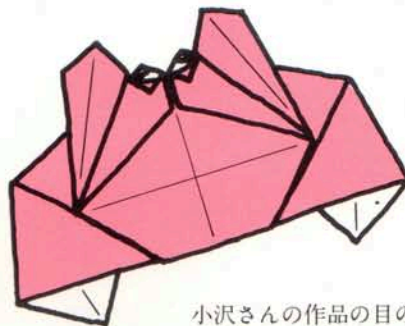

⑪
小沢さんの作品の目の部分を、
少し変えてよりいっそう目らし
くしてみました。

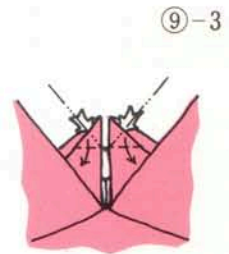

⑨-3
開いてつぶします



⑨-2
中にかくれている
角だけおきます



⑨-1
折り筋をつけます

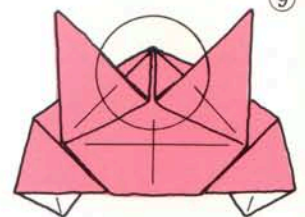

海辺。磯へ降りていくと、岩場にサツ
と身を隠すのはかにですね。そのかに
のおどけた格好をよくとらえている、
とてもかわいい作品です。

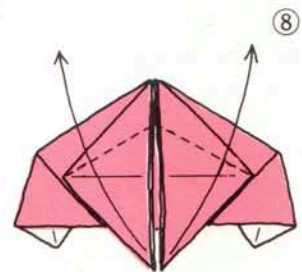

おばけ

輿石明子

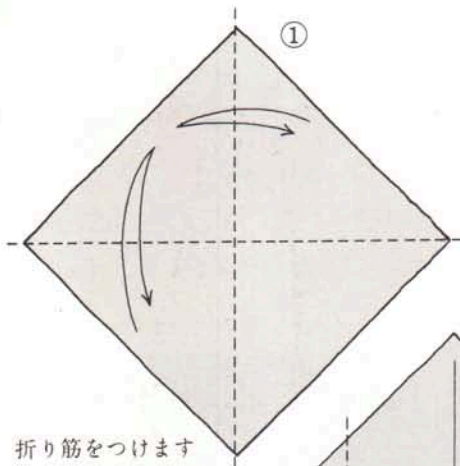

折り筋をつけます

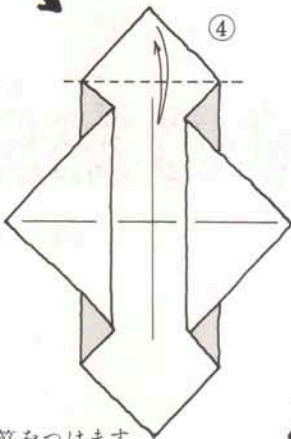
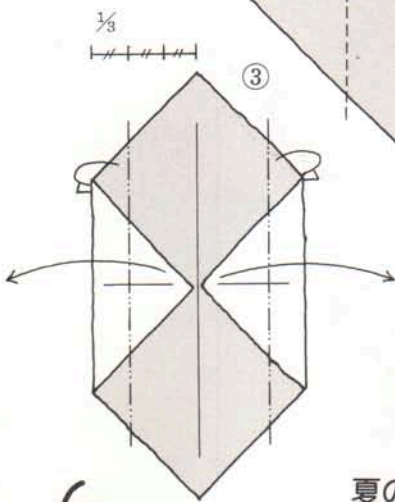
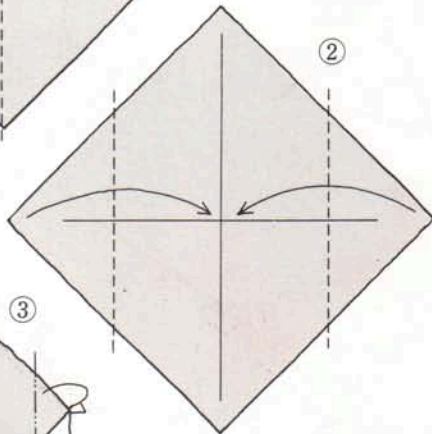

折り筋をつけます

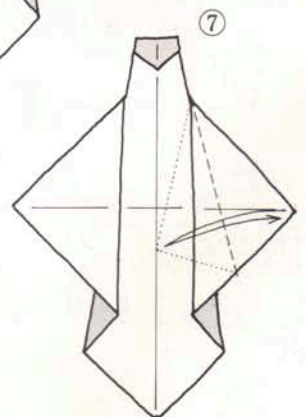
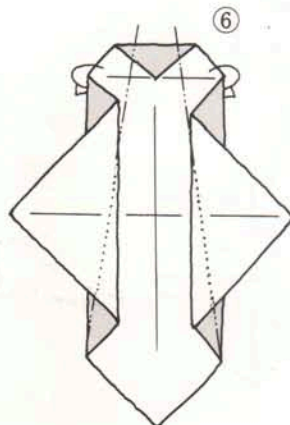
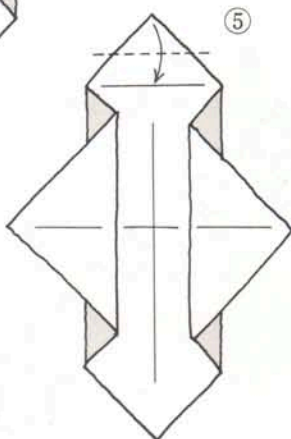

折り筋をつけます

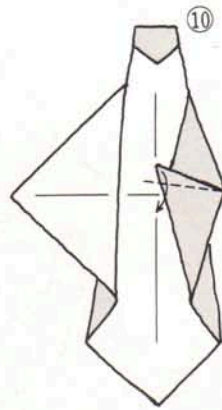

つまむようにして
おります

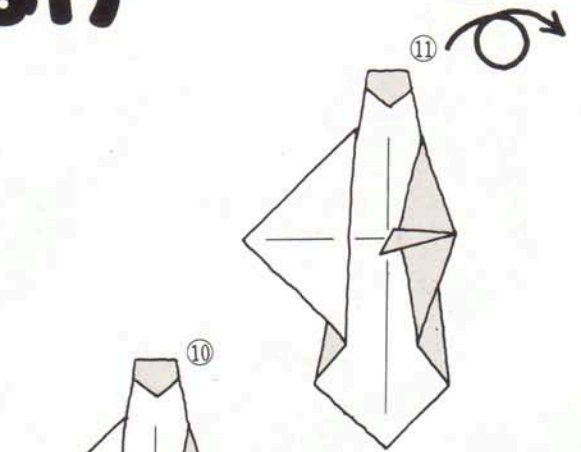
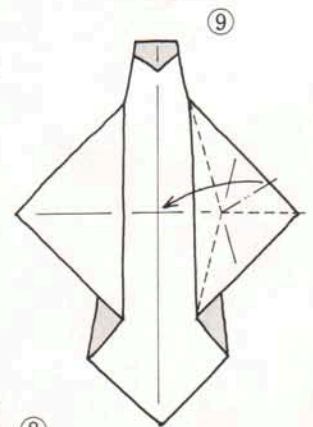

夏の夜の怪談はこわいけど、こんな
かわいいおばけなら、会ってみたい
と思いませんか？

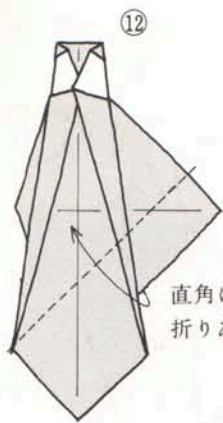

12

直角になるように
折りあげます

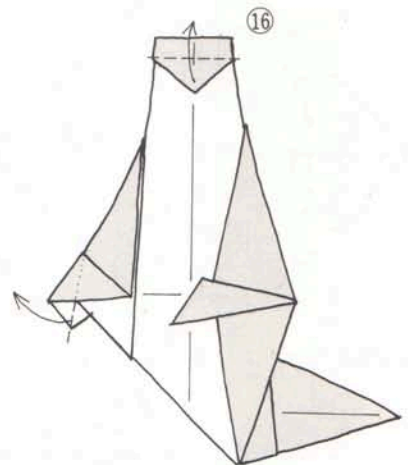
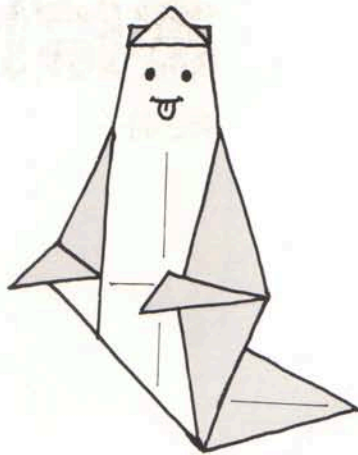

16

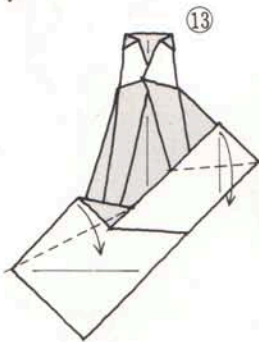

13

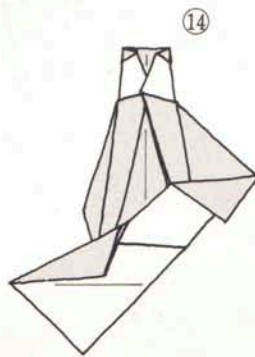

14

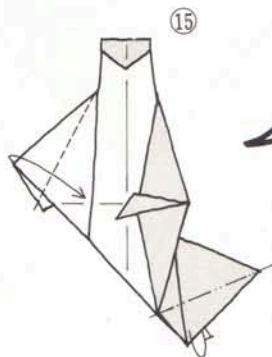

15

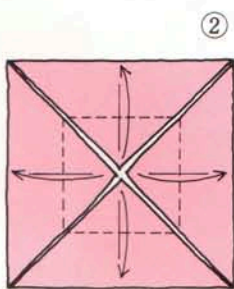

2

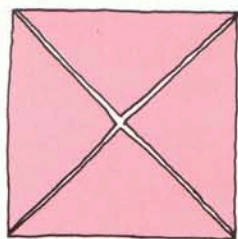

1

P.45のざぶとん基本形から
はじめます

ひまわりのお皿

さら

遠藤和邦

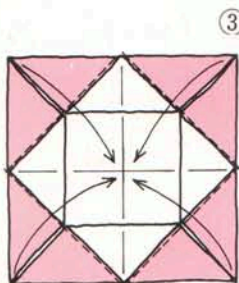

3

ざぶとん折りします

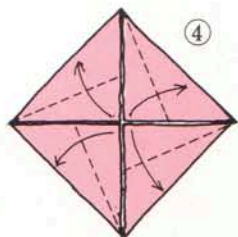

4

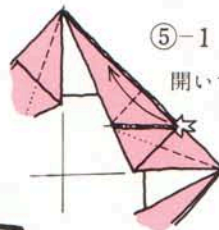

5-1

開いて、たたみ直します

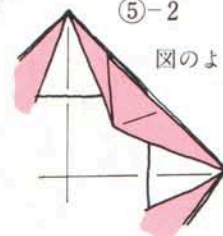

5-2

図のようになります

34ページへつづく

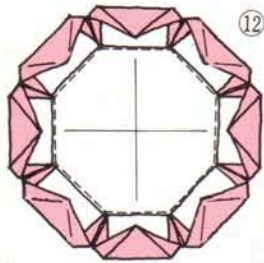

底を作るための折り筋をつけます

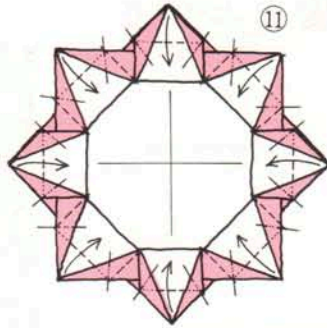

花びらの部分を開きます

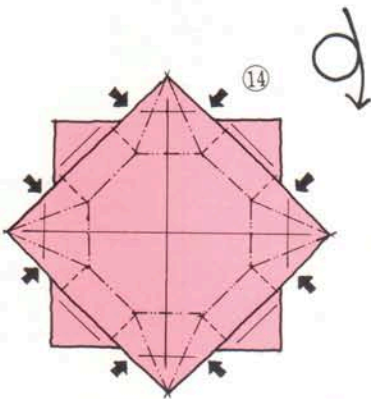
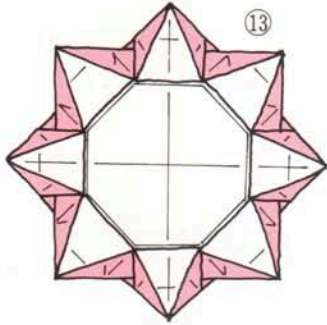
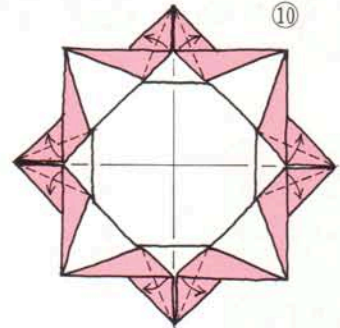

4つの角をつまむようにして
立体的にしなから形を整えます

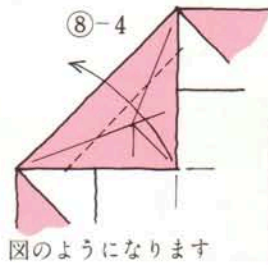
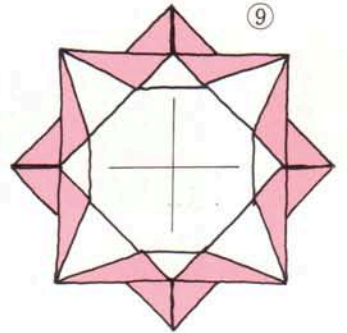
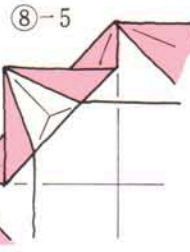
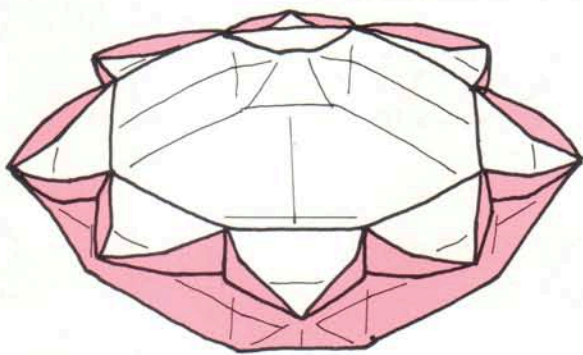

図のようになります

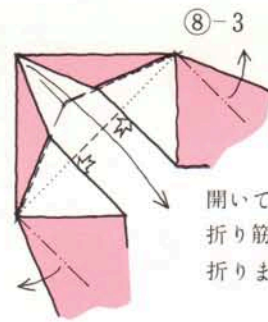

開いて
折り筋をずらしながら
折ります

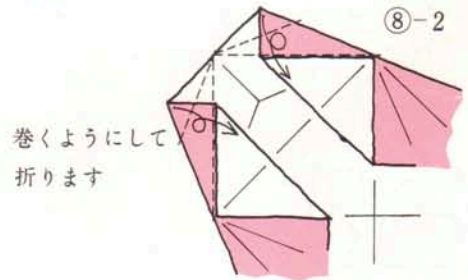

巻くようにして
折ります

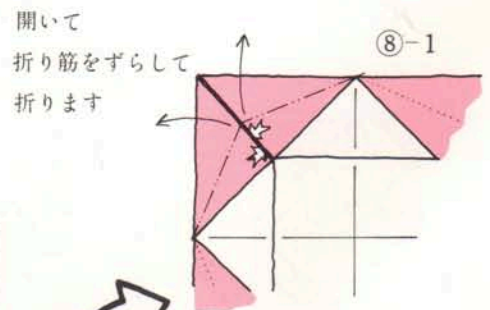

開いて
折り筋をずらして
折ります

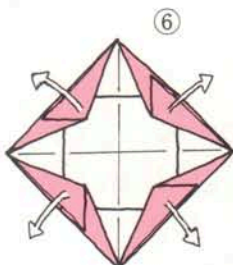

33ページよりつづく

開きます

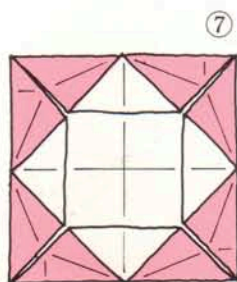

まことちゃん

木村良寿

使用する紙の大きさ



2:2



2 x 1/2:2



2:2

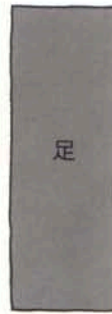

1:3



3:3

かお
顔

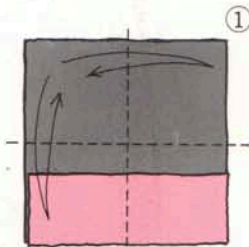

紙の下1/3に
色のちがう紙
(口になります)
をかぶせて
図のように折ります

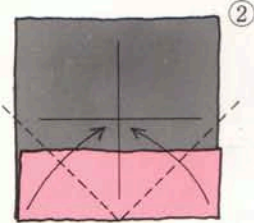

下半分だけ
ざぶとん折ります

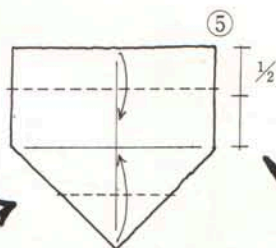
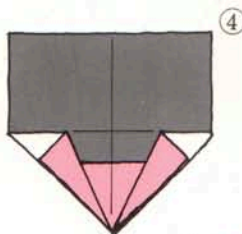
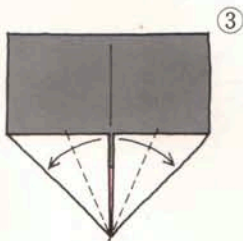

上は1/2より少なめに
下はまん中まで折ります

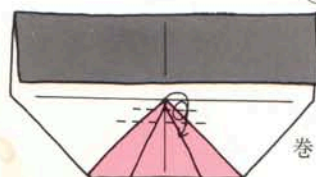

巻くように折ります



切りこみを入れて
かみの毛を作ります

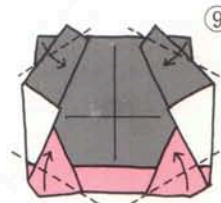

四隅を折って丸味をつけます

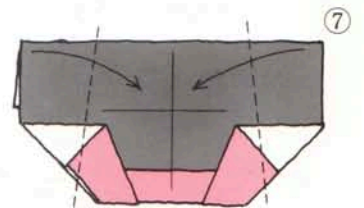
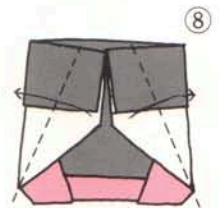

図のように
下が少し広くなるように
両側から折ります



⑥-2

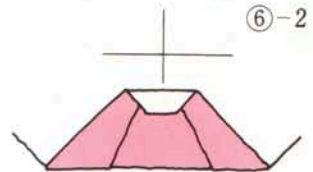

まんがででてくるまことちゃんを
おりがみでつくってみました。

ふく
服

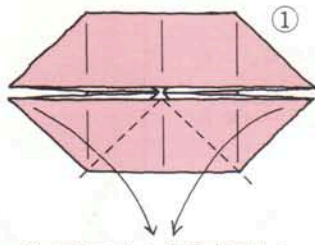

①
P.45の二そう舟基本形から
始めます

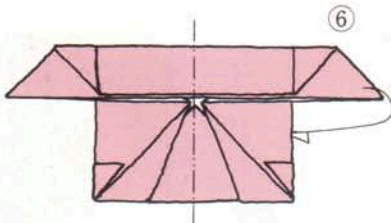
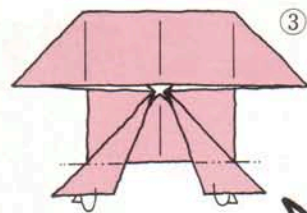
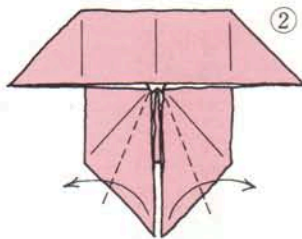

⑥
半分に折ります

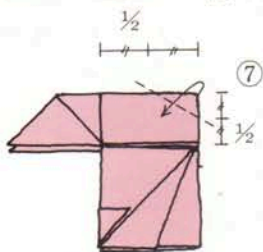

⑦
角を折ります

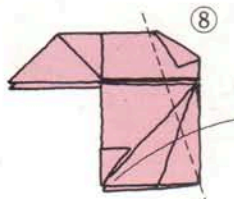

⑧
上の一枚だけ折ります



⑨
巻くように折ります

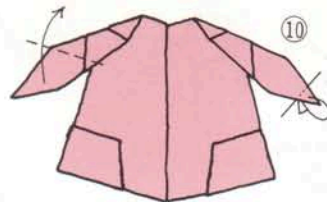

⑩
手先の表情をつけます



て
手

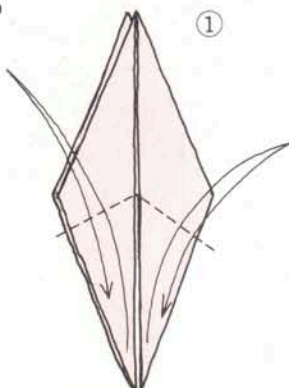

①
P.45の鶴の基本形から
始めます

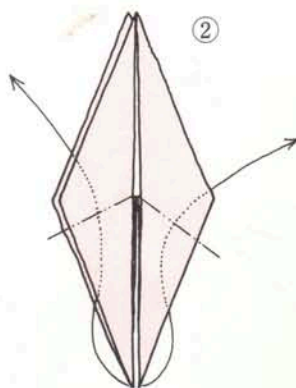

②
中割り折りします

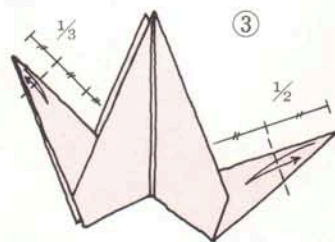

③
折り筋をつけます

あし
足

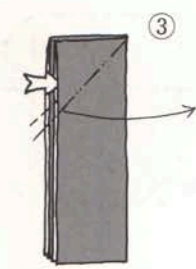
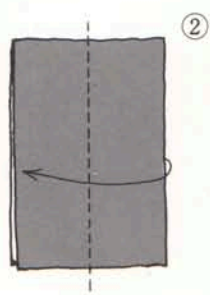
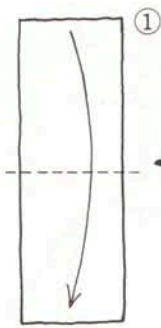

開いてつぶします

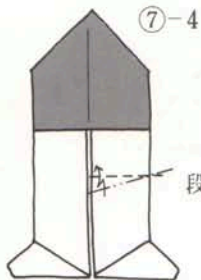
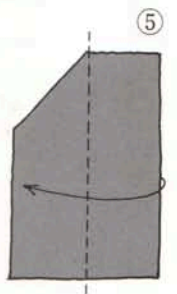
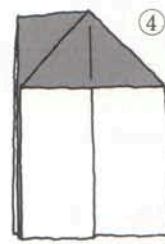

段折りします

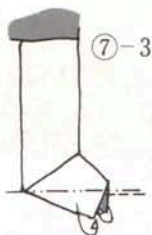
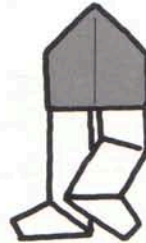

中へおりこみます
もう一方も同じように
折ります

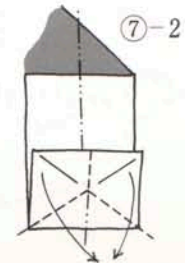

折り線にしたがって
足先を作ります

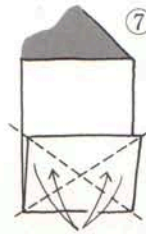

折り筋をつけます

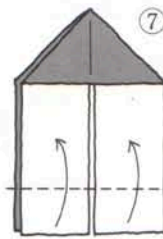

下から1/3だけ
折上げます

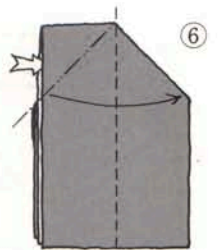

もう一方も開いて
つぶします

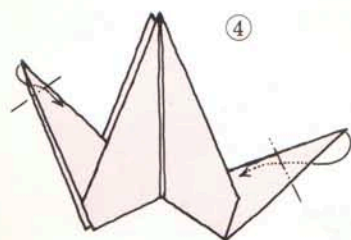
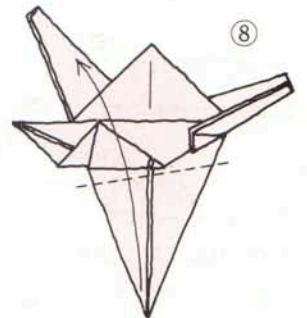
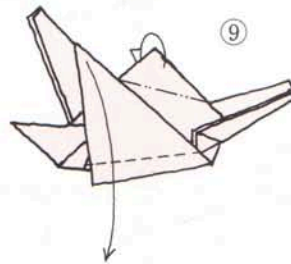
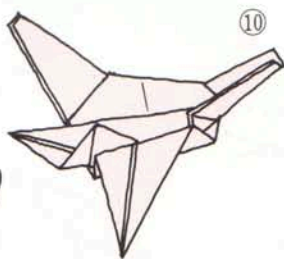
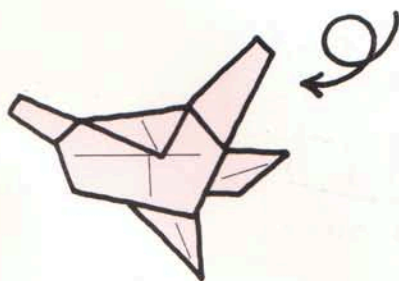

中割り折りします

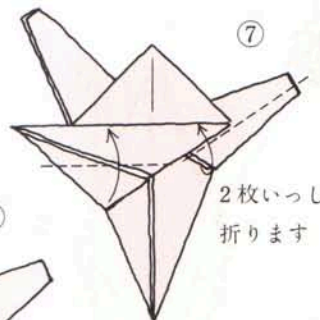
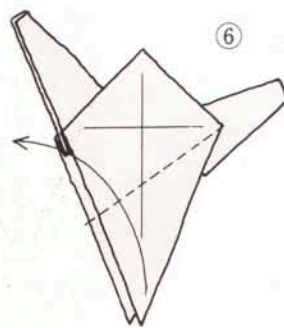
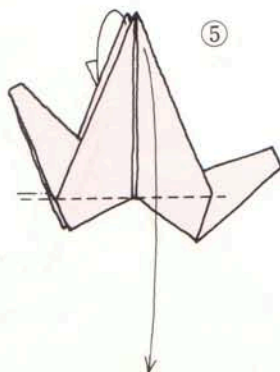

2枚いっしょに
折ります

世界の折り紙

いれもの

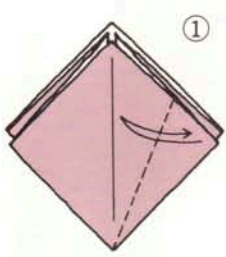

①
P.45の正方基本形から
始めます

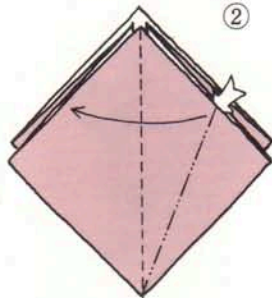

②
開いてつぶします

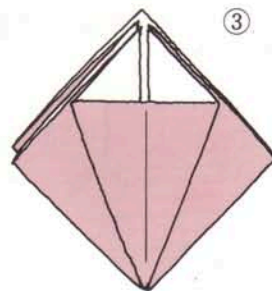

③
他のところも
同じように折ります

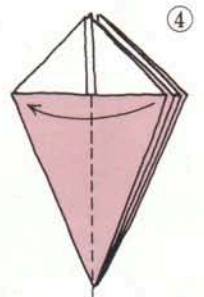

④

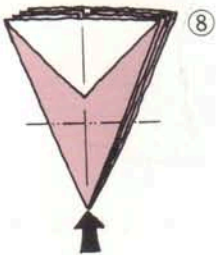

⑤
中に押しこみます

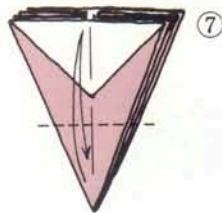

⑥
折り筋をつけます



⑦
他のところも
このように折ります

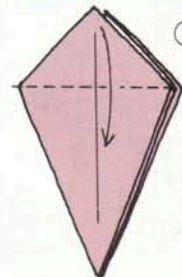

⑧

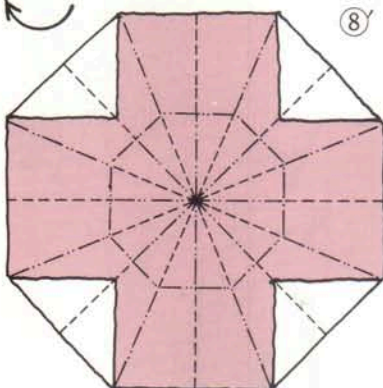

⑨
図のように折り筋をつけて
折りたたみます

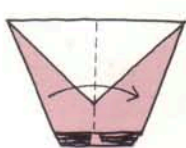

⑩

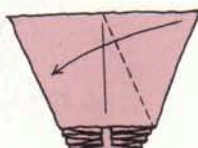

⑪

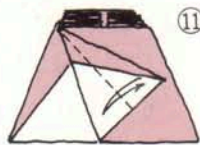

⑫
折り筋をつけます



⑬
開いてつぶします



⑭

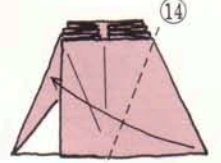

⑮

テルマ・ランドレット夫人 (アメリカ)

テルマさんはアメリカの有名な折り紙作家。サミュエル、ランドレットさんの奥さんです。夫君のランドレットさんも世界的な作家で小冊子「フラッピング・バード」の発行者。また著書にBest of Origami、The art of Origamiの2つの大傑作があります。

私は、まだテルマ・メイスンさんといっていた頃から仲よくして頂いて、よく作品の製図や折り紙の情報を頂きました。しばらく音信がないうちにランドレットさんと結婚され、びっくりしたものです。1972年の8月のことです。ハネムーンはロームさん、イライアスさん、ニューヨークのセンターのオープンハイマー夫人、ローズさんら、世界的な折り紙作家の家庭を歴訪した、というので話の種になっています。

この写真は、テルマさんがパーティで道化師を演じた時のメイキャップです。子供が大変喜んだそうです。

高濱利恵

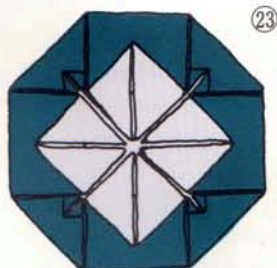
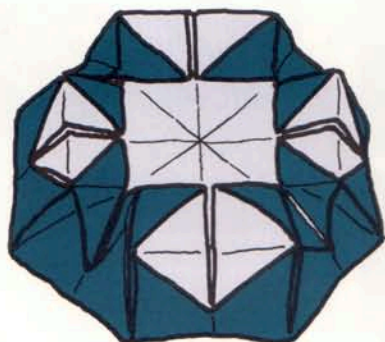

立体的にします

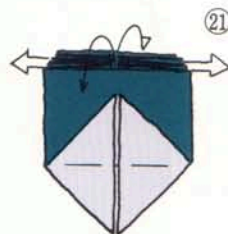
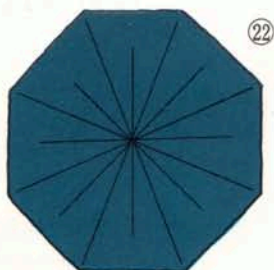

開きます



他の7辺も
同じように折ります

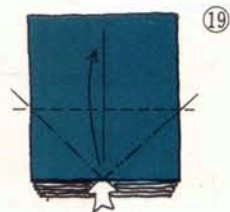

開いてつぶします



開いてつぶします



他の7辺も
同じように折ります



折り筋をつけます

おりが



読者のみなさんでつくるページです。サークル活動の情報、折り紙についてのご意見、雑誌に対するご感想、編集部へのご要望など、なんでも結構です。是非お寄せください。

“おりがみファン大集合”に登場してくださるおりがみファン大募集！ 例えば「私と折り紙」「私の折り紙観」というような題で、250字前後の原稿を編集部までお送りください。それぞれ採用の方には掲載誌をさしあげます。

〔あて先〕

〒102 東京都千代田区五番町12

ドミール五番町 1-096

日本折紙協会“おりがみ広場”係

事務局からのお知らせ

8月18日から5日間、大阪の阪急百貨店で、第3回世界折紙展が開かれます。この作品をできるだけ多くメキシコへ運び、9月25日から10月9日まで、メキシコシティ、シケイロス美術館で、海外で初めての世界折紙展を開きます。この準備を兼ねたツアーを企画しました。期間は9月21日～28日までの8日間です。申し込み締切は7月末日となっています。詳細をお知りになりたい方は、協会事務局、メキシコツアー係までお問い合わせください。電話でのお問い合わせもお受けしています。((TEL 03-262-4764))

はじめてお手紙差し上げます。テレビでよく見かけますが、鶴を何羽も続けて折っているのを自分もやってみたのですが、つないでいる所があまり上手にできません。紙の折り方等、その要領をお教えいただきたいと思います。

(〒527 滋賀県八日市市建部日吉町
427の4 谷口千鶴子)

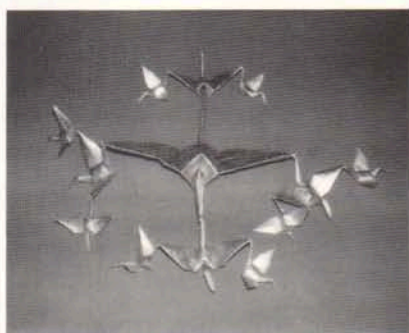
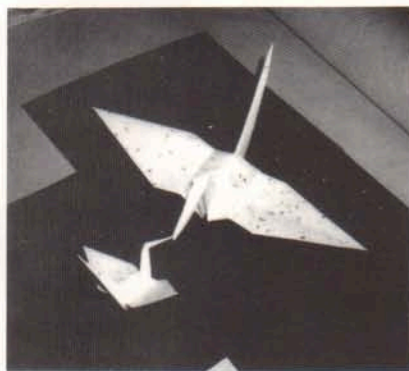

最近、こういった問い合わせの件数やお電話が多いので、このコマーシャルを制作なさった日立製作所の方にお尋ねしたところ、早速写真を送ってくださいました。

見たところ、これらの折り鶴の原形となっているのは、1797年(寛政9年)江戸時代後期、京都の書肆吉野屋為八刊行の「千羽鶴折形」(考案者、伊勢の国—三重県—桑名・長円寺住職、佐藤龜綺庵義道—円)と言う古書で、そのアイデアを基本とした発展形と思われる。

作り方は、いずれも1枚の紙に切り込みを入れるだけのものです。

現在NOAより複製本が、また一般書店より解説本が出ています。(編集部より)

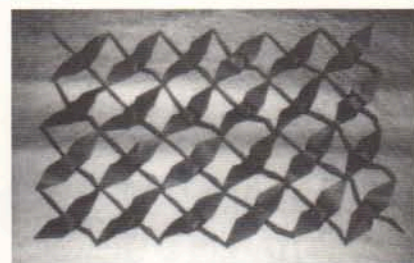
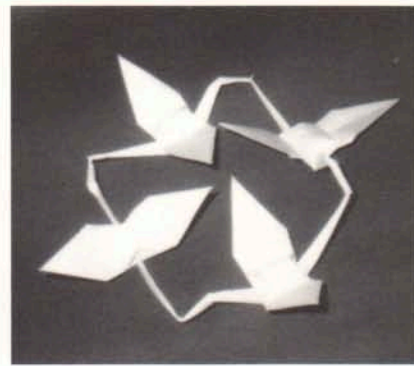

こんにちは。ぼくはこのまえ、折紙協会へ来た人に、折り紙で折った怪物(ドドンゴ、クドン、ツインルール、ホーク1号、カネゴン)をもらいました。どの作品も迫力があり、実物と似ていました。どの折り方も大変複雑で、たった2〜3枚の紙からこのような物ができるとは不思議です。ぼくもこんなものが作れるようになりたいと思いました。

(〒251 神奈川県藤沢市片瀬海岸
2-5-7 堀 和正)

折り紙って、思いがけないものが折れるんですね。君も練習して、おもしろい作品が作れるようになるといいですね。できたら編集部を持ってきてください。(編集部より)



み 広 場

去る12月、ふるさと遊びという会を催しまして、私達は折り紙のコーナーを担当いたしました。いろんな遊びの中で、折り紙は意外に子供達の関心が高く、6人の担当者でまわりきれない程でした。目下、古来の折り紙や諸先生方の創作されたものなど、子供達は大よろこびで折りました。今後も続けたいと思います。
(〒962-02 福島市飯坂町湯野字台五 白石きよ)

1回目、昨年の7月の分の紹介文を引用させていただきます。

「昔から伝わるふるさとの遊びはたくさんあります。小さいときに、日の暮れるのも忘れていろんな遊びに興じたことを思い出してください。その遊びは、がき大将から教えられたり、大人から教わったり、また子どもなりに生活の知恵や技術として、いろんな遊びを覚えました。良い遊びや昔から伝わる遊びは、ふるさとの文化として次の世代へと伝え継いでいきたいものです。子どもたちが自由に遊びたくとも遊ぶ時間や場所が限られてしまう現代において、大人たちは、子どもたちの果てしなく伸びる夢を育ててや

ることが必要に思います。

さあ！子どもたちの世界に手づくりの心を伝え、ふるさとの文化をはぐくむため、地域ぐるみで手をさしのべましょう。」

とてもすばらしい企画ですね。折り紙のほかにも、なわとび、ゴムとび、鬼ごっこ、コマまわし、めんこ、ビーダマ、竹馬、缶ぼっくり、おはじき、お手玉、あやとりなど、たくさんの方のコーナーが書かれていました。おとうさん、おかあさん、おじいさん、おばあさんも、みんな子どもたちといっしょに、「遊び」について考え、人間にとって大切なところを「遊び」の中から育んでいきたいものですね。私達も、そのお手伝いが少しでもできれば、と思っています。白石さんががんばってください。(編集部より)

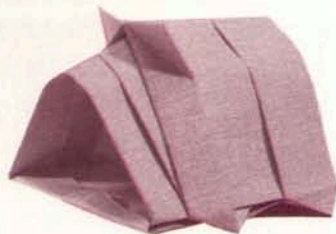

“おりがみ 頭の体操”

今月の問題はこれ。ちょうちょが飛んでいるようにも見えるし、入れ物のようにも見えますね。群山市の幼稚園の先生、宗像智恵美さんの出題です。できた方は送ってください。正解者の中から抽選で10名の方に掲載誌をお送りします。メ切は7月25日消印有効。解答、および正解者の発表は、6月号分とともに、10月号で行います。

☆あて先

〒102 東京都千代田区五番町12
ドミール五番町1-096

日本折紙協会

“おりがみ頭の体操” 8月号係



☆正方形から3度折ってこの形にしてください。ぐらい折りのある場合、およびできあがりのシルエットがつかない場合は正解になりません。☆質題にはぐらい折りは使用しておりません。

出題募集中！

このコーナーでは皆様からの出題をお待ちしています。採用分には係より謝礼をさしあげます。あて先は“おりがみ頭の体操”出題係まで。

おりがみファン大集合



調布市柴崎2-38-7
楓荘 楠 淳子

「おねえちゃん、おりがみおしえてあげるからいらっしやいよ！」近所の小さいともだちが呼びに来ます。私たちは、おりがみの金魚で知り合った、おりがみつれんど。彼女のおもちゃ箱には、数えきれない程のおりがみの“宝物”があふれています。子供たちの自主性や創造性を問われる昨今ですが、おりがみであそぶ子供の心を覗けば、なんと無限の可能性を秘めているんだろう、と感嘆せずにはいられません。一枚の紙と心で伝えられてきたおりがみ……。おりがみを囲んで、これからも、子供も大人も一緒に、創造と夢をふくらませ、伝えていきたいものです。



三鷹市大沢3-9-6
富士重工業株式会社三鷹製作所 研究課勤務 星 満

日本人は昔から、物まね上手で独創性がないと言われるが、折紙を見ていると、こんな説は間違いじゃないかと思う。折り鶴のような簡単なものを1つとっても、1枚の紙から創造していくのは、大変なノウハウである。世界中で、こんな単純な材料から意のままに創造していく技術が、今まであったであろうか。

現在、私は自動車のエンジニアとして働いている。この世界は基本的には、今だ西欧の技術によるものであるが、しかし折り紙1つに秘められた日本人の潜在能力を考えると、将来の日本の技術の発展が思われて、自然に笑みがもれてくる。



大阪市街の北部にあたる、大阪市大淀区中津のビル街の一角、総合印刷(株)の2階会議室、そこが大阪支部の講習会場になっています。

ビルの入口に着くと、何やら賑やかな声が聞こえて来ます。会場に入ると、もうそこは折り紙を楽しむ人達の熱気が溢れんばかり、思わずカメラを持つ手にも力が入ります。

折り紙サークルを たずねて



月2回の講習は、創作々品の紹介・交換もさることながら、支部独自のカリキュラムに基づいた、創作への発展的な“考えて折る・折って考える”とてもユニークな姿勢を持ったサークルのようです。

リーダーシップをとっていらっしゃるのは、大阪府立大学教授でもある桃谷好英さん。著書も大変多く、折り紙界でも有名な方ですが、それに負けず劣らず?と言ったモサがズラリ。顧問には、“動く折り紙”でよく知られた竹川青良さんがいらっしゃるそうです。

丁度この日は、第3回世界折紙展のブース制作の打ち合わせ日とかで、各ブースのラフスケッチや習作が所狭しと並べられ、8月に賭ける支部の意欲が会場に漲っていました。

こう書いてくると、とても難しい事をやっているサークルのように感じられる方もいらっしゃるでしょうが、そんな事はないのです。“楽しみながら実力のつけられるサークル”。帰り道、戴いた作品を手にして「私も何か創ってみようかな?。」そう思いました。

日本折紙協会 大阪支部

日本折紙協会大阪支部
桃谷好英

昭和51年5月、京都・丸物百貨店での第1回世界折紙展が縁となって、日本折紙協会大阪支部が生まれました。

会期中「大阪に折紙教室はないのですか？」と聞かれ残念ながら今のところございません。」と答えたものの、何とかしなければならぬという気運の盛り上がりを感じた私は、現在、協会事務局にお勤めの黒岩さんと相談しました。その結果、尼崎市「いずみ折り紙会」の田中具子さん、岡村康裕さんと協力して、折紙講習会を兼ねた支部設立懇談会を3回も重ねて、9月結成に踏み切りました。

会員が定期的に講習会を持って、交通至便で或る程度の広さがある部屋が当然必要となりましたが、総合印刷株式会社の野林優社長のご好意で、同社の一室を借りることで解決しました。

毎月第3・第4土曜日、13時～16時の講習会のカリキュラムは黒岩さんと相談して作り、講師も私が中心ではありますが、テーマによって講師を交替につとめる方法を採用、現在もこのやりかたは続いています。これは、奉仕だけでは長続きしないし、講師をつとめる人の努力や苦勞に少々でも報いる姿勢が望ましいという考えから実行したことで、その時の状況に応じた薄謝を呈上しています。

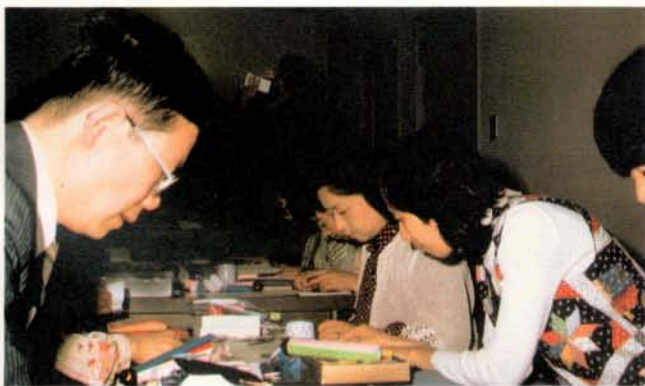

大阪支部として、第2回世界折紙展にも全面的に協力、数多くのブースをこなしました。

昨年5月のゴールデンウィークには、大阪京橋の京阪モールというデパートで支部独自の力による折紙展を開催するだけの力も、人材も揃いました。

大阪支部でのカリキュラムのありかたは、黒岩さんが“おりがみニュース”12月号から3月号までに連載されましたのでご存知のかたも多いことでしょう。

今年は第3回世界折紙展が大阪で開催され時を同じくして折り紙シンポジウムも大阪で開かれます。

また、海外初の世界折紙展もメキシコ・シティのシケイロス美術館で9月25日から10月9日まで開幕とのこと。

まことにご同慶の至りであり、大阪展のホストクラブたる大阪支部は出品作品は申すにおよばず、折り紙を愛する世界の皆様とのこの上なき機会と張り切っています。



NOA (日本折紙協会) 定期講習会お知らせ

○毎月 第4土曜 13:30 ~ 16:30

○東京都千代田区九段北

(株)世界文化社 1F 会議室

○会費(テキスト代・材料費含む)

日本折紙協会々員600円 一般(非会員)1,300円

○講師は毎回変わります。また、内容もマニア向きを中心としています。皆様ともしご参加ください。お待ち致しております。

(なお、8月は“世界折紙展”のため、休会させていただきますので、その旨ご了承ください。)

折り方の記号

SYMBOLS

次の記号によって折り方が示されていますので
皆さんもおぼえてください。

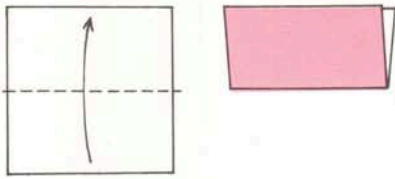

谷折り線
VALLEY FOLD

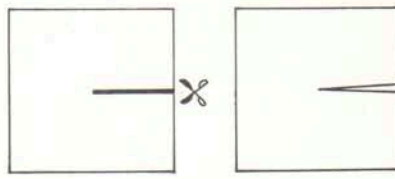

切りこみ線または切り線
CUT

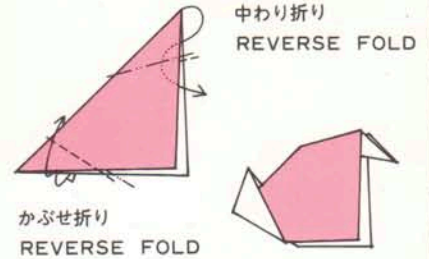

かぶせ折り
REVERSE FOLD

中わり折り
REVERSE FOLD

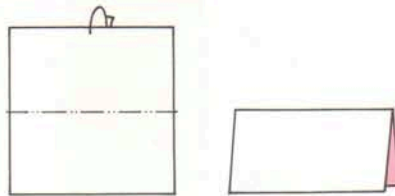

山折り線
MOUNTAIN FOLD

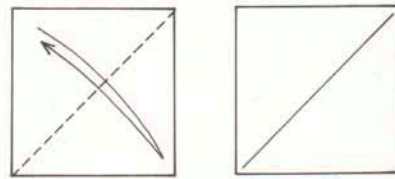

折り筋線
FOLD AND UNFOLD TO CREASE



表に折る
FOLD IN FRONT

裏へ折る
FOLD BEHIND

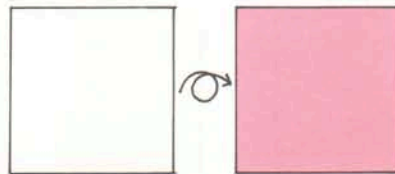

裏がえす
TURN MODEL OVER



仮想線〔元の形または次の形などを示す〕
PREVIOUS POSITION

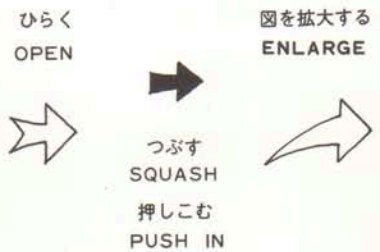

ひらく
OPEN

図を拡大する
ENLARGE

つぶす
SQUASH
押しこむ
PUSH IN

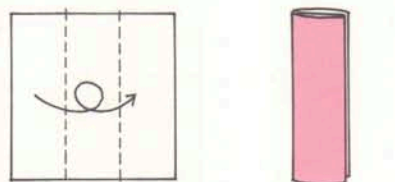

まくまたは同じ方向にくり返し折る
FOLD OVER AND OVER

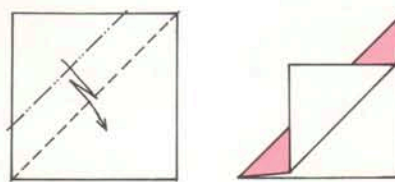

段折り
FOLD AND FOLD

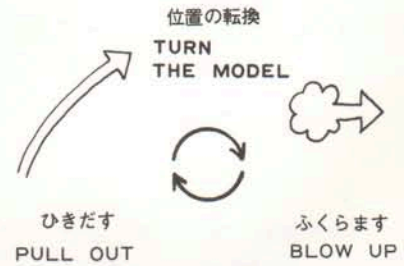

位置の転換
TURN
THE MODEL

ひきだす
PULL OUT

ふくらます
BLOW UP

本誌に作品が掲携されている 皆さんです。

高浜利恵 (〒166)
杉並区松ノ木町3-24-1
花岡次代 (〒183)
府中市新町1-22-10
石坂光世 (〒164)
中野区中野1丁目

本多功 (〒273)
船橋市金杉町1396
遠藤和邦 (〒254)
平塚市高浜台5-21
高木智 (〒806)
京都市左京区下鴨泉川町36

後藤いく (〒145)
太田区田園調布本町15
姫百合幼稚園内
奥田光雄 (〒356)
上福岡市南台2-4-7
中野光枝 (〒165)
中野区新井1-31-14
永谷照男 (〒070)
旭川市神楽7-11 佐藤方
木村良寿 (〒125)
葛飾区亀有3-33-3

イラストー赤田 剛
折り図——進藤四郎 井上かつみ
荒井弘子 堀 祐子
写真——松野等 松原千恵子
デザインーデザインユーエム
松原千恵子

—編集後記—

いかがでしたか。みんなのしく折れたかな。夏休みの宿題なんかの参考になったかしら。今回は生き物が多かったけれど、ひまがあったら、本物はどんなかこうしてるか調べてみてね。

さあて、風鈴の音を聞いて、かとり線香をつけて、ひとねむりしちゃおう。海や山の夢

をみながら。

みなさん、夏休みの楽しかったことや、折り紙の作品などのお話、きかせてください。待っています。

なお、本格的に事務所が決まりました。マンションの9階です。遊びにいらしてくださいね。

おりがみ第5巻第8号 1979年8月1日

発行—日本折紙協会

発行人—佐野康博

編集—日本折紙協会

住所—〒102 千代田区五番町12番地

ドミール五番町1-096

電話—03-(262)4764

印刷—株式会社東京印書館

定価—500円

6月中旬発売

保育のための折り紙指導 おりがみ12か月

好評の保育図書シリーズ

常葉学園短期大学付属ちばな幼稚園園長
常葉学園短期大学講師 日本折紙協会会員

岡田歌子 編著

B5判112ページ 1500円

幼児の保育にすぐ使える新しい折り紙の本ができました。初めて折り紙をする子供のための易しいものから、みんなで遊べるもの、動くものまで全部で115点の折り紙をのせました。一目でわかる指導のポイント、季節、行事に合わせた構成と、ユニークで使いやすい内容です。



ワニブックスの
世界文化社

東京都千代田区九段北4-2-29
TEL.03(262)5111 千102



林 健造著 1200円



近藤充夫著 1200円



館 紅著 1200円



服部公一編著 1000円

紙のジャクエツ

最高級 おりがみ



教育用品の ジャクエツ

本社 福井県敦賀市本町一丁目

TEL (07702) 2-2200



日本折紙協会は、下記の会社・団体のご協力をいただいています。

石川紙業(株)

井上紙業(株)

(株)尾関

大西登製紙(株)

(有)押上紙器製作所

開隆堂出版(株)

紙製玩具工業協同組合

木邨紙業(株)

(株)クラサワ

(株)グリム

(株)サンリオ

四国紙業(株)

(株)若越

(株)昌和

(有)鈴木紙工業

(株)世界文化社

ダイニック(株)

大与紙工(株)

(株)竹尾

太盛運輸(株)

主浦聖母幼稚園

天理教少年会本部

(株)東京印書館

東洋紙工(株)

中村紙工(株)

(株)ニッポー

ニッポン印刷(株)

(株)美術出版

(株)びぼ社

(株)平凡社

北越製紙(株)

松本印刷(株)

都印刷(株)

(株)御国色素

(株)深山

(株)ゆしまの小林

吉森ホイル(株)

(株)若木書房

(株)渡辺染紙工所



(株)東京印書館印刷