

キュート・ユニコーン

CUTE UNICORN

▶ 紙の推奨サイズ：15 × 15cm 1枚

▶ 難易度の目安：★★☆☆☆

▶ 工程数：57

作品介绍

「縦横8等分の折り筋から何か作れないだろうか」という発想から創作した作品です。折り紙的にデフォルメされたデザインと、インサイドアウトの配色が気に入っています。模様つきの紙やホイル紙で折っても綺麗に仕上がるでしょう。いろんな色で折って並べると賑やかになります。



マイマイの“折り紙トリビア”

折り紙でよく使う角度「22.5°」

折り紙をしていると、90°の1/4である「22.5°」と、その倍数（22.5°、45°、67.5°、90°、112.5°、135°、157.5°……）によく遭遇します。折り出し方の簡潔さと汎用性の高さから、折り紙ではさまざまな作品に使われる角度です。

「キュート・ユニコーン」でも、22.5°の倍数が散見されます（右図）。このように使用する角度に規則性を持たせることで、相似の図形ができるなど造形に一貫性が生まれ、幾何学的なおもしろさを感じることができます。

この考え方で創作を始めると、折りたい対象物を図形の集合として見立てていくことになります。そのため「既知のユニコーンをデフォルメする」というこの作品のコンセプトとは相性が良かったように思います。

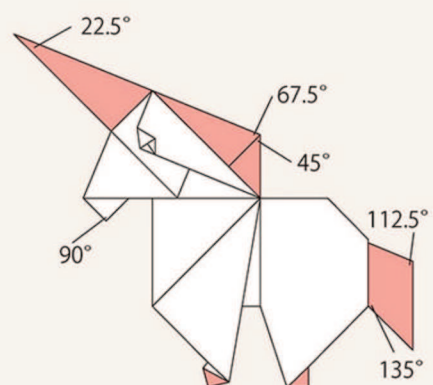

22.5°の倍数。
他にもいろんなところに隠れています。
探してみてください！

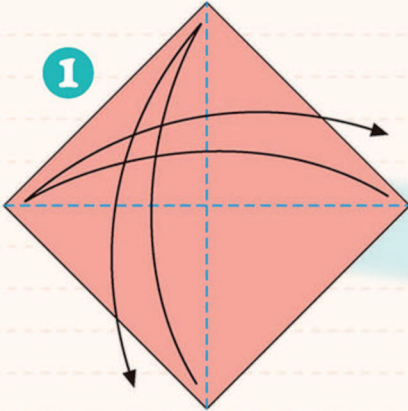

1 三角に折り筋をつける

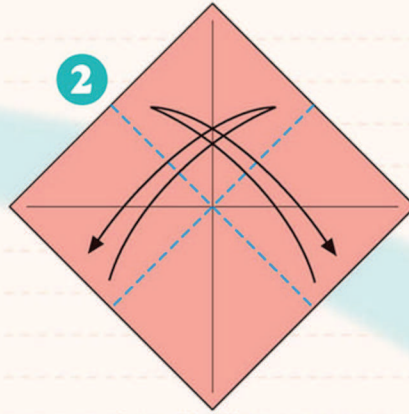

2 半分に折り筋をつける

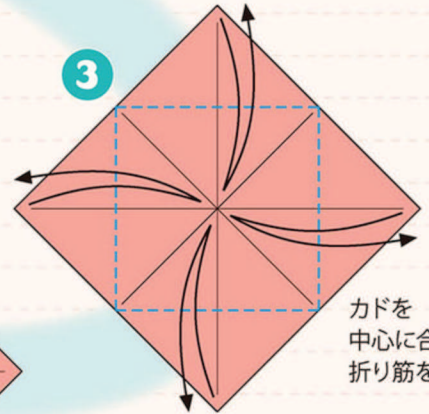
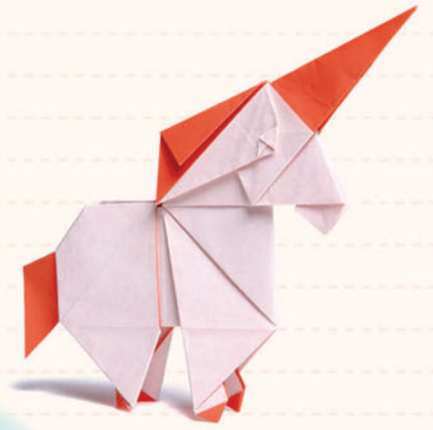

3 カドを中心に合わせて折り筋をつける

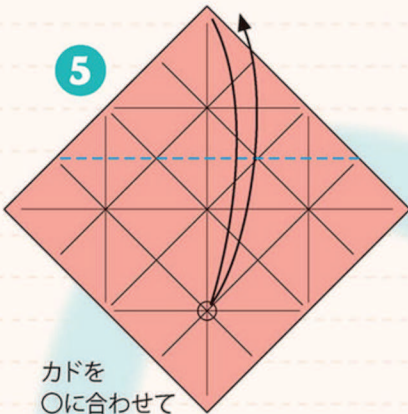

5 カドを○に合わせて折り筋をつける

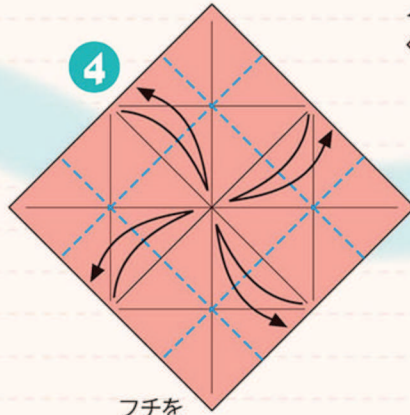

4 フチを折り筋に合わせて折り筋をつける

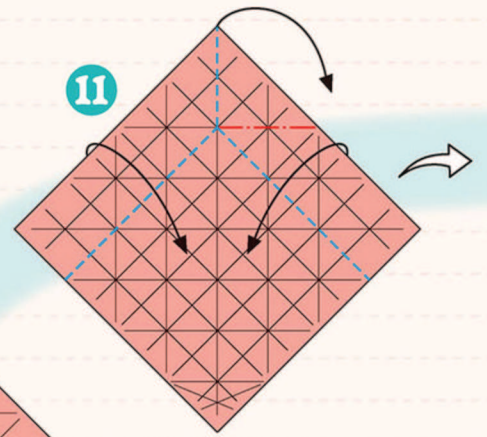

11 折り筋に合わせてカドをつまむように折る

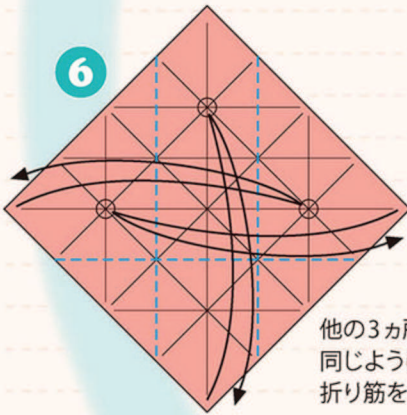

6 他の3カ所も同じように折り筋をつける

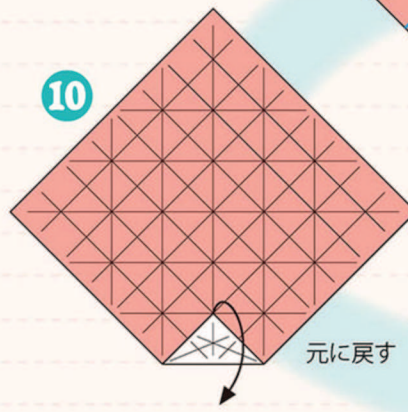

10 元に戻す

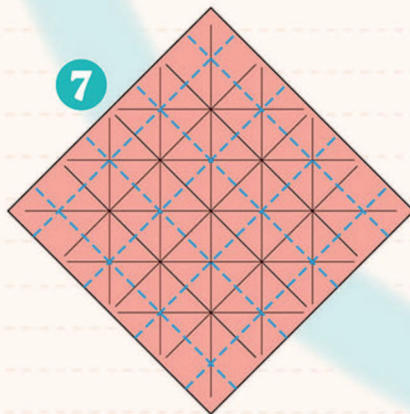

7 半分の幅で折り筋をつける (8等分の折り筋がつく)

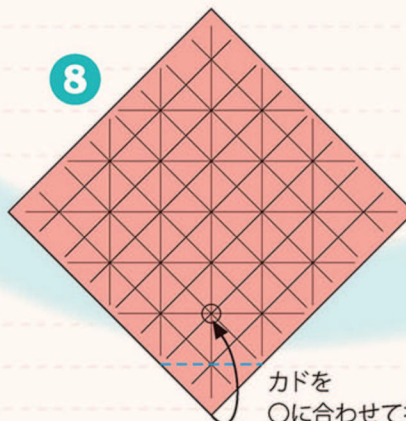

8 カドを○に合わせて折る

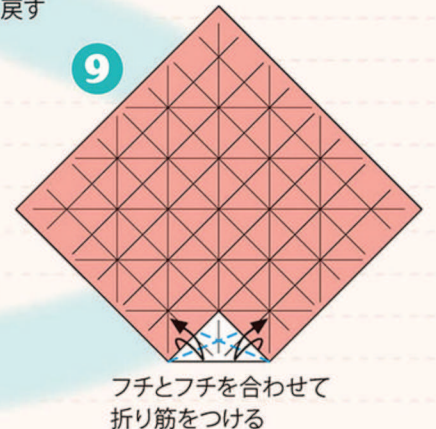

9 フチとフチを合わせて折り筋をつける

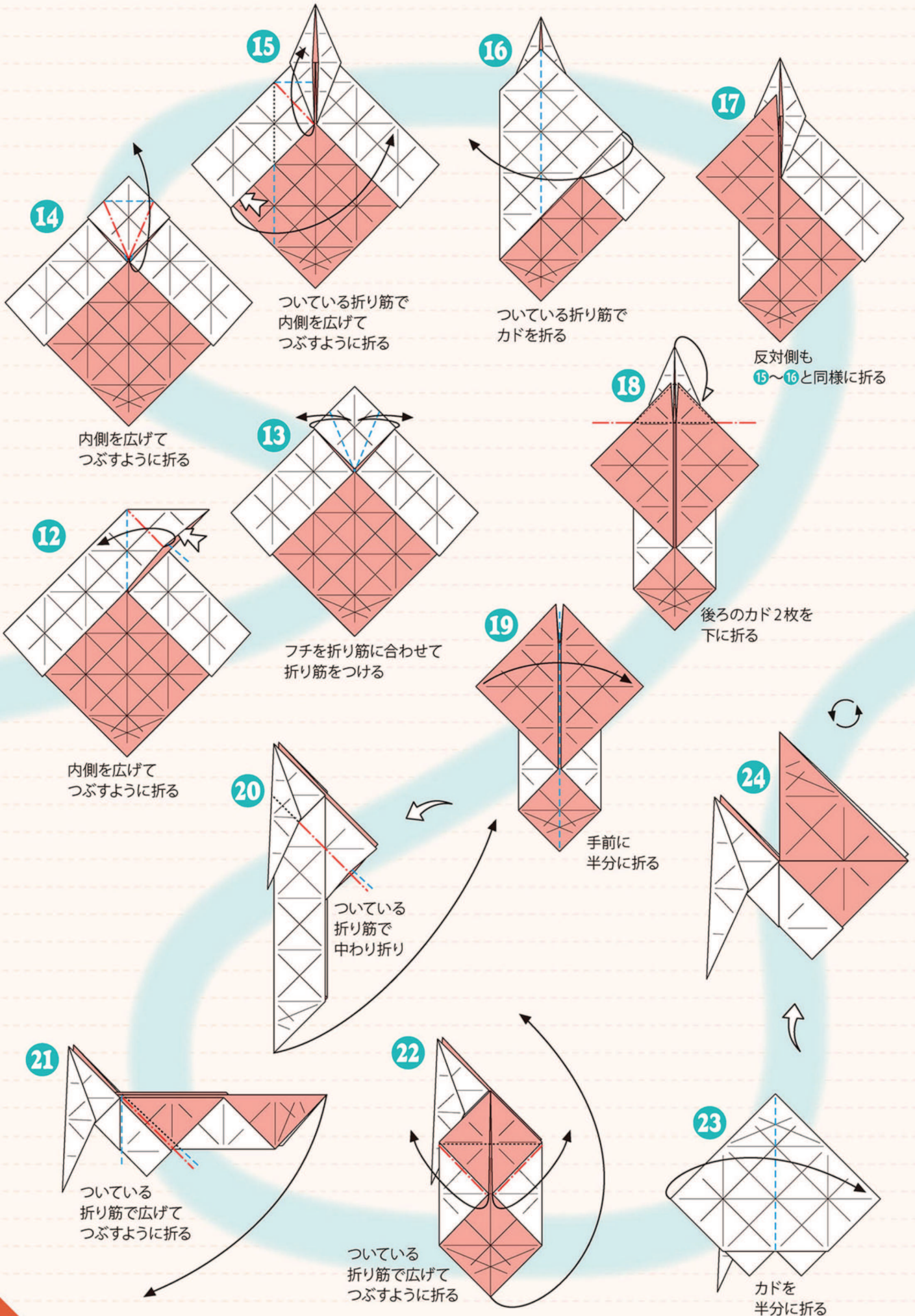

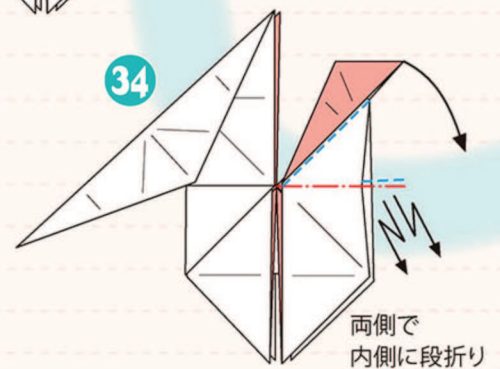
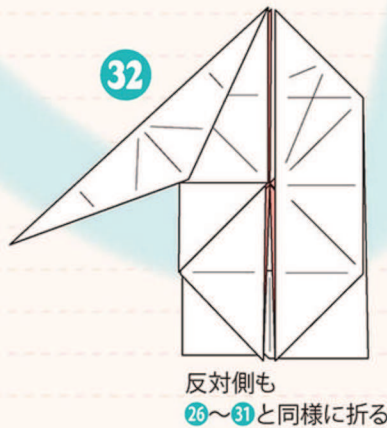
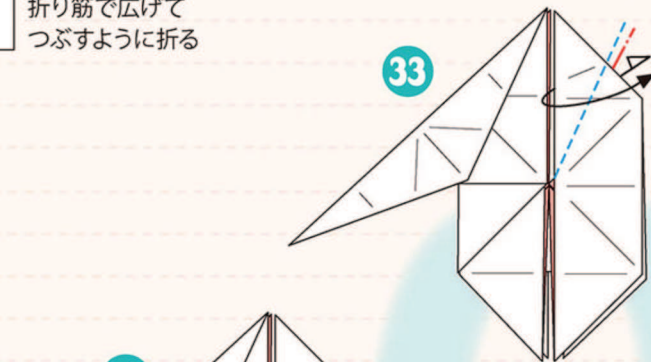
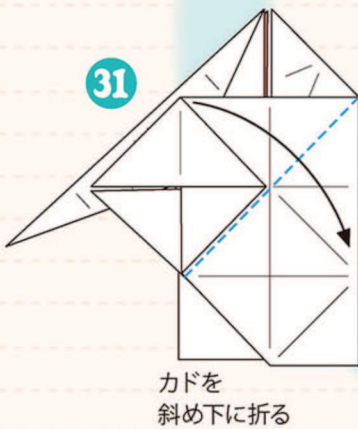
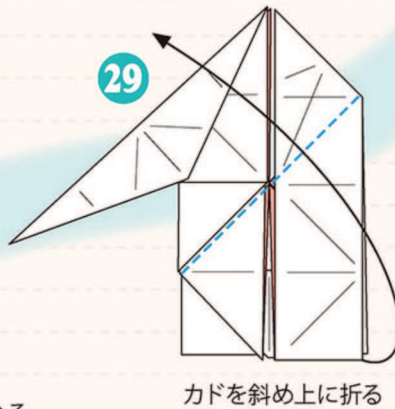
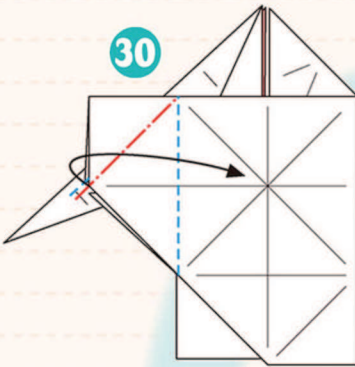
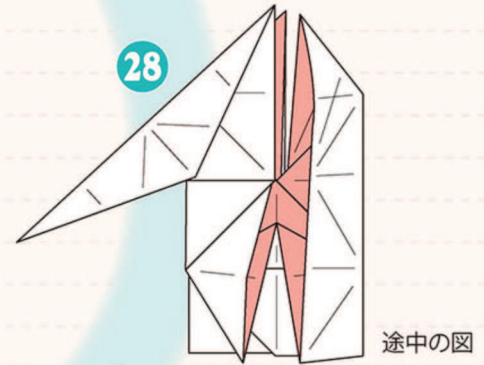
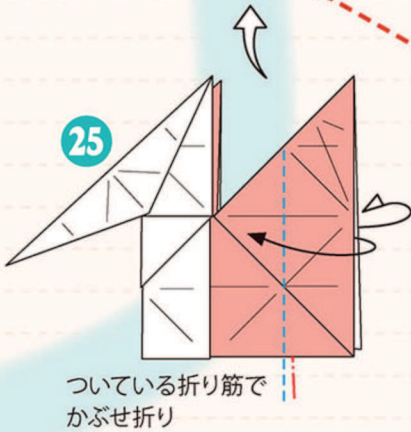
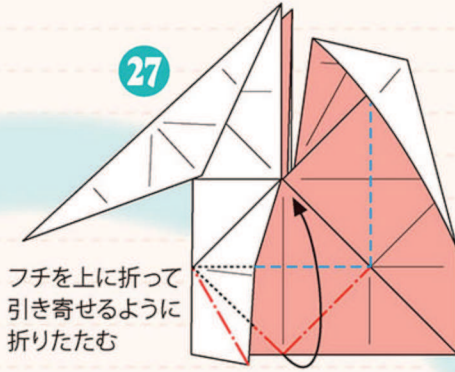
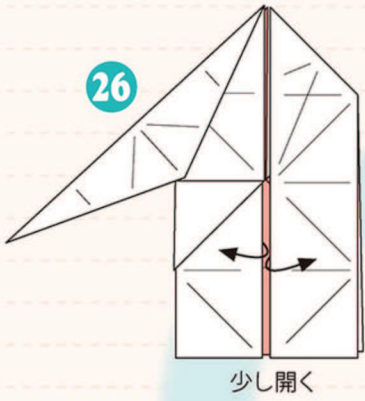

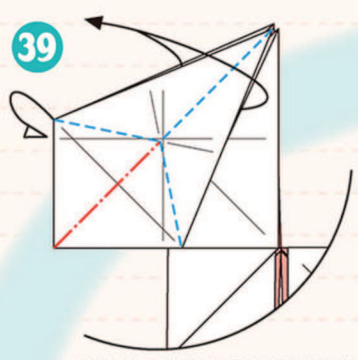
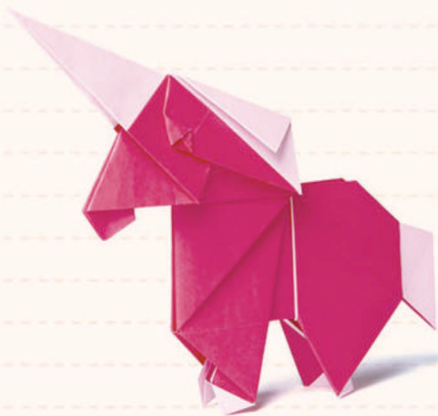

39

カドをつまむように折りながら
35で手前に折ったカドを
後ろに戻す

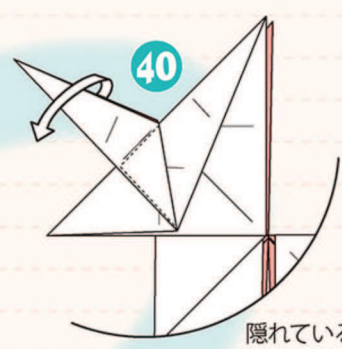

40

隠れている部分を
引き出す
反対側も同様

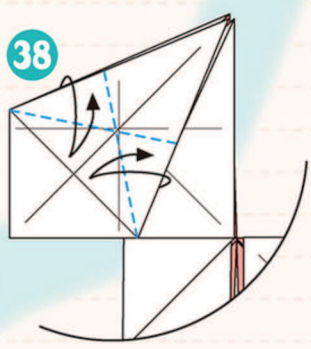

38

フチとフチを
合わせて
折り筋をつける

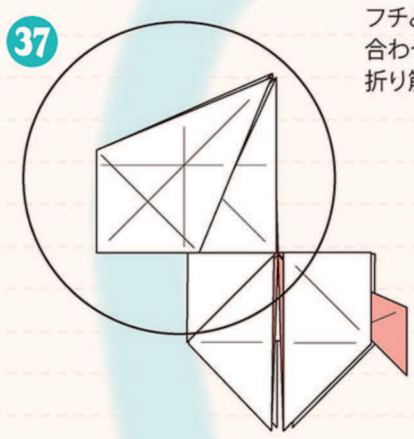

37

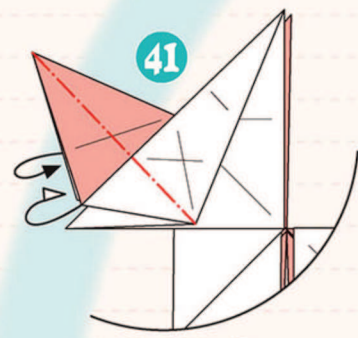

41

カドを内側に折る
反対側も同様

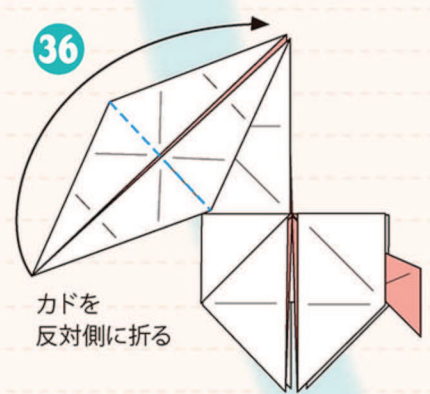

36

カドを
反対側に折る

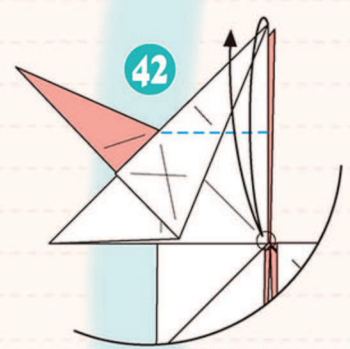

42

カドを○に合わせて
折り筋をつける

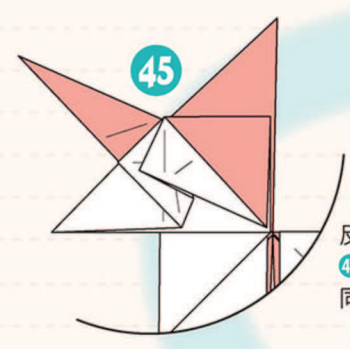

45

反対側も
42~44と
同様に折る

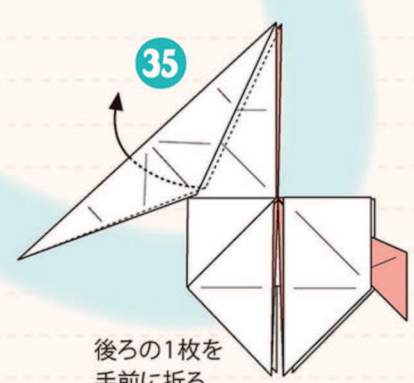

35

後ろの1枚を
手前に折る

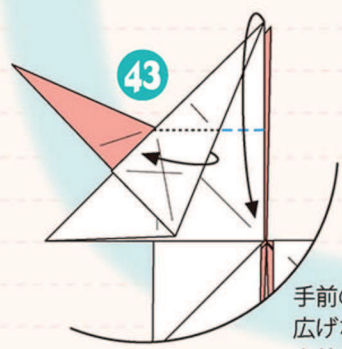

43

手前の1枚を
広げながら
カドを下に折る

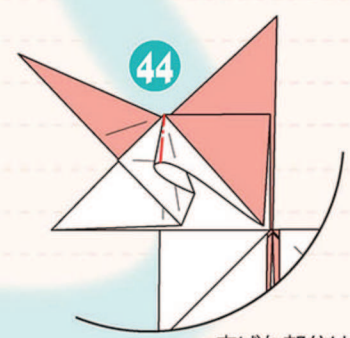

44

広げた部分は
フチとフチを
合わせて
平らに折る

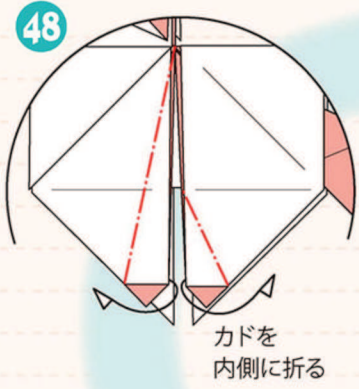

カドを内側に折る

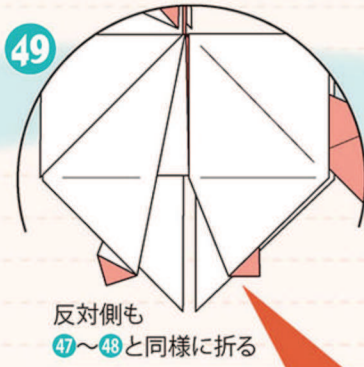

反対側も
47~48と同様に折る

47のかぶせ折りの具合で足の長さや姿勢が変わるので自分の好みに調整してみてください

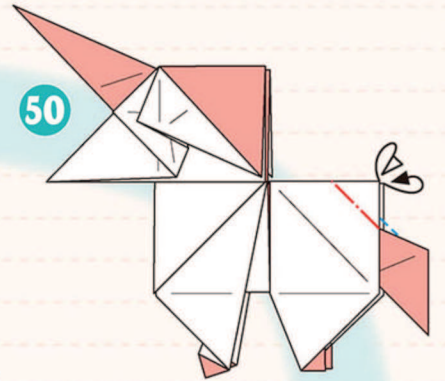

カドを内側に折る
反対側も同様

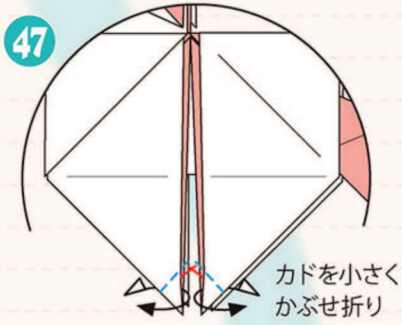

カドを小さく
かぶせ折り

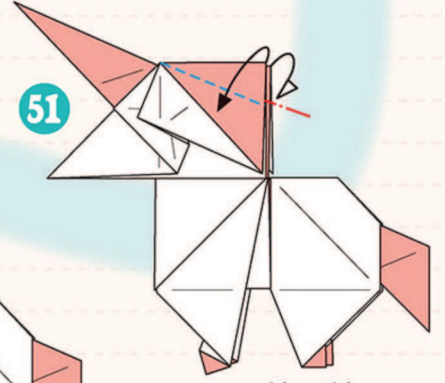
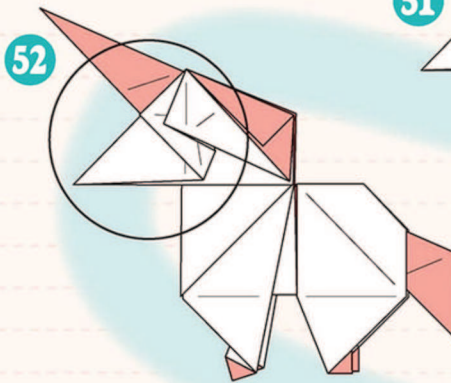

フチとフチを
合わせて折る
反対側も同様

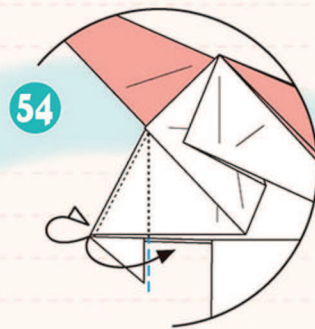
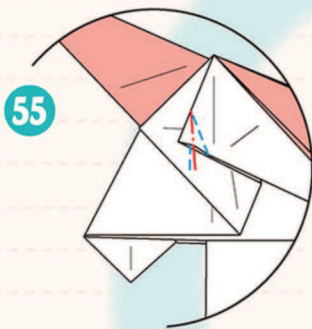
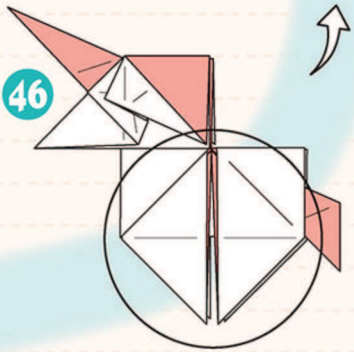

奥の1枚を反対側に折る
反対側も同様

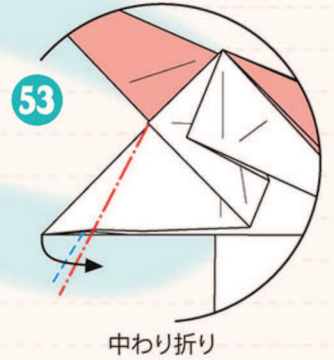

中わり折り

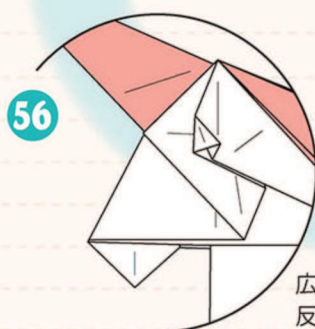

広げてつぶすように折る
反対側も同様

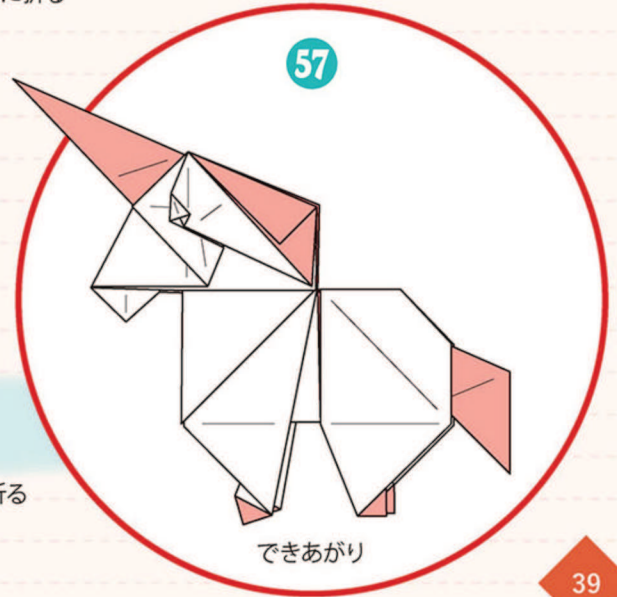

できあがり